

TRACKER

**Avtomobildan
foydalanish qo'llanmasi**

TAVSIYA ETILGAN ETILLASHTIRILMAGAN YONILG'IDAN FOYDALANISH SHART



Ushbu avtomobilning dvigateli avtomobillarni ishlab chiqarish sohasidagi so'nggi yutuqlarga muvofiq loyihalashtirilgan va ishlab chiqarilgan.

Ushbu model tejamkor, texnik jihatdan takomillashtirilgan va atrof muhit muhofazasi talablariga javob beradigan modeldir. Dvigatelning tegishlicha ishlashi uchun etillashtirilmagan yuqori sifatli yonilg'idan foydalanish lozim.

«Avtomobilni haydash va boshqarish - Yonilg'i» bobiga, 8-40 sahifalariga qarang.

Yonilg'ining boshqa turlaridan foydalanish avtomobilning foydalanish xususiyatlarining yomonlashuviga olib kelishi va kafolatning bekor qilinishiga sabab bo'lishi mumkin!

KIRISH

Mazkur qo'llanmada eslatib o'tiluvchi nomlanishlar, logotiplar, firma belgilari, shiorlar, avtomobil modellarining nomlanishi va avtomobil kuzovida joylashtiriluvchi naqshlar, jumladan GM nomlanishi, GM logotipi, CHEVROLET nomlanishi, CHEVROLET firma belgisi, TRACKER nomlanishi va TRACKER firma belgisi General Motors LLC kompaniyasi, uning sho'ba korxonalari, filiallari yoki litsenziyalarining ro'yxatdan o'tkazilgan savdo belgilari va (yoki) xizmat ko'rsatish belgilari hisoblanadi.

Ushbu qo'llanmada ta'riflangan funksiyalar mazkur foydalanuvchi qo'llanmasi nashrdan chiqishidan so'ng tatbiq etilgan, sizning xaridingiz yokida modifikatsiya tarkibiga kirmagan qo'shimcha variantlar hisoblanganligi munosabati bilan sizning avtomobilingizda mavjud bo'lmasligi mumkin. Avtomobilda aniq funksiyaning mavjudligini tasdiqlash uchun o'zingizni aniq avtomobilingizni sotib olishga sizning hujjatlaringizga murojaat qiling.

Mazkur qo'llanmani undan zarurat bo'lganida foydalanish imkoniyatiga ega bo'lish uchun avtomobil salonida saqlang.

Siz Chevrolet avtomobilini xarid qilganingizdan minnatdormiz.

MUNDARIJA

1. Kalitlar, eshiklar va oynalar	1-1
2. O'rindiqlar va himoya tizimlari	2-1
3. Buyumlarni saqlash uchun joylar	3-1
4. Boshqaruv uskunalari va organlari	4-1
5. Yoritish	5-1
6. Axborot-ko'ngilochar tizimi	6-1
7. Iqlim-nazoratini boshqarish organlari	7-1
8. Avtomobilni haydash va boshqarish	8-1
9. Avtomobilni parvarishlash	9-1
10. Texnik ma'lumotlar	10-1

EGASINING E'TIBORIGA

Mazkur qo'llanmadan qanday foydalaniladi

- Mazkur qo'llanmada ushbu modelning barcha opsiyalari asbob-uskunalarini tavsiflangan. Alohida elementlar va menyu funksiyalarining tavsifi har xil hududlar uchun modifikatsiyalarning va ishlanmalarning farq qilishi, hamda qo'shimcha asbob-uskunalar va aksessuarlarning mavjud emasligi yoki mavjudligi sababli sizning avtomobilingizga nisbatan qo'llanilishi mumkin emas.
- Qo'llanmaning birinchi sahifalaridagi va har bir bo'limning boshlanishidagi mundarija qo'llanma qanday tuzilganini tushinishda sizga yordam berishi mumkin.
- Avtomobilning axborot tizimi displeyidagi ma'lumotlar sizning ona tilingizda aks ettirilmasligi mumkin.

Xavf, ogohlantirish va e'tibor

Avtomobilning yopishtirma yorliqlarida va mazkur qo'llanmada mavjud bo'lgan ogohlantirishli xabarlar xavflarni va ushbu xavflardan saqlanish maqsadida yoki ularni pasaytirish uchun nimalarni qilish kerakligi haqida tavsiflaydi.

XAVFLI!

Xavf jiddiy jarohatlarga yoki o'limga olib keladigan yuqori darajadagi xavfga ko'rsatadi.

OGOHLANTIRISH!

"Ogohlantirish" belgisi jarohatlanishga yoki o'limga olib kelishi mumkin bo'lgan xavflarga ko'rsatadi.

DIQQAT!

"Diqqat" belgisi moddiy zarar yetkazilishiga yoki avtomobilning shikastlanishiga olib kelishi mumkin bo'lgan xavfga ko'rsatadi.





Ustidan chizilgan aylana - bu taqiqni bildiruvchi xavfsizlik belgisi: "Taqiqlanadi", "Bajarish taqiqlanadi" yoki "Ushbu holat sodir bo'lmasligi uchun ta'minlash zarur".

Shartli belgilanishlar

Avtomobilning ba'zi komponentlari va ularda o'rnatilgan jadvalchalar matnli xabarlar o'rniga shartli belgilanishlarni saqlaydi. Quyida keltirilgan belgilar harakat tartibini tasniflovchi yoki aniq komponentlar, tizimlar/boshqaruv organlari, xabarlar, uskunalar yoki indikatorlarga taalluqli bo'lgan matnli ma'lumotlarni to'ldiradi.

 : ushbu belgi Avtomobilni ishlatish bo'yicha Qo'llanmada saqlanuvchi muvofiq axborot yoki yo'riqnomalar bilan tanishib chiqish zarur bo'lgan holatlarda qo'llaniladi.











 : ushbu belgi Texnik xizmat ko'rsatish bo'yicha Qo'llanmada saqlanuvchi muvofiq axborot yoki yo'riqnomalar bilan tanishib chiqish zarur bo'lgan holatlarda qo'llaniladi.

 : ushbu belgi boshqa sahifada saqlanuvchi ancha batafsil axborot bilan tanishib chiqish zarurati bo'lgan holatlarda qo'llaniladi.

Avtomobilida qo'llaniluvchi shartli belgilanishlar

Quyida avtomobilida qo'llaniluvchi shartli belgilanishlar, va ularning ma'nosining ta'rifi keltiriladi. Avtomobil tizimlari haqida ancha batafsil ma'lumotlarni olish uchun mazkur Qo'llanmaning muvofiq bo'limlarini ko'ring.

EGASINING E'TIBORIGA

-  : Konditsionerlash tizimi
-  : Konditsionerlash tizimi xladagenti
-  : Xavfsizlik yostiqlari tizimining nazorat lampasi
-  : Antibloklash tizimi (ABS)
-  : Tormoz tizimining nazorat lampasi
-  : Xizmat qilib bo'lgan komponentlarni o'rnatilgan tarzdgagi utilizatsiyasi
-  : Yuqori bosim ostidagi suv oqimi ta'siriga uchratilmasin
-  : Dvigatelni sovutish suyuqligi harorati
-  : Ochiq alangadan foydalanilmasin!
-  : Yong'indan xavfli!
-  : Ehtimolli frontal to'qnashuvni oldini olish tizimi
-  : Saqlagichlar bloki qopqog'i qulfining joylashishi
-  : Saqlagichlar
-  : ISOFIX/LATCH bolalar o'rindiqlarini mahkamlash tizimi
-  : Saqlagichlar bloki qopqog'ini shonchli yoping
-  : Lane Change Alert (qatorni almashtirishda yordam tizimi)
-  : Egallab turilgan qatordan bexosdan chiqish haqida ogohlantirish tizimi
-  : Egallab turgan qatordan chiqib ketishni oldini olish tizimi
-  : Nosozlik nazorat lampasi ("Dvigatelni tekshiring" nazorat lampasi)
-  : Motor moyining bosimi
-  : To'xtab turishga joylashtirishda yordam tizimi
-  : Oldindagi piyodani aniqlash indikatorini
-  : Quvvatlanish
-  : Ko'ndalang yo'nalishda orqada harakatlanayotgan obyektlar haqida ogohlantirish tizimi
-  : Vakolatlangan texnik mutaxassis
-  : Dvigatelni masofadan turib ishga tushirish
-  : "Kamarni taqib oling" nazorat lampasi
-  : Ojiz zonalarni nazorat tizimi
-  : Avtomatik to'xtash/avtomatik dvigatelni ishga tushirish tizimi
-  : Shinalarda havo bosimi monitori
-  : Shataksirashga qarshi tizim/ StabiliTrak tizimi/yo'nalish turg'unligini qo'llab turish tizimi (ESC)
-  : Yuqori bosim!
-  : Oldindagi avtomobilni aniqlash indikatorini

1

KALITLAR, ESHIKLAR VA OYNALAR

- KALITLAR VA QULFLAR 1-2
- ESHIKLAR 1-8
- AVTOMOBILNI HIMOYALASH 1-10
- TASHQI TOSHOYNALAR 1-12
- ICHKI TOSHOYNALAR 1-13
- OYNALAR 1-14
- TOM 1-17

KALITLAR VA QULFLAR

Kalitlar

Kalitlarni almashtirish

Agar sizga zaxira kalit va tegishli faollashtirish kodlari kerak bo'lsa, ularni Chevrolet dilerlik markazidan orqali so'rashingiz mumkin.

Yig'iluvchan kalit



Kalitni chiqarish uchun shu tugmani bosib. Kalitni joyiga qaytarib yig'ish uchun tugmani bosib va so'ng, kalitni boshlang'ich holatiga burang.

Izoh

Ushbu avtomobilning yig'iluvchan bo'lmagan oddiy zaxira kaliti ham bo'lishi mumkin.

Kalitsiz ochish

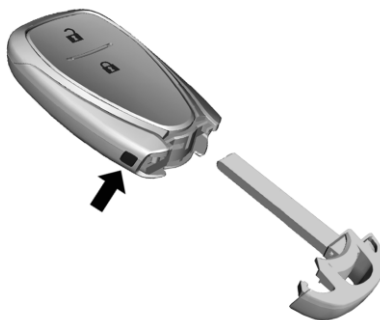

Masofadan kalitsiz ochish (RKE) pultining yon tomonidagi tugmani bosib kalitni chiqarib oling va kalitni tortib oling. Hech qachon tugmani bosmasdan kalitni tortib olmang.

Masofadan kalitsiz kirish (RKE) tizimi

Masofadan kalitsiz kirish (RKE) tizimi ta'sir radiusi kichraysa:

- Masofani tekshiring. Pult avtomobildan juda uzoqda joylashgan bo'lishi mumkin.
- Joylashuv masofani tekshiring. Boshqa transport vositalari yoki predmetlar signalni to'sib qo'ygan bo'lishi mumkin.

- Pult batareyasini tekshiring. Ushbu bo'limning keyingi qismlaridagi "Batareyani almashtirish" mavzusiga qarang.
- Pult shundan keyin ham to'g'ri ishlamasa, Chevrolet dileriga murojaat qiling.

Masofadan kalitsiz kirish (RKE) tizimini ishlatish (Kalit bilan kirish)

Masofadan kalitsiz ochish pulti (RKE) datchigi avtomobildan 30 m gacha uzoqlikdagi masofadan ishlashi mumkin.

Boshqa shart-sharoitlar pult datchigining ishlashiga ta'sir qilishi mumkin. Qarang: Masofadan kalitsiz kirish (RKE) tizimi ⇨ 1-2.



Unda quyidagi imkoniyatlar mavjud:



 : Barcha eshiklarni qulflash uchun shuni bosib. Buriilish ishora chiroqlari miltilashi mumkin va/yoki ikkinchi marta bosilganda ovozli signal chalinishi mumkin. Qarang: Avtoullovni shaxsiylashtirish ⇨ 4-20.

 ni bosish o'g'irlikdan himoya tizimini ham ishga tushirishi mumkin. Qarang: Avtomobil signalizatsiya tizimi ⇨ 1-10.

Derazalarni yopish uchun  tugmasini bosib turing, agar shunday funktsiya mavjud bo'lsa.

Masofadan turib oynalarni ochish va yopish funksiyasi yoqilmagan bo'lsa, oynalar ishlamaydi.

Qarang: Avtoullovni shaxsiylashtirish ⇨ 4-20.

 : Eshikni ochish uchun shuni bosib.  ni bosish o'g'irlikdan himoya tizimini ham o'chirib qo'yishi mumkin. Qarang: Avtomobil signalizatsiya tizimi ⇨ 1-10.

Oynalar to'liq ochilguncha  tugmasini bosib turing, agar shunday funktsiya mavjud bo'lsa. Masofadan turib oynalarni ochish va yopish funksiyasi yoqilmagan bo'lsa, oynalar ishlamaydi. Qarang: Avtoullovni shaxsiylashtirish ⇨ 4-20.

Pultni avtomobilga dasturlash

Faqat avtomobilga dasturlashtirilgan RKE (masofadan kalitsiz ochish) pultlari ishlaydi.

Agar pult yo'qolsa yoki o'g'irlansa, uning o'rniga boshqa pultni diler orqali sotib olish va dasturlash mumkin. Avtomobilni yo'qolgan yoki o'g'irlangan pultlarni bundan buyon ishlamaydigan qilib qayta dasturlash mumkin. Har bir avtomobilda sakkiztagacha pult mos tushishi mumkin.

Batareyani almashtirish

Pultning ta'sir radiusi qisqarishi bilan batareyasini almashtiring.



Batareyalar maishiy chiqindiga kirmaydi. Ularni maxsus chiqindi to'plash punktlariga tashlang.

Almashtirish uchun:

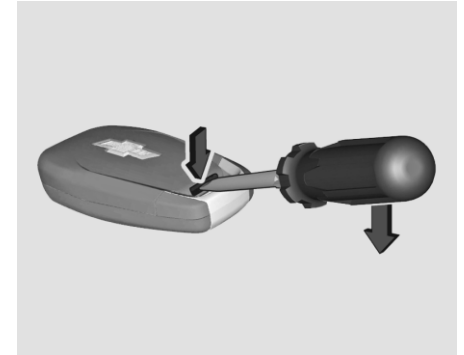

1. Yassi uchli otvertkani pultning o'yiq tirqishchaga tiqing va pultning orqa qopqog'ini ajrating.

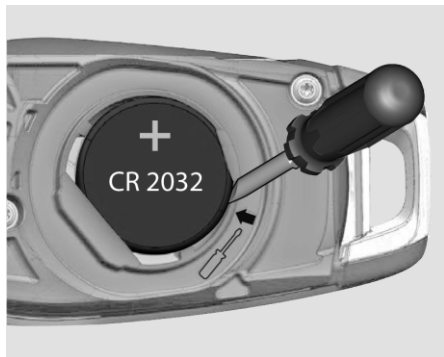

2. Juda kichik otvertkani belgi ko'rsatilgan joyga tiqib batareyani oling, rasmga qarang.
3. Batareyani almashtiring. CR 2032 yoki shunday texnik tavsifdagi batareya bilan almashtiring. O'rnatish vaqtida batareya joylashuviga e'tibor bering, musbat tomoni tepaga qaragan bo'ladi.
4. Pult orqa qopqog'ini qaytib o'rnatib va qopqoqni bosib joyiga o'rmashtiring.
5. Signal uzatkich ishlayotganligini avtomobilingizda tekshirib ko'ring.

Masofadan kalitsiz kirish (RKE) tizimini ishlatish (Kalitsiz kirish)

Masofadan kalitsiz ochich pulti (RKE) datchigi avtomobildan 30 m gacha uzoqlikdagi masofadan ishlashi mumkin.

Boshqa shart-sharoitlar pult datchigining ishlashiga ta'sir qilishi mumkin. Qarang: Masofadan kalitsiz kirish (RKE) tizimi ⇨ 1-2.





Unda quyidagi imkoniyatlar mavjud:

 : Barcha eshiklarni qulflash uchun shuni bosib. Buriilish ishora chiroqlari miltillashi mumkin va/yoki ikkinchi marta bosilganda ovozli signal chalinishi mumkin. Qarang: Avtoullovni shaxsiylashtirish ⇨ 4-20.

 ni bosish o'g'irlikdan himoya tizimini ham ishga tushirishi mumkin. Qarang: Avtomobil signalizatsiya tizimi ⇨ 1-10.

Derazalarni yopish uchun  tugmasini bosib turing, agar shunday funktsiya mavjud bo'lsa. Masofadan turib oynalarni ochish va yopish funktsiyasi yoqilmagan bo'lsa, oynalar ishlamaydi.

Qarang: Avtoullovni shaxsiylashtirish ⇨ 4-20.

 : Eshikni ochish uchun shuni bosib.  ni bosish o'g'irlikdan himoya tizimini ham o'chirib qo'yishi mumkin. Qarang: Avtomobil signalizatsiya tizimi ⇨ 1-10.

Oynalar to'liq ochilguncha  tugmasini bir necha soniya bosib turing, agar shunday funktsiya mavjud bo'lsa. Masofadan turib oynalarni ochish va yopish funktsiyasi yoqilmagan bo'lsa, oynalar ishlamaydi. Qarang: Avtoullovni shaxsiylashtirish ⇨ 4-20.

Kalitsiz ochish funktsiyasini ishlatish (agar shunday funktsiya mavjud bo'lsa)

Kalitsiz ochish tizimi yordamida siz RKE pultini cho'ntak, hamyon, portfel va hokazolardan olmay turib eshiklarni qulflashingiz va ochishingiz va yuxkona eshigini ochishingiz mumkin. RKE pulti ochilayotgan eshik yoki yuxkona eshigidan 1 m masofada joylashgan bo'lishi kerak. Agar jihozlangan bo'lsa, haydovchi eshigi tutqichida tugma mavjud bo'ladi.

Eshikni kalitsiz ochish/qulflash

Eshiklar qulflangan holatda bo'lganda va RKE pulti haydovchi eshigi tutqichidan 1 m masofadan uzoq bo'lmagan radiusda joylashganda, eshik tutqichidagi qulflash/ochish tugmasini bossangiz, eshik qulfdan ochiladi.

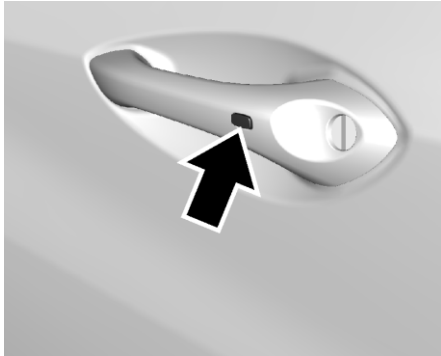

Masofadan kalitsiz kirish (RKE) tizimini ishlatish (Kalitsiz kirish)

Pult avtomobil saloni ichida qolib ketganligi haqida ogohlantirish

Avtomobil o'chiq bo'lgan va RKE pulti mashinada qolgan bo'lsa, barcha eshiklar yopilgandan keyin ovoqli signal uch marta yangraydi. Yoqish yoki o'chirish uchun qarang: Avtoullovni shaxsiylashtirish ⇨ 4-20.

Izoh

Bu ogohlantirish faqat birincha martada chalinadi. Agar siz mashinani ochib, kalitni salonda qoldirib mashina yopish holati yana sodir bo'lsa, ogohlantirish signali chalinmaydi.

Yukxona eshigini kalitsiz ochish

Eshiklar qulflangan holatda bo'lsa va agar RKE pult 1 m masofadan uzoq bo'lmagan joyda bo'lsa, yukxona eshigi tutqichidagi sensorli tugmani bosing.

Pultni avtomobilga dasturlash

Faqat avtomobilga dasturlashtirilgan RKE (masofadan kalitsiz ochish) pultlari ishlaydi. Agar pult yo'qolsa yoki o'g'irlansa, uning o'rniga boshqa pultni diler orqali sotib olish va dasturlash mumkin. Avtomobilni yo'qolgan yoki o'g'irlangan pultlarni bundan buyon ishlamaydigan qilib qayta dasturlash mumkin. Har bir avtomobilga sakkiztagacha pult mos tushishi mumkin.

Avtomobilni oddiy kalit bilan yoki pult batareyasi quvvati kam qolgan holatida ishga tushirish

Agar avtomobilda bunday funksiya mavjud bo'lsa, avtomobil ishga tushirilganda, pult batareyasi quvvati kam qolgan bo'lsa, Haydovchi uchun ma'lumotlar markazi (DIC) ushbu holat haqida bildiruvchi xabarni ko'rsatishi mumkin.

Avtomobilni ishga tushirish uchun:

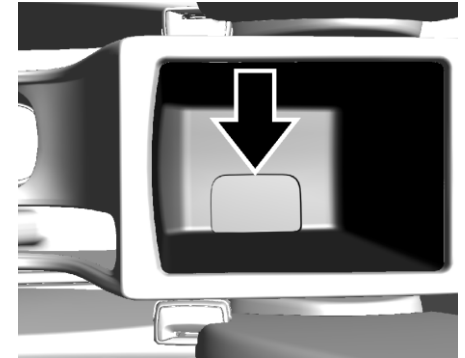

1. Oddiy kalit yoki pultni rasmda ko'rsatilgan tirsak qo'ygich ichiga solib qo'ying.
2. Avtomobil uzatmasi P (parkovka) yoki N (neytral, salt) holatida bo'lganda, tormoz pedalini va Dvigatelni ishga tushirish/to'xtatish tugmasini bosing.

Pult batareyasini imkon qadar tezroq almashtiring.

Batareyani almashtirish

Agar Haydovchi uchun ma'lumotlar markazi (DIC) da ushbu holatni bildiruvchi xabar paydo bo'lsa, batareyani almashtiring.

⚠ DIQQAT!

Batareyani almashtirayotganda pultdagi elektr sxemalarga tegmang. Tanangizdan chiqadigan statik elektr pultga zarar yetkazishi mumkin.

Batareyasini zaryadlab bo'lmaydi. Batareyani almashtirish uchun:



1. Pultning yon tomonidagi tugmani bosib va kalitni tortib oling.



2. Pultning kalit chiqadigan uya yaqinidagi joyiga biror tekis predmetni tiqib pultni ikkita yarim bo'lakga ajrating.



3. Batareyani chiqarib olish uchun uni bosib va pultning pastiga tomon suring.

4. Yangi batareyani joylashtiring, uning musbat tomoni orqa qopqoqqa qaragan holatda bo'lishi kerak. Batareyani pastga bosib joyida mustahkam qilib o'rming.

Cr2032 yoki shunga teng batareya bilan almashtiring.

5. Batareya qopqog'ini pultga qaytib o'rming.

Masofadan kalitsiz kirish (RKE) tizimini ishlatish



Eshik qulflari

⚠ OGOHLANTIRISH!

Qulflanmagan eshiklar xavfli bo'lishi mumkin.



- Yo'lovchilar, ayniqsa bolalar eshiklarni osongina ochib, harakatlanayotgan avtomobildan tushib qolishlari mumkin. Avtomobil harakatlanayotganda eshiklarni qulfdan bo'shatib, ochish mumkin. Eshiklar qulflanmagan bo'lsa, avtohalokatda avtomobildan tashqariga uloqtirilish ehtimoli ortadi. Shu bois, barcha yo'lovchilar xavfsizlik kamarlarini to'g'ri taqishlari va avtomobilni haydab

⚠ OGOHLANTIRISH!

ketayotganda eshiklar qulflangan bo'lishi kerak.

- Qulflanmagan transport vositalariga o'tirgan yosh bolalar mashinadan tashqariga chiqa olmasligi mumkin. Bola haddan tashqari yuqori issiqlik ta'sirida qolib ketishi, u tuzalmas jarohatlarga duchor bo'lishi yoki hatto issiqlik urishi bolaning o'limiga olib kelishi mumkin. Avtomobilni tark etganda har doim uni qulflab qo'ying.
- Avtomobilni sekinlashtirganingizda yoki to'xtatganingizda begonalar qulflanmagan eshikdan osongina kirishlari mumkin. Eshiklarni qulflash buning oldini olishga yordam beradi.

Eshiklarni tashqaridan qulflash yoki ochish uchun:

- Masofadan kalitsiz ochish (RKE) pultidagi  yoki  tugmasini bosing. Qarang: Masofadan kalitsiz kirish (RKE) tizimini ishlatish (Kalit bilan kirish) ⇄ 1-2 yoki Masofadan kalitsiz kirish (RKE) tizimini ishlatish (Kalitsiz kirish) ⇄ 1-4 yoki Masofadan kalitsiz kirish (RKE) tizimini ishlatish ⇄ 1-6 bo'limiga qarang.
- Haydovchi eshigidagi kalitdan foydalaning.

Avtomobil akkumulyatori zaryadsizlangan taqdirda, haydovchi tomondagi eshikni kalit yordamida tashqaridan qulflash yoki ochish mumkin. Yo'lovchi o'rindiqlari tomondagi eshiklarni ham, agar zarur bo'lsa, rasmda

ko'rsatilganidek, qulflash mumkin, buning uchun eshikni yopishdan oldin yon tomondagi eshik qulfiga joylashgan shtirni kalit tayoqchasi bilan buraysiz.

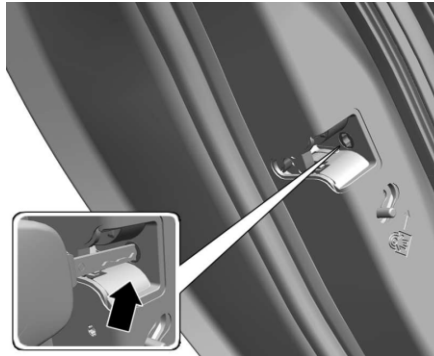

Ushbu ishni bajargandan so'ng, eshiklarni shtir bilan emas, balki faqat eshik ichki tomondagi tutqich bilan ochish mumkin bo'ladi.

Eshiklarni salon ichidan qulflash yoki ochish uchun:

- Elektr yuritmalı eshik qulfi perekuchatelidagi  ni bosing.
- Eshikni qulfdan ochish uchun eshik tutqichini torting.

Kalitsiz ochish

RKE pulti ochish kerak bo'lgan yuxkxona eshigi yoki salon eshigidan 1 m dan uzoq bo'lmagan masofada joylashgan bo'lishi kerak. Ochish uchun eshik tutqichidagi tugmani bosing. Qarang: Masofadan kalitsiz kirish (RKE) tizimini ishlatish (Kalit bilan kirish) ⇄ 1-2 yoki Masofadan kalitsiz kirish (RKE) tizimini ishlatish (Kalitsiz kirish) ⇄ 1-4 yoki Masofadan kalitsiz kirish (RKE) tizimini ishlatish ⇄ 1-6 bo'limiga qarang.

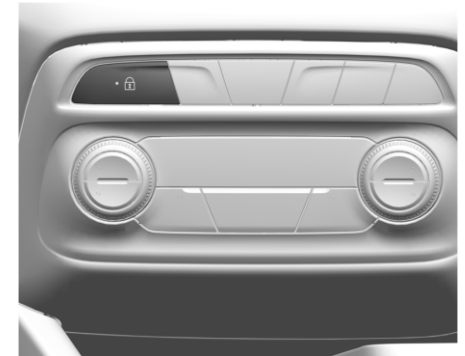
Elektr yuritmalı eshik qulflari

 : Eshiklarni qulflash uchun shuni bosing. Eshik qulflanganda indikator chiroqchasi yonadi. Eshik qulfini ochish uchun tugmani yana bosing.

Avtomatik eshik qulflari

Eshiklarni avtomatik qulflash (uzatmalar qutisi avtomatik bo'lgan avtomobillar)

Barcha eshiklar yopiq bo'lganda va avtomobil tezligi 13 km/soat (8 mil/soat) dan oshganda eshiklar avtomatik ravishda qulflanadi.

Eshiklarni ochish uchun:

- Elektr yuritmalni eshik qulfi perekluchatelidagi  ni bosib.
- P (Parkovka) uzatmasiga o'tkazib.

Eshiklarni avtomatik qulflash va qulfdan chiqarishni sozlash mumkin. Qarang: Avtoullovni shaxsiylashtirish ↪ 4-20.

Eshiklarni avtomatik qulflash (uzatmalar qutisi mexanik bo'lgan avtomobillar) — agar jihozlangan bo'lsa)

Ushbu xavfsizlik funksiyasi avtomobil 15 km/soat tezlikka chiqqandan so'ng barcha eshiklarni avtomatik ravishda qulflaydi.

Axborot-ko'ngil ochar tizim menyusi orqali sozlamalarni o'zgartirish mumkin. Avtoullovni shaxsiylashtirish ↪ 4-20 ga qarang

XAVFLI!

Harakatlanayotgan paytda eshikni qulfdan bo'shatmang. Agar yo'lovchi tasodifan eshikni ochsa, kutilmagan baxtsiz hodisa sodir bo'lgan taqdirda bu jiddiy jarohat yoki o'limga olib kelishi mumkin.

Kalitni o't oldirish uyasidan chiqarganda, avtomobil avtomatik ravishda eshiklarni ochadi.

Xavfsizlik qulflari



XAVFLI!

Agar orqa o'rindiqlarda bolalar bo'lsa, doim bolalardan blokirovkalash funksiyasidan foydalaning.

Bolalardan blokirovkalashni faollashtirish uchun dastakchani strelka yo'nalishi bo'yicha itaring. Bolalardan bloklash qulfi yoqilgan bo'lsa, eshiklarni ichkaridan ochib bo'lmaydi. Bolalardan bloklash qulfini faolsizlashtirish uchun dastakchani strelka yo'nalishiga teskari tomonga itaring. Bolalardan bloklash qulfi faolsizlangan bo'lsa, eshiklarni ichkaridan ochib bo'ladi.

ESHIKLAR

Yukxona eshigi

OGOHLANTIRISH!

Agar yukxona eshigi yoki yuk bo'lmasi/lyuk ochiq holda yoki kuzov va yuk bo'lmasi/lyuk yoki yukxona eshigi o'rtasida biror predmet qisilgan holda avtomobil boshqarilsa, avtomobil saloniga avtomobildan chiquvchi gazlar kirishi mumkin. Dvigateldan chiquvchi ishlangan gazlarda ko'rinmaydigan yoki hidsiz bo'lgan uglerod oksidi (CO) is gazi mavjud. Bu hushdan ketish va hatto o'limga olib kelishi mumkin.

Agar avtomobilni yukxona eshigi yoki yuk bo'lmasi/lyuk ochiq holda boshqarish zarur bo'lsa:



- Barcha oynalarni yoping.
- Priborlar paneli ustidagi yoki ostidagi havo chiqish teshiklarini to'liq oching.
- Iqlim nazorati tizimini havoni faqat tashqaridan olib kirish holatiga sozlang va ventilyator tezligini eng yuqori qiymatga o'rnatib. Tushunchalar ko'rsatkichi bo'limidagi "Iqlim nazorati tizimlari" mavzusiga qarang.
- Agar avtomobil yukxona eshigi elektr yuritmalni bo'lsa, elektr yuritmalni yukxona eshigi funksiyasini o'chirib qo'ying.

Ochish**⚠️ DIQQAT!**

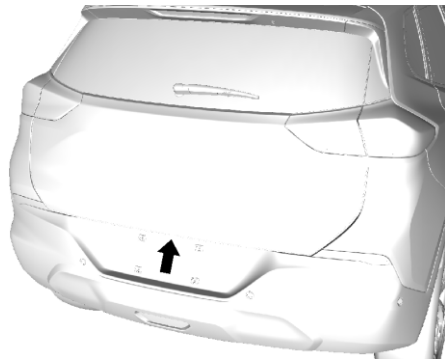
Yukxona eshigi yoki uning oynasi shikastlanishini oldini olish uchun uni ochishdan oldin uning tepasi va orqasida hech qanday predmet yo'q ekanligiga ishonch hosil qiling.



Yukxona eshigini ochish uchun avtomobil o'chirilgan yoki to'xtatilgan bo'lishi kerak va uzatma richagi P (parkovka) holatida bo'lishi kerak.

Barcha eshiklarni ochish uchun elektr yuritmalı eshik qulfidagi  ni bosib yoki RKE pultdagi  ni ikki marta bosib. Yukxona eshik tutqichining pastki qismidagi sensorli panelni bosib va yuqoriga ko'taring.

Yukxona eshigini tushirish va yopish uchun tortish tutqichidan foydalaning. Yukxona eshigini yopayotganda sensorli panelni bosmang. Buyukxona eshigining qulfdan bo'shashiga olib keladi.

RKE pult sensorli paneldan 1 m masofadan uzoq bo'lmagan joyda joylashgan bo'lsa yukxona eshigini qulfdan ochish mumkin.

Qarang: Masofadan kalitsiz kirish (RKE) tizimini ishlatish (Kalit bilan kirish) ⇨ 1-2 yoki Masofadan kalitsiz kirish (RKE) tizimini ishlatish (Kalitsiz kirish) ⇨ 1-4 yoki Masofadan kalitsiz kirish (RKE) tizimini ishlatish ⇨ 1-6 bo'limiga qarang.

Yukxona eshishida elektr yuritmalı qulf o'rnatilgan. Agar akkumulyator uzilgan yoki kuchlanishi pasaygan bo'lsa, yukxona eshigi ochilmaydi. Batareya qayta ulangandan va zaryadlangandan keyin yukxona eshigi ishlay boshlaydi.

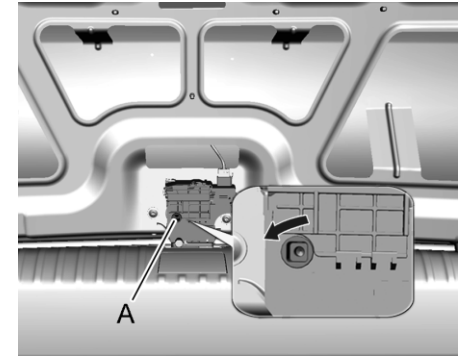
Favqulodda vaziyatda yukxonani ochish

Quyidagi amallarni bajaring:

1. Orqa o'rindiq suyanchig'ini blokdan bo'shating va uni to'liq oxirigacha buklang, qarang: Orqa o'rindiqlar ⇨ 2-5.
2. Yuk bo'lmasining ichkari qismidan, tegishli asbob yordamida, kichik qopqoqni yechib oling, qulf yaqinidagi (A) moslamani soat miliga teskari yo'nalishda burang.

Yopish

 **XAVFLI!**

Yukxona eshigi yopiladigan joydan qo'lingizni oling va uzoqroq turing, atrofdagi boshqalar ham shunday qilishini nazorat qiling.

Yukxona eshigini yopish uchun uni pastga bosingki, to u joyiga o'rnatilgan qulflansin.

AVTOULOV XAVFSIZLIGI

Ushbu avtomobil o'g'irlikdan himoya funksiyalariga ega; ammo bu funksiyalar ham avtomobilni o'g'irlashni to'liq imkonsiz qila olmaydi.

Avtomobil signalizatsiya tizimi

Ushbu avtomobil o'g'irlikka qarshi signalizatsiya tizimiga ega.

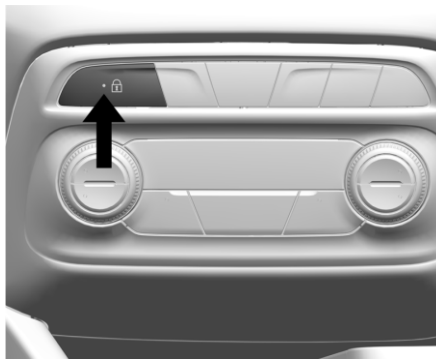



Elektr yuritmalik eshik qulfidan o'rnatilgan indikator chiroqcha ushbu tizimning holatini ko'rsatadi:

yonib tursa : sinov, tizim yoqilishining kechikishi.

sekin yonib-o'chsa : tizim yoqilgan.

Signalizatsiya tizimini yoqish

1. Avtomobilni o'chiring.
2. Avtomobilni ikki usuldan biri orqali qulflang:
 - RKE pultdan foydalaning.
 - Kalitsiz ochish tizimidan foydalaning, agar mavjud bo'lsa.
3. 30 soniyadan so'ng signalizatsiya tizimi ishga tushadi va indikator chirog'i sekin yonib-o'chishni boshlaydi va bu signalizatsiya tizimining ishlayotganligini bildiradi. RKE pultdagi  tugmasini ikkinchi marta bosish 30 soniyalik kechikishni chetlab o'tadi va signalizatsiya tizimini darhol ishga tushiradi. Haydovchi eshigi avvalo RKE puliti yordamida qulfdan bo'shatilmasdan ochilgan bo'lsa, signalizatsiya tovushli signali chalinadi va ogohlantiruvchi signalizatsiyani bildirish uchun avtomobilning yoritish chiroqlari yonib o'chadi. Agar ogohlantiruvchi signalizatsiyaning 10 soniyasi ichida avtomobil ishga tushirilmasa yoki RKE pultidagi  ni bosish orqali eshik qulfdan bo'shatilmasa, signalizatsiya tizimi ishga tushadi. Agar eshik, kapot yoki yuk bo'lmasi avvalo o'g'irlikka qarshi signalizatsiya tizimini o'chirmasdan ochilgan bo'lsa, burilish ishora chiroqlari yonib-o'chadi va taxminan 30 soniya davomida ovozli signal chalinadi.

Keyin signalizatsiya tizimi keyingi ruxsatsiz ochish hodisasini monitoring qilish uchun yana qayta faollashadi.

Eshiklar kalit bilan qulflangan bo'lsa, avtomobil signalizatsiya tizimi faollashmaydi.

Signalizatsiya tizimini o'chirish

Signalizatsiya tizimi yoqilgan bo'lsa, uni faolsizlash yoki o'chirish uchun:

- RKE pultidagi  ni bosing.
- Kalitsiz ochish tizimi yordamida avtomobilni qulfdan bo'shating.
- Avtomobilni ishga tushiring.

Signalizatsiya tizimini tasodifan o'chirib qo'ymaslik uchun:

- Barcha yo'lovchilar avtomobilni tark etgandan so'ng va barcha eshiklar yopilgandan keyin avtomobilni qulflang.
- Eshikni har doim RKE (masofadan kalitsiz ochish) pulti bilan qulfdan bo'shating yoki agar mavjud bo'lsa, kalitsiz ochish tizimidan foydalaning.

Haydovchi eshigini kalit bilan ochish tizimni faolsizlamaydi yoki signalizatsiyani o'chirmaydi.

Buzib kirish holatini qanday aniqlash mumkin

Agar RKE pultidagi  bosilganda ovoqli signal chalinsa va avtomobil chiroqlari uch marta yonib-o'chsa, bu signalizatsiya tizimi faollashtirilgan holatda turganda signalizatsiya ishga tushganligini bildiradi.

Immobilayzerni ishlatish (Kalit bilan kirish)

Ushbu avtomobil passiv o'g'irlikni oldini olish tizimiga ega.

Tizimni qo'lda faolashtirish yoki faolsizlantirish shart emas.

Kalitni o't oldirish uyasidan chiqarganda avtomobil avtomatik ravishda qo'zg'almas holatga kiradi.

Avtomobil to'g'ri kalit bilan ishga tushirilganda tizim avtomatik ravishda faolsizlanadi.

Kalit avtomobildagi immobilizator boshqaruv blokiga mos keladigan transponderdan foydalanadi va tizimni avtomatik ravishda faolsizlaydi. Faqat ruxsat berilgan kalit avtomobilni ishga tushiradi. Kalit shikastlangan bo'lsa, avtomobil ishga tushmasligi mumkin.

O'g'irlikdan himoya tizimini faollashtirish yoki faolsizlantirish bilan bog'liq muammo yuzaga kelsa, priborlar panelidagi immobilayzer datchigi yonadi.

Avtomobilni ishga tushirishga urinayotganda, o't oldirish perekluhateli yoqilganda xavfsizlik indikatorini qisqa vaqt yonadi.

Dvigatel ishga tushmasa va xavfsizlik indikatorini yonib turaversa, tizimda muammo bor.

O't oldirish perekluhatelini o'chiring va qayta urinib ko'ring.

Dvigatel shunda ham ishga tushmasa va kalit shikastlanmagan bo'lsa yoki indikator yonib turishda davom etsa, boshqa o't oldirish kalitini sinab ko'ring. Dvigatel boshqa kalit bilan ham ishga tushmasa, avtomobilga texnik xizmat ko'rsatish kerak.

Agar avtomobil ishga tushsa, birinchi kalit shikastlangan bo'lishi mumkin. O'g'irlikni oldini olish tizimiga xizmat ko'rsata oladigan dilerga murojaat qiling va yangi kalit yasatib oling.

O'g'irlikdan himoya tizimini o'chiradigan yoki faolsizlaydigan kalit yoki qurilmani avtomobil ichida qoldirmang.



Immobilayzerni ishlatish (Kalitsiz kirish)

Ushbu avtomobil passiv o'g'irlikni oldini olish tizimiga ega.

Tizimni qo'lda faolashtirish yoki faolsizlantirish shart emas.

Avtomobil o'chirilganda u avtomatik ravishda qo'zg'almas holatga kiradi.

Avtomobil ishga tushirilganda yoki o't oldirish perekluchateli ACC/ACCESSORY (aksessuarlar) holatida bo'lganda va avtomobilda amalda bo'lgan pult mavjud bo'lganda immobilizatsiya (qo'zg'almas holga keltirish) tizimi faolsizlanadi.



O'g'irlikdan himoya tizimini faollashtirish yoki faolsizlantirish bilan bog'liq muammo yuzaga kelsa, priborlar panelidagi immobilayzer indikator datchigi yonadi.

Tizimda avtomobilingizdagi immobilizator boshqaruv blokiga mos keladigan bir yoki bir nechta RKE pulti mavjud. Faqat to'g'ri mos keladigan RKE datchigi avtomobilni ishga tushiradi.

Agar o't oldirish perekluchateli yoqilgan holatida  indikator yonib-o'chsa yoki yonib tursa, bu tizimida nosozlik borligini bildiradi va

dvigatelni ishga tushirib bo'lmaydi. O't oldirish tizimini o'chiring va keyin yana ishga tushirib ko'ring.

Agar  nazorat indikatorini yonib-o'chishda yoki yonib turishda davom etsa, zaxira kalit yordamida dvigatelni ishga tushirib ko'ring va Chevrolet dileri yoki vakolatli ta'mirlash ustaxonasidan yordam so'rang.

TASHQI KO'ZGULAR

Qavariq ko'zgular

 **OGOHLANTIRISH!**

Qavariq oyna narsalarni, masalan, boshqa transport vositalarini aslidan uzoqroq masofada ko'rsatishi mumkin. Agar siz yo'ldagi qo'shni qatorga juda keskin burilish bilan o'tsangiz, yoningizda ketayotgan transport vositasini urib yuborishingiz mumkin. Boshqa qatarga o'tishdan oldin salon ichidagi ko'zguga qarang tekshiring yoki boshingizni burib orqaga qarang.

Yon ko'zgular qavariq shaklga egaki, bu haydovchi o'rindig'idan yanada ko'proq qamrovda ko'rish imkonini beradi.

Elektr yuritma bilan sozlanadigan ko'zgular

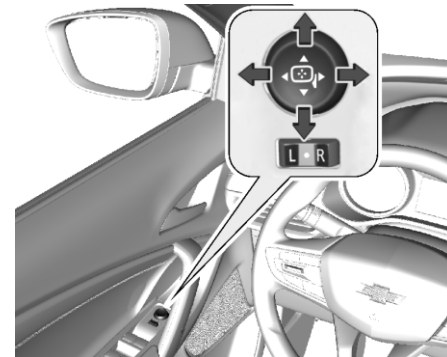

Elektr tizimi orqali ko'zgularni sozlash boshqaruv elementlar haydovchi yon tomonidagi eshikda joylashgan.

Ko'zguni tanlash tugmasi yordamida chap yoki o'ng ko'zguni tanlang va uni to'rt pozitsiyali almashlab ulagich yordamida ko'zguni sozlang.

Ko'zgularni buklash



Piyodalar xavfsizligini ta'minlash uchun tashqi ko'zgularni buklab yig'ishtirib qo'yish mumkin, buklash uchun ko'zuni o'rtacha kuch bilan yengil urish lozim. Ko'zguni odatiy holatiga qaytarish uchun ko'zgu korpusini yengil itaring. Bu funksiya, shuningdek, shunisi bilan ham foydaliki, u avtomobilning umumiy en o'lchamini kamaytiradi va bu parkovka qilish vaqtida shikast yetish ehtimolini kamaytiradi. Avtomobil

bilan harakatni boshlashdan oldin ko'zguni odatiy ishchi holatiga qaytarung.

⚠ XAVFLI!

Ko'zgular doimo to'g'ri holatga sozlangan bo'lsin va avtomobilni haydab ketayotganda atrofdagi avtomobillar va boshqa ob'yektlarni nazardan qochirmaslik uchun doimo ko'zgulardan foydalaning. Ortni ko'rsatuvchi tashqi ko'zgular buklangan holatida avtomobil bilan harakatlanish mumkin emas.

Haydovchi ko'rish maydonini kattalashtirish uchun ko'zgular yuzasi qavariq qilingan, ammo buning natijasida, ko'zguda aks etgan predmetlar aslidagidan ko'ra uzoqroqda bo'lib ko'rinadi.

Ko'zguda ko'ringan avtomobillar bilan real oraliq masofani baholashda buni esda tutish lozim. Bundan tashqari, boshqa qatorga o'tayotganda doim ortni ko'rsatuvchi salon ichidagi ko'zguna qaragan holda yoki boshingizni ortga burib qaragan holda ortdagi vaziratni ko'zdan kechiring.

Isitgichli ko'zgular

Agar jihozlangan bo'lsa,  tugmani bosib ishlatiladi. Orqa oyna isitgichi yoqilganda, ortni ko'rsatuvchi tashqi ko'zguni isitish ham yoqiladi.

Orqa oynani isitish tizimi  1-16 bo'limiga qarang.

ICHKI KO'ZGULAR

Orqa tomonni ko'rsatuvchi ichki ko'zgular

Avtomobil ortini aniq ko'rish uchun orqa tomoni ko'rsatuvchi ko'zguni sozlang. Shisha tozalash vositasini to'g'ridan-to'g'ri ko'zguna sepmang. Suv bilan namlangan yumshoq sochiq ishlating.

Qo'lda sozlanadigan ortni ko'rish ko'zgusi

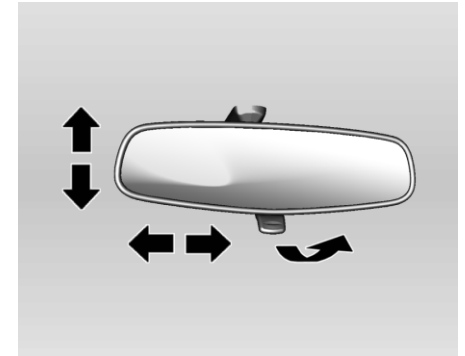

Ko'zguni qulay holatga egish orqali uni sozlash mumkin.

Ko'z qamashishi xavfini kamaytirish uchun ko'zgu ostidagi dastak holatini o'zgartiring, agar bo'lsa.

OYNALAR

⚠ OGOHLANTIRISH!

Ko'zguni ko'z qamashishini oldini olish rejimiga sozlanganda ko'rish aniqligi biroz yomonlashishi mumkin.

Ko'z qamashishini oldini olish rejimiga sozlanganda salon ichidagi ortni ko'rsatuvchi ko'zgudan foydalanishga alohida e'tibor bering.

Avtomobil bilan harakatlanishni boshlashdan oldin ortni ko'rsatuvchi salon ichidagi ko'zguni sozlash lozim va bunda ofrobdan pana qiluvchi soyabonchani ko'zguga tegmasligi uchun qaytarib ko'tarib qo'yish kerak. Bu shu bilan bog'liqki, ortni ko'rsatuvchi salon ichidagi ko'zgu ikki tekislik bo'ylab buraladi.

Harakatlanayotganda ortni yaxshi ko'ra olmaslik to'qnashuvga olib kelishi va o'zingizning va boshqalarning avtomobiliga zarar yetishi va (yoki) insonlar jarohat olishiga olib kelishi mumkin.

Orqa tomonni ko'rish ko'zgunisini avtomatik xiralashtirish

Agar jihozlangan bo'lsa, avtomatik xiralashtirgich ordan taralgan old chiroqlar nur ta'sirini kamaytiradi. Xiralashtirish funksiyasi avtomobil ishga tushirilganda yonadi.

⚠ OGOHLANTIRISH!

Hech qachon bolalarni, yordamga muhtoj kattalarni yoki uy hayvolarini avtomobilda yolg'iz qoldirmang, ayniqsa iliq yoki issiq havoda derazalar yopiq holatida. Aks holda ular haddan tashqari yuqori issiqlik ta'sirida qolib ketishi, tuzalmas jarohatlarga duchor bo'lishi yoki hatto issiqlik urishi ularning o'limiga olib kelishi mumkin.



Avtomobil aerodinamikasi yoqilg'i tejamkorligini yaxshilash uchun mo'ljallangan. Orqa oyna pastga tushgan va old oyna yuqorida turgan holatda puls tovush chiqishi mumkin. Bu tovushni pasaytirish uchun old oynani yoki lyukni oching, agar lyuk mavjud bo'lsa.

Elektr oyna ko'targichlar

⚠ XAVFLI!

Elektr oyna ko'targichlardan foydalanganda ehtiyot bo'ling. Ular ishlayotganda jarohat olish mumkin, ayniqsa, bolalar.

Agar orqa o'rindiqlarda bolalar bo'lsa, orqa oynalar uchun bolalar xavfsizligi tizimini yoqing. Oynalarni yopayotganda ularga diqqat bilan e'tibor bering. Oynalar harakatlanayotganda biror narsa ularda qsilib qolmasligi uchun diqqatli bo'ling.

Elektr yuritmal oynalar o't oldirish tizimi yoqilgan holatda bo'lganda yoki ACC/ACCESSORY (aksessuarlar) rejimida yoki Saqlangan aksessuar quvvati (RAP) rejimida bo'lganda ishlaydi. Qarang: Saqlanadigan aksessuarlar quvvati (RAP) ↕ 8-16.

O't oldirish tizimini o'chirgandan so'ng biror eshik ochilsa, oyna ko'targichlar ishlamaydi.

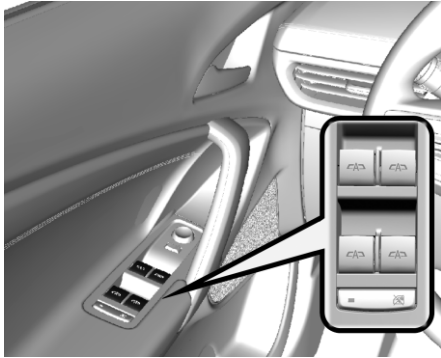

Oynani tushirish yoki ko'tarish uchun tugmani, mos ravishda, itarib bosing yoki torting.

▲ XAVFLI!

Avtomobildan tana a'zolarini chiqarmang, jarohat olishingiz mumkin. Tananing barcha qismlarini avtomobil ichida saqlang. Bolalar elektr yuritmalni oynalarbi ishlatishi va oynalar ularni qisib qolishi mumkin. Kalit yoki bolalarni avtomobil ichida qarovsiz qoldirmang. Elektr yuritmalni oynalarni noto'g'ri ishlatish jiddiy jarohat yoki o'limga sabab bo'lishi mumkin.

Ishlatish

Har bir eshik panelidagi elektr yuritmalni oyna tugmalari yordamida oynalarni boshqarishingiz mumkin.

Oynani ochish uchun tugmani pastga bosing. Oynani yopish uchun tugmani yuqoriga ko'taring.

Oyna kerakli holatga kelganda tugmani qo'yib yuboring.

Tezkor oyna funksiyasini ishlatish

Tezkor tushirish yoki ko'tarish funksiyasi oynani uning tugmasini ushlab turmasdan tushirish yoki ko'tarish imkonini beradi.

Barcha oynalarda tezkor tushirish va tezkor ko'tarish funksiyasi mavjud. Oyna tugmasini yuqoriga tortib ushlab turing yoki uni bosib ushlab turing va qo'yib yuboring va oyna avtomatik ravishda yuqoriga ko'tariladi yoki pastga tushadi. Tugmani bir xil yo'nalishda ikkinchi marta bosish yoki tortish yoki tugmani ikki yo'nalishning birida birinchi holatga tomon qisqa ishlatish orqali oynani to'xtatish.

Oyna elektron dasturlash

Avtomobil akkumulyatori uzilgan yoki zaryadsizlangan bo'lsa, elektr yuritmalni oynalarni dasturlash kerak bo'lishi mumkin.

Oynani dasturlash uchun:

1. Barcha eshiklarni yoping.
2. O'toldirish qulfini yoqing.
3. Dasturlanadigan oynani qisman oching, so'ng uni yoping va oyna to'liq yopilgandan so'ng tugmani qisqa-qisqa tortishda davom eting.
4. Oynani oching va oyna to'liq ochilgandan so'ng tugmani qisqa-qisqa bosishda davom eting.
5. Dasturlash kerak bo'lgan boshqa oynalarda ham ushbu amalni takrorlang.

Qisilishdan himoya funksiyasi

Agar jihozlangan bo'lsa, bir marta bosish bilan oynani yopish paytida to'siq aniqlansa, xavfsizlik nuqtai nazaridan oyna avtomatik ravishda ochiladi.

▲ DIQQAT!

Qisilishdan himoya funksiyasi bir necha marta ishlatilgandan keyin ishlamasligi mumkin. Oyna tugmasini maqsadsiz ishlatmang.

Tezkor oynaning qisilishdan himoya funksiyasini bekor qilish

Favqulodda vaziyatda qisilishdan himoya funksiyasini nazorat ostidagi rejimda bekor qilishi mumkin. Oyna tugmasini ikkinchi holatga tomon to'liq ushlab turing. Tugmani ushlab turganda oyna ko'tariladi. Ushbu rejimda oyna o'z yo'lidagi predmetni yopishi mumkin. Bekor qilish rejimidan foydalanganda ehtiyot bo'ling.



▲ XAVFLI!

Agar qisilishdan himoya funksiyasi bekor qilinsa, oyna o'z yo'lidagi predmetni qisib qolishi mumkin. Qisilishdan himoya funksiyasini bekor qilishdan oldin hech kim yoki biror predmet oyna yo'lida to'siq bo'lmasligiga ishonch hosil qiling.

Elektr yuritmalı oynalardan noto'g'ri foydalanish yoki qisilishdan himoyani bekor qilish jiddiy jarohat yoki o'limga olib kelishi mumkin.

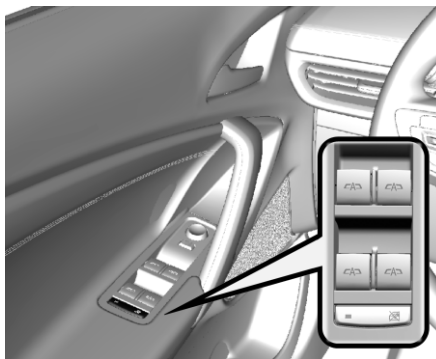
Orqa oynalarnı bolalardan blokirovka qilish



Orqa eshik elektr yurtmalı oynalari tugmasi blokirovkasini faolsizlash uchun  tugmasini bosing. Blokirovkani o'chirish uchun yana  tugmani bosing.

Zo'riqtirish

Oynani tez-tez ko'p marta ko'tarib, tushiraverganda, oyna ko'targichlar elektr ta'minoti bir qancha vaqt o'chadi.

Orqa oynani isitish tizimi

 tugmani bosish orqali yoqiladi yoki o'chiriladi.

Isitish dvigatel yoqilganda ishlaydi va bir qancha vaqtdan so'ng avtomatik tarzda o'chadi yoki tugmani yana bosish bilan o'chadi.

▲ DIQQAT!

Orqa oynani tozalashda o'tkir quollar yoki abraziv oyna tozalash vositalaridan foydalaning.

Orqa oynani tozalash yoki orqa oyna atrofida ish bajaraganda oynani qirmaslik yoki oyna isitgichi simlariga zarar yetkazmaslik uchun ehtiyotkorlik bilan ishlang.

Old oyna isitgichi

Agar jihozlangan bo'lsa,  tugmani bosish orqali ishtilatiladi. Isitish dvigatel yoqilganda ishlaydi va bir qancha vaqtdan so'ng avtomatik tarzda o'chadi yoki tugmani yana bosish bilan o'chadi.

▲ DIQQAT!

Old oynani tozalashda o'tkir predmetlar yoki abraziv oyna tozalash vositalaridan foydalaning.

Old oynani tozalash yoki orqa oyna atrofida ish bajaraganda oynani qirmaslik yoki oyna isitgichi simlariga zarar yetkazmaslik uchun ehtiyotkorlik bilan ishlang.

TOM

Oftobdan himoya soyabonchalari

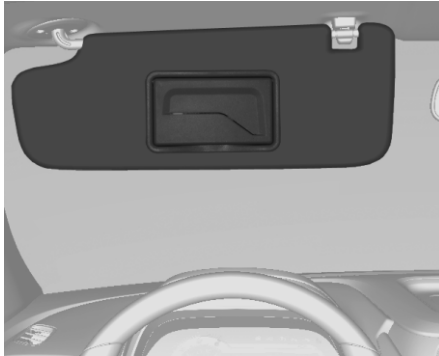

Yorqin yorug'likdan ko'z qamashishidan saqlanish uchun oftobdan himoyalovchi soyabonchalarni bukib yoki yon tomonga o'tkazib qo'yish mumkin.

Ikkala quyoshdan himoya soyabonchalari ostida ko'zgular mavjud. Avtomobil haydash paytida haydovchi tomondagi soyabon ko'zguna yopiq qo'yish kerak.

⚠ XAVFLI!

Oftobdan himoya soyabonchalarini shunday qo'yingki, ular yo'lni, yo'l harakatini yoki boshqa predmetlarni ko'rish imkonini to'sib qo'ymas.

Tomdagi lyuk (Agar mavjud bo'lsa)

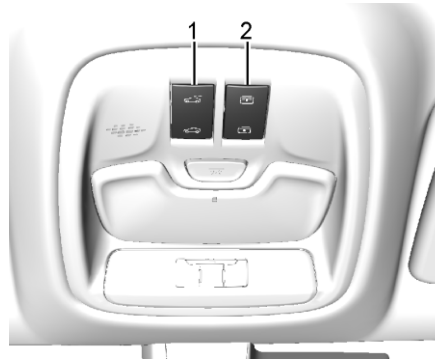

1. Lyuk perekuchatelni
 2. Quyoshdan himoya pardasi perekuchateli
- Quyoshdan himoya pardasi o't oldirish tizimi yoqilgan holatda bo'lganda yoki ACC/ACCESSORY (aksesuarlar) rejimida yoki Saqlangan aksessuar quvvati (RAP) rejimida bo'lgandagina ishlaydi. Qarang: Saqlanadigan aksessuarlar quvvati (RAP) ↗ 8-16.

Lyuk perekuchateli

Tezkor ochish/Tezkor yopish : Lyukni tezkor ochish uchun ☞(1) ni to'liq bosib va qo'yib yuboring (1). Uni to'xtatish uchun perekuchatelni yana bosib.

yopish uchun ☞(1) ni to'liq bosib va qo'yib yuboring (1). Uni to'xtatish uchun perekuchatelni yana bosib.

Ochish/yopish (qo'lda bajarish rejimi) : Lyukni ochish uchun lyuk kerakli holatga kelguncha ☞(1) ni bosib turing. Uni yopish uchun ☞(1) ni bosib turing.

Shamollatish : Salonn shamollatish uchun lyukni biroz ochish uchun lyuk yopiq holatida ☞(1) ni bosib.

Quyoshdan himoya pardasi perekuchateli

Tezkor ochish/Tezkor yopish : Quyoshdan himoya pardasini tezkor ochish uchun ☞(2) ni to'liq bosib va qo'yib yuboring.

Quyoshdan himoya pardasini tezkor yopish uchun ☞(2) ni to'liq bosib va qo'yib yuboring. Uni to'xtatish uchun perekuchatelni yana bosib.

Ochish/yopish : Quyoshdan himoya pardasini ochish uchun parda kerakli holatga kelguncha ☞(2) ni bosib turing.

Quyoshdan himoya pardasini yopish uchun ☞(2) ni bosib.

Lyuk ochilganda, havo deflektori avtomatik ravishda ko'tariladi. Lyuk yopilganda havo deflektori orqaga tortiladi.

Avtomatik ortga qaytish tizimi

Lyukda avtomatik ravishda ortga qaytish tizimi mavjud bo'lib, bu funksiya faqat lyuk tezkor yopish rejimida ishlatilganda faol bo'ladi.

Tezkor yopilish paytida lyuk harakati yo'lida biror narsa bo'lsa, ortga qaytish tizimi u narsani aniqlaydi, to'xtaydi va lyukni yana ochadi.

Agar qirov yoki boshqa sharoitlar lyuk yopilishiga to'sqinlik qilsa, lyukni qo'lda bajarish rejimida yopish orqali bu funksiyani bekor qiling. Lyuk harakatini to'xtatish uchun perekluhatelni qo'yib yuboring.

Qirov yoki boshqa sharoitlar kabi lyuk yopilishiga qiyinchilik tug'diruvchi omillar bo'lsa, ortga qaytish tizimini bekor qilish mumkin. Ortga qaytish tizimini bekor qilish uchun qo'lda bajarish rejimida lyukni yoping.

Lyuk harakatini to'xtatish uchun perekluhatelni qo'yib yuboring.

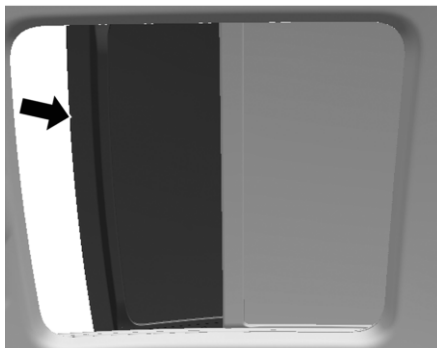

Lyuk zichlamasida yoki lyuk yo'lida loy va axlat to'planib qolishi mumkin. Bu lyukning ishlashi bilan bog'liq muammoga yoki shovqin paydo bo'lishiga olib kelishi mumkin. Bundan tashqari, bu suv drenaj tizimini ulashi mumkin. Vaqti-vaqti bilan lyukni ochib, lyukka xalal beruvchi to'siqlarni yoki axlatni tozalab tashlang. Lyuk zichlamasi va tomning zichlama joyini yumshoq sovunli suv yordamida toza mato bilan artib tozalang. Lyuk moyini artib tashlamang.

Agar suvni drenajlash tizimiga suv oqayotgani kuzatilsa, bu normal holdir.

2

O'RINDIQLAR VA HIMOYA TIZIMLARI

- BOSH TAGLIKLARI 2-2
- OLD O'RINDIQLAR 2-3
- ORQA O'RINDIQLAR 2-6
- XAVFSIZLIK KAMARLARI 2-7
- ISHIRILADIGAN XAVFSIZLIK YOSTIQLARI TIZIMI 2-13
- BOLALAR UCHUN XAVFSIZLIK TIZIMLARI ... 2-19
- IZOH 2-28

BOSHQO'YGICHLAR

Old o'rindiqlar

▲ OGOHLANTIRISH!

To'g'ri o'rnatilmagan va sozlanmagan bosh qo'ygichlar yo'lovchilarning avariya sodir bo'lganda bo'yin/umurtqa pog'onasini jarohatini olish ehtimolini oshiradi. Barcha yo'lovchilar bosh qo'ygichlari o'rnatilmaguncha va to'g'ri sozlanmaguncha avtomobilni haydamang.

Avtomobilning old o'rindiqlarida sozlanuvchan bosh qo'ygichlar mavjud.



Bosh qo'ygichni shunday o'rningingki, uning tepa qismi yo'lovchi boshining tepasi bilan bir xil balandlikda bo'lsin. Ushbu holat to'qnashuv sodir bo'lganda bo'yin jarohati ehtimolini kamaytiradi.

Bosh qo'ygichning balandligini sozlash mumkin.

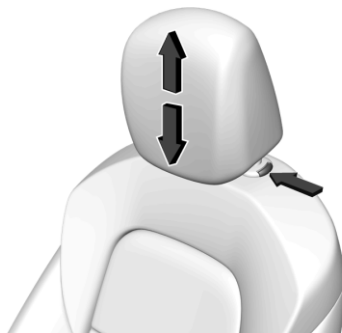

Bosh qo'ygichni ko'tarish uchun uni yuqoriga torting. Bosh qo'ygich joyida mahkam qulflanganligiga ishonch hosil qilish uchun uni qimirlatib ko'ring.

Bosh qo'ygichni tushirish uchun o'rindiqlarning yuqori qismida joylashgan tugmani bosib va bosh qo'ygichni pastga bosib. Tugmani qo'yvorgandan so'ng, bosh qo'ygich joyida mahkam qulflanganligiga ishonch hosil qilish uchun uni qimirlatib ko'ring.

Orqa o'rindiqlar

Avtomobilning orqa o'rindiqlarida sozlanadigan bosh qo'ygichlar mavjud.

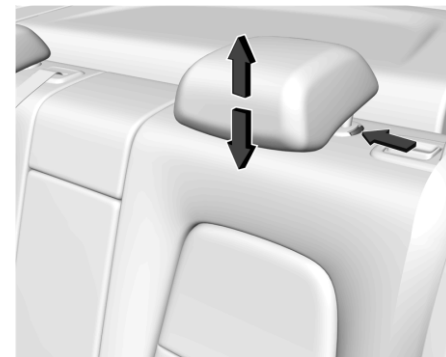

Bosh qo'ygichning balandligini sozlash mumkin. Bosh qo'ygichni ko'tarish uchun uni yuqoriga torting. Bosh qo'ygich joyida mahkam qulflanganligiga ishonch hosil qilish uchun uni qimirlatib ko'ring.

Bosh qo'ygichni tushirish uchun o'rindiqlarning yuqori qismida joylashgan tugmani bosib va bosh qo'ygichni pastga bosib. Tugmani qo'yvorgandan so'ng, bosh qo'ygich joyida mahkam qulflanganligiga ishonch hosil qilish uchun uni qimirlatib ko'ring.

OLD O'RINDIQLAR

O'rindiq holati

▲ XAVFLI!

Faqat o'rindiq to'g'ri rostlangan holatida avtomobil haydang.



- Imkon qadar o'rindiq suyanchig'iga yaqin o'tiring. O'rindiq va tepkilar o'rtasidagi masofani shunday rostlangki, tepkilarni bosganda oyoq biroz bukilgan holatda bo'lsin.
- Yelka imkon qadar o'rindiq suyanchig'iga yaqin bo'lishi kerak. O'rindiq suyanchig'i qiyaligini shunday rostlash kerakki, bunda qo'l rul chambaragiga yetishi oson bo'lishi va rul chambaragini ushlaganda qo'llar biroz bukilgan holatda bo'lishi lozim. Rul

chambaragini burayotganda yelka o'rindiq suyanchig'iga tiralib turishi kerak. O'rindiq suyanchig'i haddan ortiq orqaga qiyalatib yubormang. Qiyalik burchagi taxminan 25° dan oshmasligi tavsiya etiladi.

- Rul chambaragini rostlang. Qarang: Rul chambaragini sozlash ⇨ 4-2.
- O'rindiq balandligini shunday rostlangki, hamma tomon va priborlar paneli yaxshi ko'rinsin.
- Bosh qo'ygichni rostlang. Qarang: Boshqo'ygichlar ⇨ 2-2.

O'rindiqlarni sozlash

▲ XAVFLI!

Xavfsizlik yostiqchasi xavfsiz tarzda ochilishi uchun rul chambaragidan 25 sm dan kam bo'lmagan uzoqlikda o'tiring.

Hech qachon har qanday o'lchamdagi va shakldagi predmetlarni old o'rindiqlar tagiga qo'ymang, negaki ular harakatlanuvchi mexanizm, o'rindiq ramasining boshqa qismlari, elektr komponentlar ishlashiga xalaqit qilishi va ushbu komponentlar va xavfsizlik tizimlarining to'g'ri ishlash imkoniyatini pasaytirishi yoki umuman ishlashiga yo'l qo'ymasligi mumkin. Shunda ham, agar old o'rindiqlar tagiga biror predmetni qo'yish zarur bo'lib qolsa, qo'l yetishi uchun avval bu o'rindiqlarni butunlay orqaga surish tavsiya etiladi.

▲ XAVFLI!

Qo'l, barmoqlar, oyoq yoki tananing boshqa qismlarini o'rindiq tagiga qo'ygan holda o'rindiqli rostimang, chunki u yerda harakatlanuvchi mexanizm va metal qismlar bo'lib, ular jarohat yetkazishi mumkin.

▲ XAVFLI!

Hech qachon avtomobil harakatlanib ketayotgan vaqtda o'rindiqlarni rostimang, zero ular bexosdan joyidan siljishi mumkin.

Har doim o'rindiqli rostimang kerak bo'lganda, qulay o'tirib oling va o'rindiqli bo'shatish uchun dastakdan yoki agar mavjud bo'lsa, elektr rostimang tugmalaridan foydalaning.

O'rindiq holatini rostlab bo'lgach, uni oldinga va orqaga surib ko'rgan holda o'rindiq joyiga qotganligiga ishonch hosil qiling.

O'rindiqli sozlayotgan vaqtga ehtiyot bo'ling, yo'lovchi yoki yukka zarb tegmasin.

Rostlash mexanizmlari, o'rindiqli qulflash mexanizmlari va boshqa metal qismlardan qo'llar, barmoqlar, oyoq va tananing boshqa qismlarini uzoq tuting.

Agar old o'rindiqlar pastiga tushib ketgan biror predmetni olish kerak bo'lsa, avval o'rindiqlarni orqaga surilgan holatga o'rnatish tavsiya etiladi.



O'rindiq balandligi sozlagich



O'rindiq holatini sozlash uchun:

1. Qulfini ochish uchun o'rindiq yostig'ining old qismi markazidagi tutqichni torting.
2. O'rindiqni oldinga yoki orqaga siljiting va tutqichni qo'yvaring.
3. O'rindiqning o'z joyiga mahkam qulflanganligiga ishonch hosil qilish uchun uni oldinga va orqaga siljitib ko'ring.

O'rindiqni ko'tarish yoki tushirish uchun dastakni yuqoriga yoki pastga suring.

Yotadigan o'rindiq suyanchiqlari

⚠ OGOHLANTIRISH!

Avtomobil harakatlanayotganda o'rindiq yotiq holda o'tirish xavfli bo'lishi mumkin. Xavfsizlik kamarlari bog'langan taqdirda ham o'z vazifalarini bajara olmaydi. Yelka orqali o'tuvchi kamar tanangizga taqalib turmaydi. Balki u oldingizda turadi. To'qnashuv sodir bo'lganda siz bo'yin yoki boshqa jarohatlar olib, uning ichiga kirib ketishingiz mumkin.

⚠ OGOHLANTIRISH!

Bel orqali o'tuvchi kamar ko'tarilib qorin ustiga chiqib qolishi mumkin. Kamar kuchi tos suyaklariga emas, balki u yerda tushadi. Bu jiddiy ichki jarohatlarga olib kelishi mumkin. Avtomobil harakatlanayotganda to'g'ri himoyaga eg bo'lish uchun o'rindiq suyanchig'ini tik holatda qo'ying. Keyin o'rindiqqa yaxshilab o'tiring va xavfsizlik kamarini to'g'ri taqing.



Agar avtomobil harakatlanayotgan bo'lsa, o'rindiqni orqaga yotqizmang.

Qo'l kuchi bilan yotqiziladigan o'rindiqlar**⚠ OGOHLANTIRISH!**

Agar o'rindiq suyanchiqlari qulflanmagan bo'lsa, u to'satdan birdan tormoz berganda to'xtab qolish yoki zarb tegishiga olib kelishi mumkin. Bu u yerda o'tirgan odamga shikast yetkazishiga olib kelishi mumkin. O'rindiq suyanchiqlari qulflanligiga ishonch hosil qilish uchun har doim ularni itaring va torting.



O'rindiqni qo'lda yotqizish uchun:

1. Dastakni ko'taring.
2. O'rindiq suyanchig'ini kerakli holatga keltiring, so'ngra o'rindiq suyanchig'ini joyiga qotirish uchun dastakni qo'yib yuboring.

3. Joyida qotganligiga ishonch hosil qilish uchun o'rindiq suyanchig'ini itaring va torting. O'rindiq suyanchig'ini tik holatga qaytarish uchun:

1. O'rindiq suyanchig'i'ga bosim o'tkazmasdan dastakni to'liq ko'taring va o'rindiq suyanchig'i' tik holatga qaytadi.
2. Joyida qotganligiga ishonch hosil qilish uchun o'rindiq suyanchig'ini itaring va torting. O'rindiq joyiga qotganda qirsillagan tovush chiqadi.



Isitgichli old o'rindiqlar**⚠ OGOHLANTIRISH!**

Agar harorat o'zgarishi yoki terida og'riq sezilmasa, o'rindiqning isitgichi kuyishga olib kelishi mumkin. Teri kuyish xavfini kamaytirish uchun o'rindiq isitgichidan foydalanganda ehtiyot bo'lish lozim, ayniqsa undan uzoq vaqt foydalanganda.

Choyshab, yostiqcha, yoping'ich kabi issiqlikni o'tkazmaydigan narsalarni o'rindiqqa qo'ymang. Bu o'rindiq isitgichi qizib ketishiga olib kelishi mumkin. O'rindiq isitgichi qizib ketsa, bu teri kuyishiga olib kelishi yoki o'rindiqqa shikast yetishi mumkin.

Agar jihozlangan bo'lsa, isitgichli o'rindiq tugmalari markaziy konsolda joylashgan. Uni ishlatish uchun avtomobil yoqilgan bo'lishi kerak.



Haydovchi yoki yo'lovchi o'rindig'ini isitish uchun  yoki  ni bosing. Isitgich yoqilgan bo'lganda indikator chiroq yanadi. Isitgichni o'chirish uchun shu tugmani yana bosing.

ORQA O'RINDIQLAR

O'rindiq suyanchig'ini qatlash

Orqa o'rindiq suyanchilari buklanishi mumkin. Orqa o'rindiqlar suyanchilarini qatlash uchun:

1. Old o'rindiqlar suyanchilarini tik holatga keltiring. Qarang: Yotadigan o'rindiq suyanchilari ⇨ 2-4.

⚠ OGOHLANTIRISH!

Orqa o'rindiqni uning xavfsizlik kamarlari bog'langan holda qatlash o'rindiq yoki xavfsizlik kamarlariga shikast yetkazishi mumkin. Orqa o'rindiqni buklashdan oldin o'rindiq xavfsizlik kamarini yeching va uni o'zining dastlabki yig'ilgan holatiga qaytaring.

2. Orqa o'rindiq xavfsizlik kamarini yeching.



3. O'rindiq suyanchig'ini blokdan ochish uchun o'rindiq suyanchig'ining yuqori qismidagi dastakni torting.

4. O'rindiq suyanchig'ini oldinga buking.

5. Zarur bo'lsa, narigi o'rindiq suyanchig'i bilan ham shu amallarni takrorlang.

O'rindiq suyanchig'ini ko'tarish uchun:

⚠ OGOHLANTIRISH!

Noto'g'ri yo'naltirilgan, to'g'ri biriktirilmagan yoki buralib qolgan xavfsizlik kamari avariya sodir bo'lganda zarur bo'lgan himoyani ta'minlay olmaydi. Kamarni bunday taqqan inson jiddiy jarohat olishi mumkin. Orqa o'rindiq suyanchig'ini ko'targandan so'ng, xavfsizlik kamarlarining to'g'ri yo'naltirilganligi va biriktirilganligini va buralib qolmaganligini har doim tekshiring.

1. O'rindiq suyanchig'ini ko'taring va joyiga tushib mahkam o'rnamshuncha uni orqaga kuch bilan itaring.

Ikki qo'lingiz bilan o'rindiq suyanchig'ini kuch bilan bosing. O'rindiq suyanchig'ini tik holatiga qaytarayotganda uni joyida mahkam qotirish uchun uning har ikki tomoniga yetarlicha kuch bilan bosing.

Zarur bo'lsa, narigi o'rindiq suyanchig'i bilan ham shu amallarni takrorlang.

⚠ OGOHLANTIRISH!

Agar o'rindiq suyanchig'i qullanmagan bo'lsa, u to'satdan birdan tormoz berganda to'xtab qolish yoki zarb tegishiga olib kelishi mumkin. Bu u yerda o'tirgan odamga shikast yetkazishiga olib kelishi mumkin. Qullanganligiga ishonch hosil qilish uchun har doim o'rindiq suyanchig'ining yuqori qismini fiksator qulf joylashgan joyidan ushlab oldinga torting.

2. O'rindiq suyanchig'i ko'tarilganda va joyiga mahkam qotganda. Suanchiq joyida qotganligiga ishonch hosil qilish uchun o'rindiq suyanchig'ini itaring va torting.

Orqa o'rindiq suyanchig'i va fiksator qulf o'rtasida xavfsizlik kamarining qisilib qolmaganligini tekshiring.

Ishlatilmayotganda o'rindiqni tik holda qullangan holatda saqlang.

Isitgichli orqa o'rindiqlar

⚠ OGOHLANTIRISH!



Agar harorat o'zgarishi yoki terida og'riq sezilmasa, o'rindiqning isitgichi kuyishga olib kelishi mumkin. Teri kuyish xavfini kamaytirish uchun o'rindiq isitgichidan foydalanganda ehtiyot bo'lish lozim, ayniqsa undan uzoq vaqt foydalanganda. Choyshab, yostiqa, yoping'ich kabi issiqlikni o'tkazmaydigan narsalarni o'rindiqqa qo'ymang. Bu o'rindiq isitgichi

XAVFSIZLIK KAMARLARI**⚠ OGOHLANTIRISH!**

qizib ketishiga olib kelishi mumkin. O'rindiqliq qizib ketganda, bu teri kuyishiga olib kelishi yoki o'rindiqliqqa shikast yetishi mumkin.

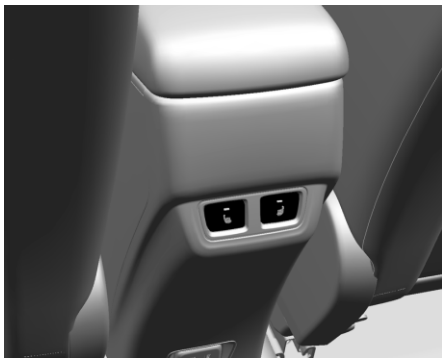
Agar jihozlangan bo'lsa, o'rindiqliq isitgichi tugmalari old o'rindiqlar orasidagi markaziy konsolda joylashgan. Uni ishlatish uchun avtomobil yoqilgan bo'lishi kerak.



Chap yoki o'ng yo'lovchi o'rindig'ini isitish uchun  yoki  ni bosib. Isitgich yoqilgan bo'lganda indikator chiroq yanadi. Isitgichni o'chirish uchun shu tugmani yana bosib.

⚠ OGOHLANTIRISH!

Xavfsizlik kamarini to'g'ri taqib bo'lmaydigan holatda avtomobilni haydashga hech kimga ruxsat bermang. Avtohalokat sodir bo'lganda siz yoki yo'lovchi(lar)ingiz xavfsizlik kamarini taqmaganda bo'lsangiz, jarohatlar xavfsizlik kamarini taqqan taqdiringizda oladigan jarohatlardan ancha yomonroq bo'lishi mumkin.

Avtomobil ichidagi predmetlarga yanada qattiqroq urilish yoki transport vositasidan otilib chiqib ketish orqali siz jiddiy jarohat olishingiz yoki halok bo'lishingiz mumkin. Bundan tashqari, kamarni taqmaganda har qanday kishi avtomobildagi boshqa yo'lovchilarga zarba berishi mumkin.

Transport vositasining ichidagi yoki tashqarisidagi yuk saqladigan joyda o'tirib borish juda xavflidir. To'qnashuv sodir bo'lganda ushbu joylarda ketayotgan yo'lovchilar jiddiy jarohat olishlari yoki halok bo'lishlari mumkin. Yo'lovchilarga avtomobilning o'rindiqlar va xavfsizlik kamarlari bilan jihozlanmagan joyida o'tirib borishlariga yo'l qo'ymang.

Har doim xavfsizlik kamarini taqib va barcha yo'lovchi(lar)ning ham o'rindiqliqda to'g'ri mahkamlanganligini tekshiring.

Har bir xavfsizlik kamari bir inson uchun mo'ljallangan, bir kamarni birdaniga bir necha kishiga qadash mumkin emas.

Xavfsizlik kamari bo'yi 150 sm dan past bo'lgan insonlar uchun mo'ljallanmagan.

Bo'yi 150 sm dan past bo'lgan insonlar avtomobilga o'tirganda, ular uchun tegishli bolalarni tutib turuvchi tizimdan foydalanish majburiy.

Xavfsizlik kamari qismlarida shikast yetganlik alomatlarini yo'qligini va ular ishga shay holatdiligini vaqti-vaqti bilan tekshirib turish zarur. Shikast yetgan qismlarni almashtirish lozim.

Baxtsiz hodisadan keyin kamarlarni Chevrolet dilerida almashtiring.

Izoh

Kamarlar poyabzal yoki o'tkir tig'li predmetlar bilan shikastlanmaganligi va qisilib qolmaganligini tekshiring. Kamarning tarang tortish moslamasiga kir va loy tushishining oldini oling.

Ushbu avtomobilda xavfsizlik kamarlarini taqish kerakligini eslatuvchi indikatorlar mavjud. Qarang: Xavfsizlik kamarlari haqida eslatmalar  4-10.

Xavfsizlik kamarlarini to'g'ri taqish

Hammaning himoya qilish uchun ushbu qoidalarga rioya qiling.

Xavfsizlik kamarlari va bolalar, jumladan, kichikroq bolalar va go'daklar haqida bilishingiz

kerak bo'lgan qo'shimcha narsalar mavjud. Agar avtomobilda bola ham ketadigan bo'lsa, qarang: Bolalarni ushlab turish tizimlari ↻ 2-19. Quyidagi qoidalarga qo'shimcha ravishda bolalarga oid qoidalarni o'rganib chiqing va ularga rioya qiling.

Barcha yo'lovchilarning kamarlarini taqishlari juda muhimdir. Statistika ma'lumotlari shuni ko'rsatadiki, xavfsizlik kamarini taqib yurganlarga qaraganda kamar taqmagani insonlar avtohalokatlarda ko'proq jarohat olishadi.

Xavfsizlik kamarini to'g'ri taqish haqida bilishingiz kerak bo'lgan muhim narsalar mavjud.

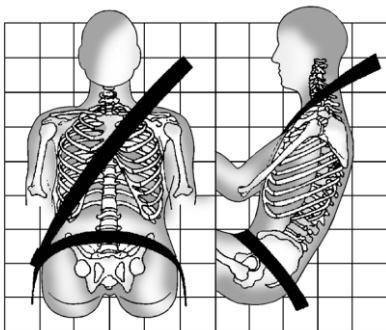

- Tik holatda o'tiring va har doim oyoqlaringizni oldingizga polga qo'ying (agar iloji bo'lsa).
- Har doim o'tirgan o'rindig'ingizga tegishli bo'lgan kamar to'qasidan foydalaning.
- Kamarning beldan o'tuvchi qismini pastroq qilib taqing va kamar sonlarga tegib tursin. To'qnashuv sodir bo'lganda bu kuchli to's suyaklariga kuch ta'sir qiladi va beldan o'tuvchi kamar ostida sirpanish ehtimoli kamroq bo'ladi. Agar siz kamar sirpanib tepaga chiqib ketsa, u kuch qorin bo'shlig'iga ta'sir qiladi. Bu jiddiy yoki hatto o'limga olib keladigan jarohatlarga olib kelishi mumkin.
- Yelkadan o'tuvchi kamarni elka va ko'krakdan o'tkazib taqing. Tananing bu qismlari kamarning ushlab turish kuchlarini eng yaxshi qabul qilishga qodir. To'satdan to'xtash yoki avariya sodir bo'lsa, yelkadan o'tuvchi kamar darhol bloklanadi.

▲ OGOHLANTIRISH!

Xavfsizlik kamarini to'g'ri taqmaslik tufayli siz jiddiy jarohat olishingiz yoki hatto halok bo'lishingiz ham mumkin.

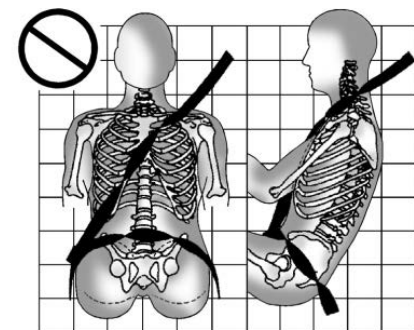
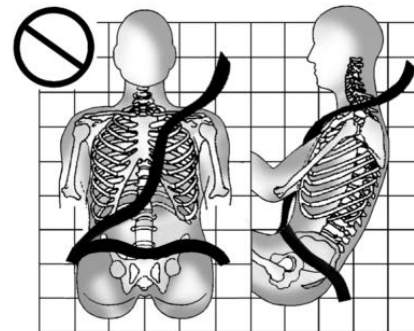

Hech qachon bel yoki yelkadan o'tuvchi kamarni bo'shatishga yoki uning buralib qolishiga yo'l qo'ymang.

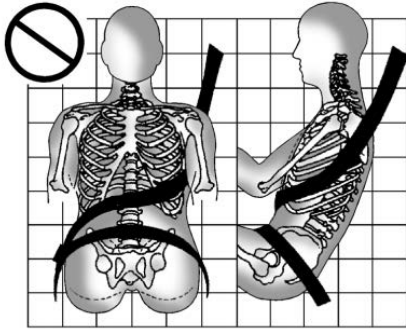

Hech qachon yelkadan o'tuvchi kamarni ikkala qo'lingiz ostiga yoki orqangizdan o'tkazib taqmag.

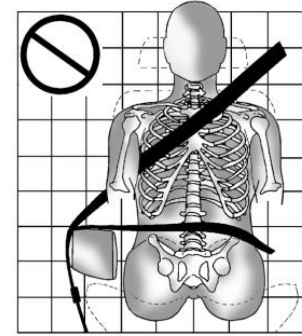
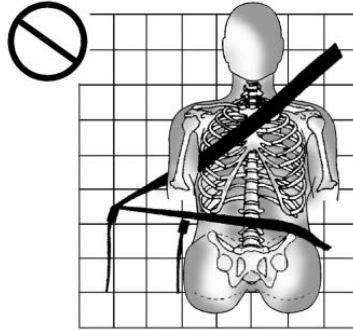

Hech qachon bel yoki yelkadan o'tuvchi kamarni qo'tiq ostidan o'tkazmang.

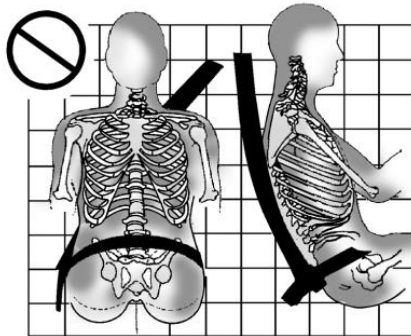

Har doim o'tirgan o'rindig'ingizga tegishli bo'lgan kamar to'qasidan foydalaning.

Bel va yelkadan o'tuvchi kamar

Avtomobildagi barcha o'rindiqlarda bel va yelkadan o'tuvchi kamarlar mavjud.

Quyidagi yo'riqlarda bel va yelkadan o'tuvchi kamarni qanday qilib to'g'ri taqish kerakligi tushuntiriladi.

1. Agar o'rindiq sozlanuvchan bo'lsa, o'rindiqni siz tik holatda o'tiradigan qilib sozlang.

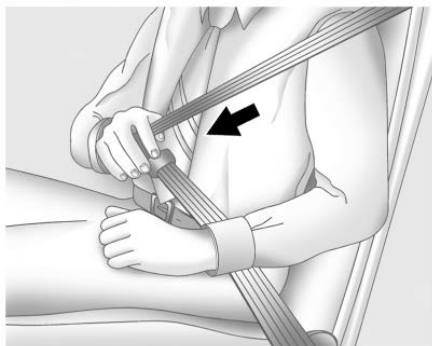

2. Kamar plastinkasini oling va kamarni o'zingizdan o'tkazib torting. Kamarning buralishiga yo'l qo'ymang.

Agar siz kamarni o'zingiz bo'ylab juda tez tortsangiz, bel va yelkadan o'tuvchi kamar bloklanib qolishi mumkin. Agar bu hol sodir bo'lsa, blokni ochish uchun kamarni biroz orqaga qaytaring. Keyin kamarni o'zingiz uzra sekin torting.

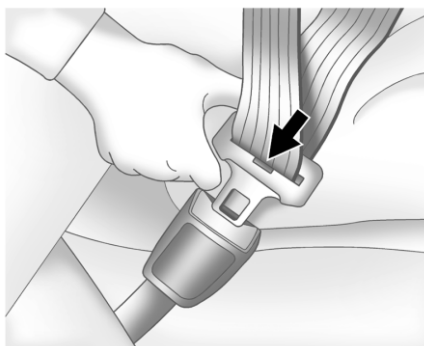

3. Kamar uchini to'qaning ichiga tiqing, qirs etgan tovush chiqadi.

Kamar uchi to'qa ichiga ishonchli mahkamlanganligiga ishonch hosil qilish uchun kamar uchidagi plastinkani yuqoriga torting.

Zarur bo'lsa, xavfsizlik kamarini tezda yechib olish mumkin bo'lishi uchun to'qadagi bo'shatish tugmasini to'g'rilang.

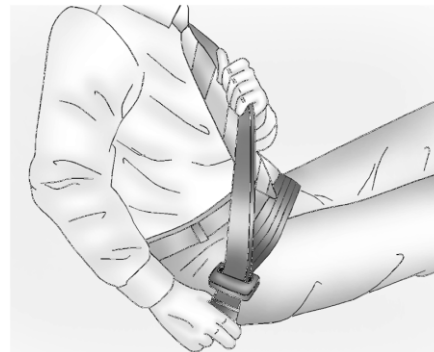

4. Beldan o'tuvchi qismini tarang qilish uchun yelkadan o'tuvchi kamarni yuqoriga torting.

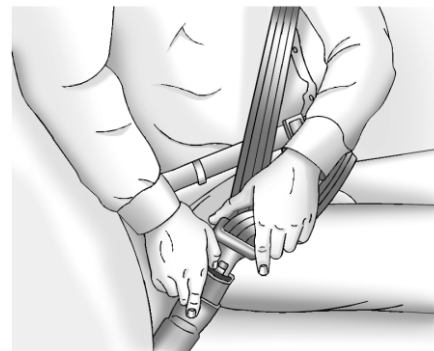

Kamarni to'qadan chiqarish uchun to'qadagi tugmani bosing. Kamar o'zining yig'ilgan joyiga qaytishi kerak.

Har doim xavfsizlik kamarini sekinlik bilan joyiga o'rang. Agar xavfsizlik kamarining bog'ichlari o'ralgan holatiga tezlik bilan qaytsa, kamarni taranglovchi moslama bloklanib qolishi mumkin va uni tortib bo'lmaydi. Agar bu hol sodir bo'lsa, kamar o'ramini blokdan ochish uchun xavfsizlik kamarini to'g'riga torting va keyin uni qo'yib yuboring. Agar o'ram taranglovchi moslamada hamon bloklangan holda bo'lsa, dileringizga murojaat qiling.

Eshikni yopishdan oldin, xavfsizlik kamarining eshik yo'lidan tashqarida ekanligiga ishonch hosil qiling. Eshik xavfsizlik kamarini qisib qolsa, xavfsizlik kamariga ham, avtomobilga ham zarar yetishi mumkin.

Yelkadan o'tuvchi kamarning balandligini sozlagich

Avtomobilga haydovchining o'rindig'i uchun yelkadan o'tuvchi kamar balandligini sozlagich mavjud.

Balandlikni shunday sozlangki, bunda kamarning yelkadan o'tuvchi qismi yelkada tursin va undan pastga tushmasin. Kamar bo'yinga yaqin bo'lishi kerak, lekin bo'yinga tegib turmasligi kerak. Yelkadan o'tuvchi kamarning balandligini noto'g'ri sozlash halokat paytida xavfsizlik kamarining samaradorligini kamaytirishi mumkin. Qarang: Xavfsizlik kamarlarini to'g'ri taqish ⇨ 2-5.



Bo'shatish tugmasini bosing va balandlik sozlagichni kerakli holatga ko'chiring. Sozlagichni surilma/qirqma moslamani yuqoriga surish orqali yuqoriga ko'chirish mumkin.

Sozlagich kerakli holatga o'rnatilgandan so'ng, qullanganligiga ishonch hosil qilish uchun bo'shatish tugmasini bosmasdan uni pastga surib ko'ring.

Xavfsizlik kamarini taranglagichlar

Ushbu avtomobilga uning old bortidagi yo'lovchilar uchun xavfsizlik kamarini mahkamlagichlar mavjud. Garchi xavfsizlik kamarini taranglagichlari ko'rinmasa ham, ular xavfsizlik kamari tizimining bir qismidir.

Ular o'rtachadan og'ir darajagacha bo'lgan old, oldga yaqin yoki orqa tomondan to'qnashuvlarning dastlabki bosqichlarida xavfsizlik kamarlarini taranglashda yordam berishi mumkin, agar taranglagich ishga tushishi uchun chegara shartlar bajarilsa. Va agar avtomobilda o'rindiqlarga o'rnatilgan yon havo yostiqchalari bo'lsa, xavfsizlik kamari taranglagichlari yon tomondan bo'ladigan to'qnashuvlarda xavfsizlik kamarlarini taranglashda yordam beradi.

Kamar taranglagichlari faqat bir marta ishlaydi. Agar avtohalokatda taranglagichlar ishga tushsa, taranglagichlarni va ehtimol, avtomobil xavfsizlik kamarlari tizimining boshqa qismlarini ham almashtirish kerak bo'ladi. Qarang: Avariyadan keyin xavfsizlik kamarlari tizimining qismlarini almashtirish ⇨ 2-13.

Avtomobilga kirish yoki chiqish paytida yoki har doim o'rindiqlarda o'tirganingizda tashqi xavfsizlik kamariga o'tirmang. Xavfsizlik kamariga o'tirish uning o'rami va jihozlariga zarar yetkazishi mumkin.

Xomiladorlik vaqtida o'rindiq xavfsizlik kamaridan foydalanish

Xavfsizlik kamarlari hamma uchun, shu jumladan homilador ayollar uchun ham ishlaydi. Barcha yo'lovchilar singari, ular ham xavfsizlik kamarini taqmasalar, jiddiy jarohat olishlari mumkin.



Homilador ayollar bel va yelkadan o'tuvchi kamarni taqishlari kerak, kamarning beldan o'tuvchi qismi butun homiladorlik davri davomida iloji boricha pastroqdan, ya'ni homilaning ostida o'tkazib taqilishi kerak. Homilani himoya qilishning eng yaxshi usuli onani himoya qilishdir. Xavfsizlik kamarini to'g'ri taqqan bo'lsa, homilaning avtohalokat sodir bo'lganda jarohat olmaslik ehtimoli katta bo'ladi. Homilador ayollar uchun, boshqalardagi kabi, xavfsizlik kamarlarini samarali qilishning muhim omili bu ularni to'g'ri taqishdir.

Xavfsizlik tizimini tekshirish

Vaqti-vaqti bilan xavfsizlik kamarlarining eslatmasini, xavfsizlik kamarlarini, to'qalarni, qulflash uchlarini, kamarni o'rash moslamalarini, yelkadan o'tuvchi kamar balandligini sozlagichlarni (agar mavjud bo'lsa) va xavfsizlik kamarlarining mahkamlagichlarini ularning barchasi ishga shay holatda ekanligiga ishonch hosil qilish uchun tekshiring.

Xavfsizlik kamarlari tizimining to'g'ri ishlashiga xalaqit beradigan bo'shab qolgan yoki shikastlangan xavfsizlik kamarlari tizimining qismlari bor-yoqligini ko'zdan kechiring. Uni ta'mirlash uchun dileringizga murojaat qiling. Yirtilgan, eskirgan yoki buralib qolgan xavfsizlik kamarlari sizni avtohalokat sodir bo'lganda himoya qilmasligi mumkin.

Yirtilgan yoki eskirgan xavfsizlik kamarlari zarba kuchi ta'sirida uzilib ketishi mumkin.

Agar kamar yirtilgan yoki eskirgan bo'lsa, uni darhol almashtiring. Agar kamar buralib ketgan bo'lsa, uni o'ramdagi to'qa kiruvchi uchini teskari burish orqali ochish mumkin.

Agar buralib qolganlikni tuzatib bo'lmasa, uni tuzatish uchun dileringizdan yordam so'rang. Xavfsizlik kamari haqida eslatuvchi chiroq indikator ishlayotganiga ishonch hosil qiling.

Qarang: Xavfsizlik kamarlari haqida eslatmalar
↻ 4-10.

Xavfsizlik kamarlarini toza va quruq holda saqlang. Qarang: Xavfsizlik kamarini yaxshi saqlash ↻ 2-13.

Xavfsizlik kamarini yaxshi saqlash

Kamarlarni toza va quruq holda saqlang. Xavfsizlik kamarlarini toza va shay holatda saqlang.

Xavfsizlik kamarining totuvchi mexanizmi kirlanishiga yo'l qo'ymang. Zarur bo'lsa, tashqi qattiq yuzalar va o'rindiq kamari tasmasini yumshoq sovunli suv bilan tozalash mumkin. Mexanizmi haddan tashqari kirlanib ketmaganligiga ishonch hosil qiling. Agar tizimda chang yoki loy bo'lsa, servis markaziga murojaat qiling.

Tizim to'g'ri ishlashini ta'minlash uchun qismlarini almashtirishga to'g'ri kelishi mumkin.

OGOHLANTIRISH!

Xavfsizlik kamari o'ramini oqartirmang yoki bo'yamang. Bu o'ramning jiddiy ravishda zaiflashtirishi mumkin. Avariya sodir bo'lganda ular tegishli himoyani ta'minlay olmasligi mumkin. Xavfsizlik kamarining faqat yumshoq sovun va iliq suv bilan tozalang va yuving. Kamarni quring.

Avariyaadan keyin xavfsizlik kamarlari tizimining qismlarini almashtirish

OGOHLANTIRISH!

Avtohalokat avtomobildagi xavfsizlik kamarlari tizimiga zarar yetkazishi mumkin. Shikastlangan xavfsizlik kamarlari tizimi undan foydalanadigan odamni tegishli himoya qilolmasligi mumkin, bu esa halokat sodir bo'lganda jiddiy jarohat yoki hatto o'limga ham olib kelishi mumkin. Xavfsizlik kamarlari tizimi avtohalokatdan keyin to'g'ri ishlayotganiga ishonch hosil qilish uchun ularni imkon qadar tezroq ko'rikdan o'tkazing va kerakli almashtirishlarni amalga oshiring.

Kichik avtohalokatlardan keyin xavfsizlik kamarlarini almashtirish zarur bo'lmaydi mumkin. Ammo har qanday avtohalokat paytida foydalanilgan xavfsizlik kamarlari tizimi zo'riqishi yoki shikastlanishi mumkin. Xavfsizlik kamarlarini ko'rikdan o'tkazish yoki almashtirish uchun dileringizga murojaat qiling. Xavfsizlik kamarlari tizimi avtohalokat paytida ishlatilmagan bo'lsa ham, yangi qismlar va ta'mirlash ishlari zarur bo'lishi mumkin.

Xavfsizlik kamarining taranglagichlarini ko'rikdan o'tkazing, agar avtomobil avtohalokatga uchragan bo'lsa yoki siz avtomobilni ishga tushirganingizdan keyin yoki uni haydab ketayotganda havo yostig'i shayligi haqida ma'lumot beruvchi indikator chiroqcha yonib tursa. Qarang: Havo yostiqchasi shayligini ko'rsatuvchi indikator ↻ 4-11.

OGOHLANTIRISH!

Avtomobil yoki avtomobil qismlarini utilizatsiya qilishda doimo xavfsizlik tartib-qoidalari rioya qilish kerak. Atrof-muhit va sog'lig'ingiz himoyasi uchun utilizatsiya faqat vakolatli xizmat ko'rsatish markazi tomonidan amalga oshirilishi kerak.

HAVO YOSTIQCHASI TIZIMI

Xavfsizlik yostiqchasi tizimi bir talay alohida tizimlardan tashkil topgan. Ishga tushganda, xavfsizlik yostiqchalari millisoniyalar ichida ochiladi. Ularning dami juda tez bo'shab qoladiki, to'qnashuv vaqtida buni ko'pincha payqamay qolasiz.

XAVFLI!

Agar noto'g'ri ishlatilsa, havo yostiqchasi tizimlari ishga tushishi va ochilib ketishi mumkin.

Haydovchi imkon qadar orqaroqqa surilgan holda va shu bilan birga avtomobil ustidan nazoratni saqlagan holda o'tirishi lozim. Xavfsizlik yostiqchasiga yaqin o'tirganda, yostiqcha ochilib ketsa, jiddiy jarohat yoki o'lim sodir bo'lishi mumkin.

Har qanday turdagi avariyalarda maksimal xavfsizlikni ta'minlash uchun avtomobilda bo'lgan barcha insonlar, jumladan, haydovchi ham, doim xavfsizlik kamarlarini taqib olgan bo'lishi kerak. Bu orqali avariya sodir bo'lganda, jiddiy jarohat yoki o'limga olib keladigan jarohat olish xavfi kamayadi. Avtomobil harakatlanib ketayotganda xavfsizlik yostiqchasiga yaqin surilmang yoki unga suyanmang.

Xavfsizlik yostiqchasi ishlab ketganda, yuz yoki tana jarohati, ko'zoynak sinib ketishi oqibatida jarohat olish yoki yostiqcha ochilishi natijasida kuyish holatlari sodir bo'lishi mumkin.

Izoh

Xavfsizlik yostiqchasi tizimlari va kamar taranglagichlarni boshqarish elektron bloklari konsolning markaziy qismida joylashgan. Bu yerga magnitlangan predmetlarni yaqinlashtirmang.

Xavfsizlik yostiqchasini qoplab turuvchi panellarga begona predmetlarni yopishtirmang va ularni boshqa predmetlar bilan yopib qo'ymang.

Har bir xavfsizlik yostiqchasi bir marta ishga tushadi. Ishga tushgan xavfsizlik yostiqchalarini Chevrolet servis markazida almashtiring.

Xavfsizlik yostiqchasi tizimiga o'zgartirishlar kiritmang, zero bu avtomobildan foydalanish uchun ruxsatnomaning bekor qilinishiga olib keladi. Rul chambaragi, priborlar paneli, barcha jild va qoplama detallar, eshik zichlamalari, tutqichlar va o'rindiqlarni yechish ishlari Chevrolet servis markazida bajarilishi lozim.

Xavfsizlik yostiqchasi ishga tushganda, undan chiquvchi qaynoq gazlar teri kuyishiga olib kelishiga mumkin.

⚠ XAVFLI!

Xavfsizlik yostiqchasi bilan jihozlangan old o'rindiqda bolalar, go'daklar, xomilador ayollar, keksalar va jismoniy nimjon insonlar o'tirishi taqiqlanadi. Shuningdek, u yerda bolalar avtokreslosini o'rnatish ham taqiqlanadi. Avariya sodir bo'lganda, ochilib ketgan xavfsizlik yostiqchasidan tegadigan zarba yuz jarohati yoki o'lim holatiga olib kelishi mumkin.

⚠ DIQQAT!

O'nqir-cho'nqir yo'llarda yoki qattiq qoplamali bo'lmagan yo'llar yoki trotuarlardagi predmetlardan avtomobilga zarb tekkanda, xavfsizlik yostiqchasi ishlab ketishi mumkin. Xavfsizlik yostiqchasi bexosdan ishga tushib ketmasligi uchun avtomobillar yurishi uchun mo'ljallanmagan joylardan yurganda sekin harakatlaning.

Qarang: Havo yostiqchasi shayligini ko'rsatuvchi indikator ↪ 4-11.

Xavfsizlik havo yostiqchasi tizimlari bilan jihozlangan old yo'lovchi o'rindig'idagi bolalarni mahkamlash tizimi

HECH QACHON orqa tomonga qaragan bolalarni tutib turish moslamasini oldida XAVFSIZLIK YOSTIQCHASI ochilib ketishi mumkin bo'lgan o'rindiqqa mahkamlamang, aks holda, O'LIM holati sodir bo'lishi yoki BOLAGA JIDDIY JAROHAT yetishi mumkin. Xavfsizlik nuqtai nazaridan, old tomonga qaragan bolalarni tutib turish moslamasidan faqat jadvaldagi ko'rsatmalar va cheklovlarga rioya qilgan holda foydalanish kerak.

Havo yostiqchasi yorlig'i old yo'lovchi tomondagi quyoshdan himoya soyabonchasining har ikki yon tomonida

joylashgan. Havo yostiqchasini faolsizlash bo'limiga qarang.

Old xavfsizlik yostiqchasi tizimi

Old xavfsizlik yostiqchalari tizimi ikki havo yostiqchasidan tashkil topgan bo'lib, biri rul chambaragida, biri priborlar panelida yo'lovchi tomonida joylashgan. Ushbu yostiqchalar joyini **AIRBAG** (xavfsizlik yostiqchasi) yozuvidan bilib olish mumkin.

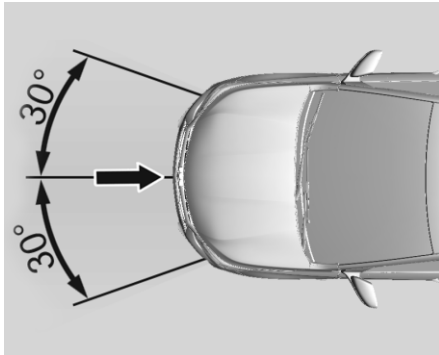

Avtomobilning rasmda ko'rsatilgan joylarida ma'lum kuchdagi zarb tekkanda, old xavfsizlik yostiqchalari ishga tushib ketadi. O't oldirish tizimi yoqilgan bo'lishi kerak.

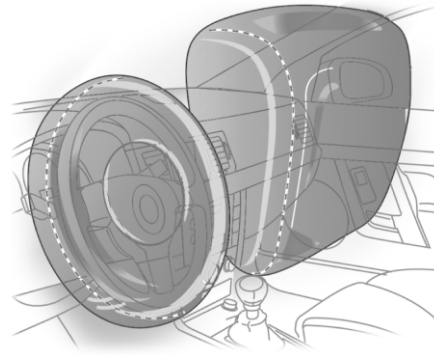

Old xavfsizlik yostiqchalari qo'shimcha xavfsizlikni ta'minlash moslamasi hisoblanadi va ular old o'rindiqlar xavfsizlik kamarlari bilan birgalikda avtomobilni keskin sekinlatish bilan kechadigan old tomon bilan to'qnashuv holati sodir bo'lganda old o'rindiqlardagi yo'lovchilar xavfsizligi darajasini oshiradi. Ularning vazifasi jiddiy jarohatlarni va/yoki o'lim holatlarini oldini olish uchun faqat xavfsizlik kamarlarining o'zi yetarli bo'lmaydigan to'qnashuvlar sodir bo'lganda, bosh va ko'krak qafasining rul chambaragi yoki priborlar paneliga kuchli zarb bilan urilishidan himoya qilishdir.

Havo yostiq'i tizimi og'irlik darajasi pastroq bo'lgan old tomondan to'qnashuvlarda ishga tushmaydi, bunda xavfsizlik kamari yo'lovchilarni himoya qilish uchun yetarli bo'ladi, shuningdek, avtomobil yon tomonidan va orqa tomonidan to'qnashuvlarda, avtomobil ag'darilganda va sirpanganda va yo'lovchilarning qattiq kuch bilan old tomonga silkinib ketmaydigan boshqa avtohalokatlar ham yostiqcha ochilmaydi.

Shuni qayd etib o'tish muhimki, avtomobil tezligi va avtomobilda bo'lgan insonlarga ta'sir etuvchi sekinlashish xavfsizlik yostiqchasining ishga tushishini belgilab beruvchi omillar hisoblanadi. Tizimning ishga tushishini elektron modul boshqaradi.

Priotexnik patronlarni o't oldirish buyrug'i xavfsizlik yostiqchasi ochilishga olib keladi va ochilgan yostiqcha old o'rindiqlarda o'tirgan insonlar rul chambaragiga va/yoki priborlar paneliga borib urilgandagi zarbani yumshatadi. Xavfsizlik yostiqchalari ochilganda pirotexnik patron chiqaradigan tovush inson eshitish qobiliyati uchun xavfli emas.

▲ XAVFLI!

Faqat o'rindiqli to'g'ri holatga o'rnatilgan bo'lsagina optimal himoya ta'minlanadi, O'rindiqli holati ⇨ 2-3 bo'limidagi O'rindiqli holatiga qarang. Xavfsizlik yostiqchasi ochiladigan joylarda hech qanday to'siqlar bo'lmasligi kerak. Xavfsizlik kamarini to'g'ri o'rnatish va ishonchli mahkamlang. Faqat shundaygina xavfsizlik yostiqchasi himoyasiga umid qilish mumkin.

Muhim tavsiyalar

- Hech qachon xavfsizlik yostiqchasi va old o'rindiqli o'tirgan inson o'rtasida hech qanday predmetlarni saqlanmang, zero xavfsizlik yostiqchasi ochilganda bunday predmetlar o'tirgan insonga otilishi va jarohatga sabab bo'lishi mumkin.
- Rul chambaragi yoki priborlar paneliga qandaydir nooriginal aksessuarlarni o'rnatmang, negaki ular xavfsizlik yostiqchasi ochilishiga to'sqinlik qilishi va tizim ishlashini izdan chiqarishi yoki ular yo'lovchilar tomonga otilib ketib, ularga jarohat yetkazishi mumkin.
- Xavfsizlik yostiqchasi qismlariga o'zgartirishlar kiritish taqiqlanadi. Noto'g'ri muomala qilinsa, xavfsizlik yostiqchasi bexosdan ishga tushib ketib, haydovchi va old o'rindiqlidagi yo'lovchiga jarohat yetkazishi mumkin.

- Xavfsizlik yostiqchasini boshqaruvchi elektron tizim old konsolda joylashgan. Uning ishlamay qolishini oldini olish uchun konsolga magnit predmetlarni qo'ymang.
- Avtomobilni suv bosganda, Chevrolet servis markaziga murojaat qiling.
- Rul chambaragi va priborlar panelini ochish ishlari faqat Chevrolet servis markazida bajarilishi lozim.
- Xavfsizlik yostiqchasi faqat bir marta ishga tushishga mo'ljallangan. Ishga tushgan xavfsizlik yostiqchasini darhol Chevrolet servis markazida yangisiga almashtiring.
- Avtomobil bilan harakatlanish vaqtida og'zingiga hech qanday predmetni saqlamang. Bu talabga amal qilmaslik xavfsizlik yostiqchasiga ishga tushib ketganda jiddiy jarohat yoki o'lim xavfini sezilarli oshiradi.
- Avtomobilni yangi egasiga topshirayotganda unga avtomobil xavfsizlik yostiqchasi bilan jihozlanganligini va ushbu qo'llanmada beyon qilingan yo'riqlarni o'qib chiqib, ularga amal qilish kerakligini ma'lum qiling.
- Hali ishga tushmagan xavfsizlik yostiqchasi bo'lgan avtomobil qismlarini ochish juda xavfli bo'lishi mumkin. Avtomobilni utilitatsiya qilayotganda, yordam uchun Chevrolet servis markaziga murojaat qiling.

Yon havo yostiqchasi tizimi

Yon havo yostiqchasi tizimi har bir old o'rindiqli suyanichig'idagi havo yostiqchasidan iborat. Ushbu yostiqchalar joyini AIRBAG (xavfsizlik yostiqchasi) yozuvidan bilib olish mumkin. Yon havo yostiqchalari tizimi ma'lum bir jiddiylik darajasidagi yon tomondan bo'ladigan zarb sodir bo'lganda ishga tushadi. O't oldirish tizimi yoqilgan holda bo'lishi kerak.

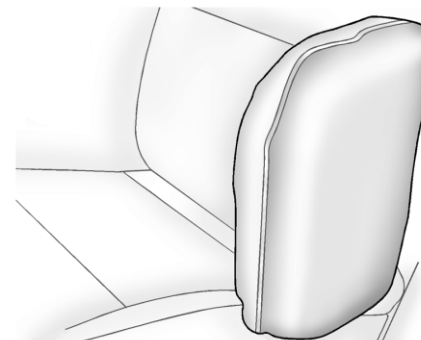

Yon tomondan sodir bo'lgan to'qnashuvlarda tananing beldan yuqori qismiga va tos suyagiga shikast yetish xavfi sezilarli darajada kam bo'ladi.

⚠️ DIQQAT!

- O'rindiqlarga chexol o'rnatmang.
- Asl astarni boshqa turdagi matoga, shu jumladan teri astarga almashtirmang, o'rindiqlarga himoya chexollarini o'rnatmang, shuningdek, almashtirish kerak bo'lsa yoki ular shikastlangan taqdirda Chevrolet dileridan yordam so'rang.
- Old o'rindiqlar va eshiklar orasiga tanangizni yoki biron bir narsani (shu jumladan yostiqlarni) qo'ymang. Old o'rindiqdagi yo'lovchilar eshikka suyanmasligi yoki eshikka suyanib uxlamasligi kerak. Har doim o'rindiqning o'rtasiga o'tiring.
- Har doim xavfsizlik kamarlaridan foydalaning.

⚠️ XAVFLI!

Xavfsizlik yostiqchasi ochiladigan joylarda hech qanday to'siqlar bo'lmasligi kerak.

⚠️ XAVFLI!

Yon havo yostig'iga yaqin joyda o'tirgan bolalar, havo yostig'i ochilib ketganda, ayniqsa, ochilish vaqtda bolaning boshi, bo'yni yoki ko'kragi havo yostig'iga yaqin bo'lsa, jiddiy yoki o'limga olib keladigan jarohat olish xavfi ostida bo'ladi. Bolalarning eshikka suyanishiga yoki yon havo yostig'i moduliga yaqinlashishiga hech qachon yo'l qo'ymang.

Havo yostiqlik pardalar tizimi

Parda havo yostig'i tizimi har yon tomondan tom romidagi havo yostig'idan iborat. U joylashgan joyda tom ustunlaridagi AIRBAG (havo yostiqlikchasi) so'zi yozilgan bo'ladi. Parda havo yostiqliklari tizimi ma'lum bir jiddiylik darajasidagi yon tomondan bo'ladigan zarb sodir sodir bo'lganda ishga tushadi. O't oldirish tizimi yoqilgan holda bo'lishi kerak.

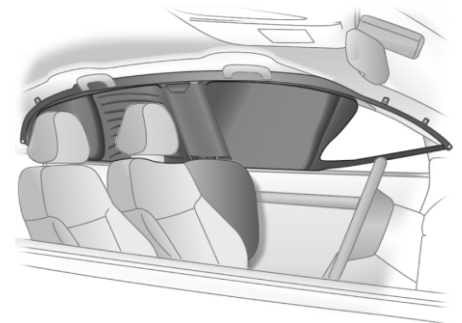

Yon tomondan zarba bo'lganda boshning jarohat olish xavfi sezilarli darajada kamayadi.

⚠️ XAVFLI!

- Havo yostig'i ochiladigan joyga yaqin turmang (u yerga narsa-buyumlarni, shu jumladan o'rindiq yostiqlarini ham qo'ymang).
- Eshiklar tepa qismida joylashgan ilgaklardan faqat yengil kiyimlarni ilib qo'yish uchun foydalaning.
- Ilingan kiyim cho'ntaklariga hech qanday narsalarni qo'ymang.
- Avtomobil harakatlanayotganda yordamchi tutqichlarni (eshiklar tepasidagi) ushlab turmang.

⚠ XAVFLI!

- Har doim xavfsizlik kamarini joyiga mahkamlang.
- Old yoki orqa eshiklarga suyanmang (suyanib uyqlab qolmang). Har doim o'rindiqlarning o'rta qismiga o'tiring.

Havo yostiqtchasini yoqish-o'chirish tugmasi

Agar old haydovchi o'rindig'iga bolalarni ushlab turuvchi tizim o'rnatilgan bo'lsa, old yo'lovchi o'rindig'i havo yostiqtchasi tizimini faolsizlashtirib qo'yish shart. Yon havo yostig'i tizimlari va parda havo yostig'i tizimlari, kamar taranglagichlari va barcha haydovchi havo yostig'i tizimi faol holatda qoladi.



Old yo'lovchi havo yostig'i tizimini old yo'lovchi eshigi ochiq bo'lganda ko'rinadigan priborlar panelining yon tomonidagi qulf orqali faolsizlashtirib qo'yish mumkin.

Yo'lovchi havo yostig'i holati indikatorini tom konsolida joylashgan.

Avtomobil kaliti yordami quyidagi holatni tanlang:

OFF (o'chiq) old yo'lovchi havo yostiqtchasi faolsizlanadi va to'qnashuv sodir bo'lganda ochilmaydi. Boshqaruv indikatorini **OFF** uzluksiz yonadi. Bolalarni ushlab turuvchi o'rindiq tizimini Bolalarni ushlab turuvchi o'rindiq uchun joylar jadvalida keltirilgan joylarda o'rnatishingiz mumkin.

ON (Yoqilgan) old yo'lovchi havo yostig'i faollashgan holatda. Bolalarni ushlab turish o'rindiq tizimlarini o'rnatib bo'lmaydi.

Avtomobil to'xtatilganda va o't oldirish tizimi o'chirilganda pereklyuchatel holatini o'zgartiring.



Agar **ON** nazorat indikatorini yonmagan bo'lsa, old yo'lovchi o'rindig'i havo yostiqtchalari to'qnashuv bo'lganda ochilib ketadi.

Agar ikkala indikator bir vaqtning o'zida yonsa yoki hech qanday indikator yonmasa, tizimda nosozlik bor. Chevrolet dilerida nosozlik sababini darhol tuzating.

⚠ XAVFLI!

Old yo'lovchi o'rindig'ida kattalar o'tirganda old yo'lovchi havo yostig'i tizimini faollashtiring.

Aks holda, xavfsizlik yostig'i o'chirilgan holda old yo'lovchi o'rindig'ini egallagan shaxs jarohatlanishi yoki halok bo'lish xavfi mavjud.

BOLALARNI USHLAB TURISH TIZIMLARI

Bolalarni tutib turuvchi qurilmalarni o'rnatish mumkin bo'lgan joylar

Bolalar uchun xavfsizlik vositalari

Bolalar uchun tutib turuvchi tizimni mahkamlash uchun eng qulay joy orqa o'rindiqlardir. Go'daklar va bolalar ushbu qo'llanmada aytilganidek tutib turuvchi tizimlar yordamida avtomobilga xavfsiz o'tqizilishi lozim.

Bolalarning beli juda kichik bo'ladi va oddiy xavfsizlik kamari ularni ko'ngildagidek tutib turmaydi. Bu xavfsizlik kamari bolaning qorin bo'shlig'i bo'ylab o'tishi va bevosita uni siqishi va natijada to'qnashuv sodir bo'lganda bola jiddiy jarohat olishi mumkin.

⚠ XAVFLI!

Old yo'lovchi xavfsizlik yostiqlashi tizimi yoqilgan o'rindiqqa bolalar o'rindig'ini qo'ymang; aks holda, to'qnashuv yuz berganda, xavfsizlik yostiqlashi bola jiddiy jarohat yetkazishi mumkin, sababi, bolaning boshi ochiladigan xavfsizlik yostiqlashiga juda yaqin joylashgan bo'ladi.



Izoh

Bolalarni tutib turish o'rindiq tizimini to'g'ri tanlash uchun bolaning yoshi va vazni bilan bir qatorda uning bo'yini ham hisobga olish muhimdir.

General Motors GM ishlab chiqargan original bolalar uchun tutib turuvchi tizimlaridan foydalanishni tavsiya etadi.



Izoh

Bolalarni tutib turuvchi moslamani xarid qilishdan oldin uning avtomobilingiz xavfsizlik kamari va o'rindig'iga mos kelishini tekshiring.

⚠ OGOHLANTIRISH!

- Bolani avtomobilda olib yurganda, mahalliy qonunlarda belgilangan bolalarni transportda olib turishga oid tartibotlarga amal qiling.
- Ayrim mamlakatlarda avtomobilning ma'lum o'rindiqlarda bolalar uchun tutib turish tizimlaridan foydalanish man etilgan.
- Bolalarni tutib turuvchi moslama to'g'ri o'rnatilganligiga ishonch hosil qiling.
- Agar bolalar o'rindig'i to'g'ri mahkamlanmasa, to'qnashuv yuz berganda jarohat olish xavfi ortadi.
- Bolalarni tutib turuvchi moslama ustiga boshqa predmetlar yoki materiallarni mahkamlamang yoki qo'ymang.
- Avtomobil salonida mahkamlanmagan predmetni qoldirmang. Zard tekkan vaqtda, u predmet salondagi insonlarga jarohat yetkazishi mumkin.
- Bolani avtomobilidan olgandan so'ng, keskin tormoz bergan vaqtda bolalarni tutib turuvchi o'rindiq moslamasi yoki ISOFIX oldinga otilib ketmasligi uchun ushbu moslamani xavfsizlik kamari bilan mahkamlangan holatda saqlang.

 **OGOHLANTIRISH!**

- Agar bolani tutib turuvchi moslamani orqa o'rindiqda saqlashga zarurat qolmasa, uni avtomobildan yechib, olib qo'ying.
- Baxtsiz hodisa so'dir bo'lgandan keyin bolalarni tutib turuvchi moslamani yangisiga almashtirish kerak, chunki unda ko'z ilg'amas shikastlar yetgan bo'lishi mumkin.

Izoh

Bolalarni tutib turuvchi moslama quyidagi talablarga javob berishiga ishonch hosil qiling:

- Moslama uning ishlab chiqaruvchisi tomonidan berilgan yo'riqlarga muvofiqligi.
- Moslamada mahalliy qonunlardan kelib chiqqan holda xavfsizlik talablariga javob berishi tasdiqlanganligi haqidagi yorliqning mavjud bo'lishi.
- Moslamaning avtomobilingizga mos kelishi.

Bolalarni tutib turuvchi moslamalar o'rnatiladigan joylar

Bolalar uchun tutib turuvchi moslamani uch nuqtada mahkamlovchi xavfsizlik kamari bilan mahkamlaganda ruxsat etiladigan foydalanish variantlari.

Vazn va yosh toifasi	Old yo'lovchi o'rindig'ida		Orqa yon o'rindiqlarda	Orqa markaziy o'rindiqlarda
	Faollashtirilgan havo yostig'i	Faolsizlangan havo yostig'i		
Guruh 0: 10 kg gacha yoki taxminan 10 oylik	X	U (1,2)	U/L (3)	X
Guruh 0+: 13 kg gacha yoki taxminan 2 yosh	X	U (1,2)	U/L (3)	X
Guruh I: 9 - 18 kg yoki taxminan 8 oylik - 4 yosh	X	U (1,2)	U/L (3,4)	X
Guruh II: 15 - 25 kg yoki taxminan 3 - 7 yosh	X	X	U/L (3,4)	X
Guruh III: 22 - 36 kg yoki taxminan 6 - 12 yosh	X	X	U/L (3,4)	X

U — Universal moslik, uch nuqtali xavfsizlik kamari bilan.

L — "Maxsus avtoullov", "cheklangan", yoki "yarim universal" turkumlariga mansub bolalarni tutib turuvchi moslamalar uchun mos keladi. Bolalarni tutib turish o'rindiq tizimi ma'lum bir avtomobil turi uchun tasdiqlangan bo'lishi kerak (bolalarni tutib turish o'rindiq tizimi uchun avtomobil turlari ro'yxatiga qarang).

X — Ushbu joy va vazn toifasida bolalarni tutib turuvchi moslama o'rnatish umuman taqiqlanadi.

(1) Kamar yuqori mahkamlash joyidan oldinga qarab yo'nalishini ta'minlash uchun o'rindiqli kerak qadar oldinga siljiting va o'rindiq suyanchig'ining qiyaligini keraklacha vertikal holatga sozlang.

(2) Kamar to'qa tomonda tarang tortilib turishini ta'minlash uchun o'rindiq balandligini kerak qadar yuqoriga siljiting va o'rindiq suyanchig'ining qiyaligini keraklacha vertikal holatga sozlang.

(3) Bolalarni tutib turish moslamasi oldidagi tegishli old o'rindiqli zarur bo'lsa oldinga suring.

(4) Zarur bo'lsa, tegishli bosh qo'ygichni sozlang yoki uni olib tashlang.

⚠ XAVFLI!

OGOHLANTIRISH - O'TA KATTA XAVF HECH QACHON orqa tomonga qaragan bolalarni tutib turish moslamasini oldida XAVFSIZLIK YOSTIQCHASI ochilib ketishi mumkin bo'lgan o'rindiqqa mahkamlamang, aks holda, O'LIM holati sodir bo'lishi yoki BOLAGA JIDDIY JAROHAT yetishi mumkin.

Izoh

Qonunlarda belgilangan ushbu masalaga oid bandlar ushbu qo'llanmada berilgan yo'riqlar bilan mazmunan bir xil.

Xavfsizlik kamarlari yordamida bolalarni tutib turish moslamalarini mahkamlash

Bolalar tutib turish o'rindig'ini mahkamlash uchun yelkadan o'tuvchi kamardan foydalanganda bolalarni tutib turish o'rindig'i bilan birga kelgan yo'riqnomaga va quyidagi ko'rsatmalarga amal qiling:

1. Bolalarni ushlab turish moslamasini o'rindiq ustiga qo'ying.
2. Kamar uchini oling va avtomobil xavfsizlik kamarining bel va yelkadan o'tuvchi qismlarini bolalarni ushlab turuvchi moslama bo'ylab yoki uning atrofidan o'tkazing. Bolalarni tutib turish moslamasi yo'riqnomasi undan qanday foydalanishni ko'rsatib beradi.
3. Kamar uchini to'qaning ichiga tiqing, qirs etgan tovush chiqadi.

4. Zarur bo'lsa, xavfsizlik kamarini tezda yechib olish mumkin bo'lishi uchun to'qadagi bo'shatish tugmasini bolalarni tutib turish moslamasidan uzoqda joylashishini ta'minlang. Kamar uchini to'qadan bo'shatish uchun ishlatiladigan bosilma tugma ko'rinadigan holatda bo'lishi va uni bolalarni tutib turish moslamasi to'sib qo'ymasligi kerak. Bolalarni tutib turish moslamasi bosilma tugmaga to'g'ridan-to'g'ri tegib turmasligi kerak.

Avtomobil xavfsizlik kamaridan foydalanganda bolalarni tutib turish moslamasini mahkamlash va qulflash uchun bolalarni tutib turish moslamasining foydalanuvchi qo'llanmasidagi ko'rsatmalarga amal qiling.

Bolani tutib turish moslamasi ichiga qo'yishdan oldin moslamaning joyiga ishonchli mahkamlanganligiga ishonch hosil qiling. Mahkam o'rnatilganligiga ishonch hosil qilish uchun bolalar o'tirish moslamasini turli yo'nalishlarda itaring va torting.

Bolalarni tutib turish moslamasini olib tashlash uchun bolalarni tutib turish moslamasining foydalanuvchi qo'llanmasida keltirilgan moslamani qulfdan ochish haqidagi yo'riqlarga qarang. Avtomobil xavfsizlik kamarini to'qadan bo'shatish va uni o'raltirish holatiga qaytaring.

⚠ XAVFLI!

Katta yoshli inson va bola bitta xavfsizlik kamaridan foydalanishi taqiqlanadi. Avtomobil urilganda, xavfsizlik kamari bolaga kuchli bosim berishi mumkin va bu jiddiy yoki o'lim bilan tugaydigan jarohatga sabab bo'lishi mumkin.

Hech qachon ikki bola bitta xavfsizlik kamaridan foydalanishiga yo'l qo'ymang. To'qnashuv yuz berganda, har ikkisi ham jiddiy jarohat olishi mumkin.



▲ XAVFLI!!

Avtomobil harakatlanib ketayotgan vaqtda bolalarni quchoqda olib o'tirish mumkin emas.

Garchi quchoqda olib o'tirilgan bolaning vazni u qadar sezilarli darajada og'ir bo'lmasa-da, avariya vaqtida inersiya kuchi uning vaznini bir necha bor oshirib yuboradi, shu bois, avariya vaqtida siz bolani ushlab qola olmaysiz, hatto siz xavfsizlik kamarini taqib olgan bo'lsangiz ham.

O'smir yoshdagi bolalar

Xavfsizlik kamaridan to'g'ri foydalanish.



Bola uch nuqtali xavfsizlik kamaridan to'g'ri foydalana olishini tekshirish uchun bolaning tizzalari o'rindiqlik chetida qulay tarzda bukilganligiga, diagonal kamar bolaning ko'krak va tirsakdan tepa qismidan o'tganligiga, bel kamari esa imkon qadar pastroqdan, bolaning tos suyagidan o'tganligiga ishonch hosil qiling.

▲ XAVFLI!!

- Yo'l transport hodisalari bilan bog'liq statistik ma'lumotlar shuni ko'rsatadiki, agar bolalar orqa o'rindiqlikda o'tirgan va o'rindiqlik xavfsizlik kamarini to'g'ri taqib olgan bo'lsalar, ular xavfsizroq bo'ladilar.
- Xavfsizlik kamari taqilmagan bolalar avtomatik yuz berganda uchib ketishlari mumkin.
- Bolaga xavfsizlik kamari taqilganda, bel kamar uning tos suyagiga yaqinroq joydan o'tishi, bolaning sonlariga tegib turishi kerak. Avtohalokat yuz berganda, kamar kuchi bolaning tos suyaklariga beriladi.

**▲ XAVFLI!!**

Ushbu rasmda bola uch nuqtali xavfsizlik kamaridan noto'g'ri foydalangan holda o'rindiqlikda o'tirganligi ko'rsatilgan. Agar bolalar xavfsizlik kamaridan shunday foydalansalar, to'qnashuv yuz berganda ular jiddiy jarohat olishi va buning oqibati o'lim bilan tugashi mumkin.

ISOFIX bolalar uchun xavfsizlik tizimlari

ISOFIX mahkamlash moslamalari

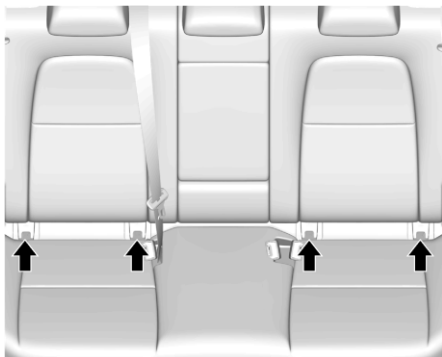

Ushbu avtomobil bolalarni titib turuvchi kreslolarni o'rnatish uchun ISOFIX mahkamlash moslamalari bilan jihozlangan. ISOFIX mahkamlash moslamalari orqa o'rindiq suyanchig'i va orqa o'rindiq yostig'i o'rtasida plastik qopqog' ostida joylashgan va ular **i-Size** (i-o'lcham) belgisi bilan belgilangan:



i-Size (i-o'lcham) bolalar kreslosi BMTning 129-Reglamentiga muvofiq universal ISOFIX bolalarni titib turish tizimi hisoblanadi.

Barcha i-Size (i-o'lcham) dagi bolalarni titib turish moslamalari i-Size (i-o'lcham) uchun mos bo'lgan har qanday avtomobil o'rindiq'ida ishlatilishi mumkin.

Orqa o'rindiqlarga bir vaqtning o'zida ikkitadan ortiq ISOFIX bolalarni titib turish moslamasini o'rnatish mumkin emas.

ISOFIX mahkamlash moslamasida bolalarni ushlab turish moslamasini o'rnatish bo'yicha ko'rsatmalar:

1. Bolalarni titib turish moslamasini o'rnatish uchun orqadagi yon o'rindiqlardan birini tanlang.
2. ISOFIX mahkamlash moslamasining plastik qopqog'ini olib tashlang.
3. Bolalarni titib turish moslamasini ikki pastki langarlar ustiga qo'ying va ularni langarlarga mahkamlang, bunda moslama bilan birga berilgan yo'riqnoma asosida ish tuting.
4. Bolalarni ushlab turish moslamasi avtomobil o'rindiq'iga to'liq yopilganligi yoki yo'qligini tekshiring.

5. ISOFIX mahkamlash moslamasiga qo'shimcha ravishda langar tasma yoki tayanch oyoq ishlatilishi kerak.

Izoh

O'rindiq kamari yoki bolalarni tuib turish moslamasi yopib qoldirib ketilgan avtomobilda uzoq vaqt turgach qizib ketishi mumkin, shu bois, moslamaga bolani o'tqizishdan oldin o'rindiq jildi va kamar to'qalarini tekshiring.

OGOHLANTIRISH!

Barcha ISOFIX pastki mahkamlash moslamalarini faqat nazarda tutilgan maqsadlarda foydalaning. ISOFIX mahkamlash moslamalari faqat pastki mahkamlash birlashtirgichlari bilan jihozlangan bolalar kresloalarini ushlab turish uchun mo'ljallangan.

ISOFIX pastki langar mahkamlagichlardan kattalar xavfsizlik kamarlari, sim dastalari yoki avtomobilningizdagi qurilmalar qismlarini mahkamlash uchun foydalanmang.

ISOFIX Bolalarni tutib turuvchi moslamalar o'rnatiladigan joylar

ISOFIX bolalarni tutib turish kreslolarini ISOFIX mahkamlash moslamalari bilan o'rnatish uchun ruxsat etilgan variantlar.

Vazn va yosh toifasi	O'lcham toifasi	Qotirish usuli	Old yo'lovchi	Orqa o'rindiqlarning ikki yon qismi	Orqa o'rindiqlarning markaziy qismi
Guruh 0: 10 kg gacha yoki taxminan 10 oylik	G	ISO/L2	X	X	X
	F	ISO/L1	X	X	X
	E	ISO/R1	X	IL (1)	X
Guruh 0+: 13 kg gacha yoki taxminan 2 yosh	E	ISO/R1	X	IL (1)	X
	D	ISO/R2	X	IL (1)	X
	C	ISO/R3	X	IL (1)	X
Guruh I: 9 - 18 kg yoki taxminan 8 oylik - 4 yosh	D	ISO/R2	X	IL (1,2)	X
	C	ISO/R3	X	IL (1,2)	X
	B	ISO/F2	X	IL, IUF (1,2)	X
	B1	ISO/F2X	X	IL, IUF (1,2)	X
	A	ISO/F3	X	IL, IUF (1,2)	X
Guruh II: 15 - 25 kg yoki taxminan 3 - 7 yosh			X	IL (1,2)	X
Guruh III: 22 - 36 kg yoki taxminan 6 - 12 yosh			X	IL (1,2)	X

IL — "Maxsus avtoullov", "cheklangan" yoki "yarim universal" turkumlariga mansub bolalarni tutib turuvchi ISOFIX moslamalari uchun mos keladi.

ISOFIX Bolalarni tutib turish o'rindiq tizimi ma'lum bir avtomobil turi uchun tasdiqlangan bo'lishi kerak (bolalarni tutib turish o'rindiq tizimi uchun avtomobil turlari ro'yxatiga qarang).

IUF — Ushbu vazn toifasida foydalanish mumkinligi tasdiqlangan universal turkumga mansub oldinga qaragan ISOFIX bolalarni tutib turish tizimi uchun mos keladi.

X — Ushbu vazn guruhida bolalarni tutib turuvchi ISOFIX moslamalaridan foydalanish mumkinligi ma'qullanmagan.

(1) Bolalarni tutib turish moslamasi oldidagi tegishli old o'rindiqni zarur bo'lsa oldinga suring.

(2) Zarur bo'lsa, tegishli bosh qo'ygichni sozlang yoki uni olib tashlang.

ISOFIX o'lcham toifasi va o'rindiq moslamasi

A-ISO/F3. 9 - 18 kg vazn toifasidagi maksimal o'lchamdagi bolalar uchun oldinga qaragan bolalarni tutib turish moslamasi.

B-ISO/F2. 9 - 18 kg vazn toifasidagi kichikroq bolalar uchun oldinga qaragan bolalarni tutib turish moslamasi.

B1-ISO/F2X. 9 - 18 kg vazn toifasidagi kichikroq bolalar uchun oldinga qaragan bolalarni tutib turish moslamasi.

C-ISO/R3. 18 kg gacha vazn toifasidagi maksimal o'lchamdagi bolalar uchun ortga qaragan bolalarni tutib turish moslamasi.

D-ISO/R2. 18 kg gacha vazn toifasidagi kichikroq bolalar uchun ortga qaragan bolalarni tutib turish moslamasi.

E-ISO/R1. 13 kg gacha vazn toifasidagi yosh bolalar uchun ortga qaragan bolalarni tutib turish moslamasi.

F-ISO/L1. Chap yonga qaragan holatdagi bolalarni tutib turish moslamasi (lyulka).

G-ISO/L2. O'ng yonga qaragan holatdagi bolalarni tutib turish moslamasi (lyulka).

iSize (i-olchamli) bolalarni tutib turish kreslolarini ISOFIX mahkamlash moslamalari bilan o'rnatish uchun ruxsat etilgan variantlar.

	Old yo'lovchi	Orqa o'rindiqning ikki yon qismi	Orqa o'rindiqning markaziy qismi
i-Size (i-olchamli) bolalarni tutib turish moslamasi	X	i-U	X
<p>i-U: Oldinga va orqaga qaragan i-Size o'lchamdagi "universal" bolalarni tutib turish moslamalariga mos.</p> <p>X: O'tirish joyi i-Size o'lchamdagi "universal" bolalarni tutib turish moslamalariga mos emas.</p>			

Langar kamarli bolalarni tutib turuvchi tizimlar

LANGAR TASMALI MAHKAMLAGICH

Bolalarni ushlab turish moslamasining LANGAR TASMALI mahkamlash nuqtalari orqa o'rindiq suyanchlarining orqa qismida joylashgan va har doim  belgi bilan belgilanadi.

Izoh

Bolalarni ushlab turish moslamasini mahkamlash uchun faqat LANGAR TASMALI mahkamlash nuqtalaridan foydalaning.

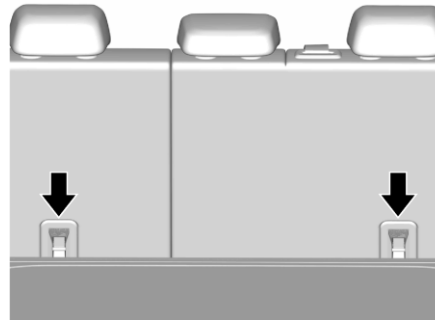

LANGAR TASMALI mahkamlash moslamasida bolalarni ushlab turish moslamasini o'rnatish bo'yicha ko'rsatmalar:

1. Bolalarni tutib turuvchi moslamaning kamariidagi qisqichni langar kamarga

mahkamlang, bunda kamar buralib qolmaganligiga ishonch hosil qiling. Zarur bo'lsa, tegishli bosh qo'ygichni sozlang yoki uni olib tashlang.

2. Bolalarni tutib turuvchi moslama bilan birga berilgan yo'riqlarga muvofiq moslama kamarini mahkamlang.

3. Bolani tutib turuvchi moslama mahkam o'rnatilganligiga ishonch hosil qilish uchun uni qimirlatib ko'ring.

4. Agar bolalarni tutib turish moslamasi markaziy o'rindiq yonida o'rnatilgan bo'lsa, langar tasma markaziy o'rindiqning yelkadan o'tuvchi kamariga/kamar o'ragichiga xalal bermasligiga qilmasligiga ishonch hosil qiling. Agar xalal berayotgan bo'lsa, bolalarni tutib turish moslamasini boshqa loyiq joy topib o'rnatish.

⚠ OGOHLANTIRISH!

Bolalarni tutib turish moslamasi langar kamari qisqichi langarga to'g'ri biriktirilganligiga ishonch hosil qiling. Noto'g'ri biriktirilsa, kamar va langar o'z vazifani bajarmaydi.

3

SAQLASH JOYLARI

- SAQLASH BO'LMALARI 3-2
- QO'SHIMCHA YUK SAQLASH
FUNKSIYALARI 3-3

- TOMDAGI BAGAJNIK
TIZIMI 3-4
- IZOH 3-6

SAQLASH BO'LMALARI

⚠ OGOHLANTIRISH!

Buyumlar saqlanadigan bo'lmalarida og'ir yoki o'tkir tig'li narsalarni saqlamang. Avariya sodir bo'lganda bu narsalar qopqoqning ochilib ketishiga va jarohatga olib kelishi mumkin.

Qo'lqoplar qutisi



Ochish uchun tutqichidan torting. Ichida foydalanuvchi qo'llanmasi mavjud.

⚠ XAVFLI!

Avtomobil bilan harakatlanayotganda avariya yuz berganda yoki keskin to'xtash vaqtida jarohat olish ehtimolini kamaytirish uchun qo'lqoplar qutisini doim yopib qo'ying.

Sakan ushlagichlar

⚠ XAVFLI!

Avtomobil harakatlanib ketayotgan vaqtda qaynoq suyuqlik solingan, ammo og'zi yopilgan stakanlarni stakandonga qo'ymang. Agar qaynoq suyuqlik to'kilsa, kuyishingiz mumkin va bu avtomobil nazoratini yo'qotishingizga olib kelishi mumkin.

Keskin tormoz yoki to'qnashuv yuz berganda jarohat olish ehtimolini kamaytirish uchun avtomobil harakatlanib ketayotgan vaqtda og'zi yopilgan yoki mahkamlanmagan butilka, stakan, banka va shu kabilarni stakandonga qo'ymang.

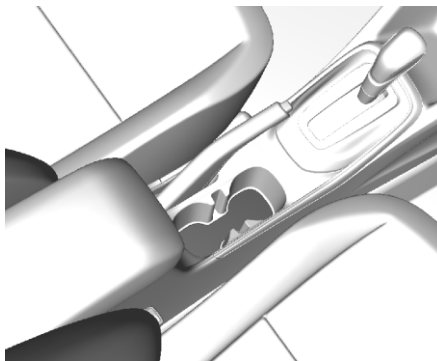

Stakandonlar markaziy konsolda joylashgan.

Orqa stakandonlar (agar mavjud bo'lsa)

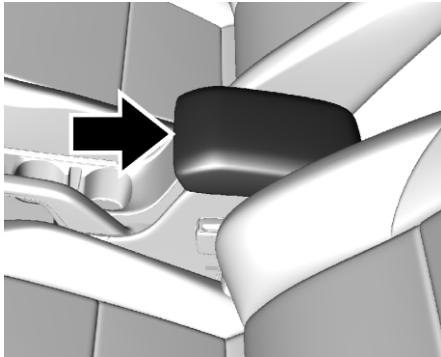

Stakandonlar orqa tirsakqo'ygichda joylashgan.

Markaziy konsol buyumlar saqlash joyi**Markaziy konsoldagi buyumlar saqlash joyi**

Old o'rindiqlar orasidagi markaziy konsolda buyumlar saqlash bo'lmasi mavjud. Tugmani bosing va uni oching.

QO'SHIMCHA YUK SAQLASH FUNKSIYALARI**Yukxona pardasi (Agar mavjud bo'lsa)****⚠ OGOHLANTIRISH!**

Noto'g'ri o'rnatilgan yuk pardasi to'satdan to'xtash yoki burilish yoki avariya vaqtiga insonlarga jarohat yetkazishi mumkin. Yuk pardasini to'g'ri joylashtiring yoki uni avtomobildan olib tashlashni ham to'g'ri bajaring.

Yuk pardasi ustiga narsa-buyumlarni qo'ymang.

To'satdan to'xtash yoki burilish avtomobil saloni ichiga narsalarning uloqtirilishiga olib kelishi mumkin. Siz yoki boshqalar jarohat olishi mumkin.

Agar bor bo'lsa, avtomobilning orqa qismidagi buyumlarni yopish uchun yuk pardasidan foydalaning.

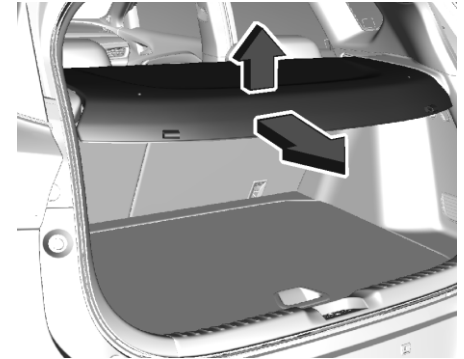

Avtomobildan u pardani olib tashlash uchun, ipni yechib oling va pardani tirqishdan chiqarib oling.

Qayta o'rnatish uchun pardaning har bir uchini tirqishlarga joylashtiring va uni har ikki tomondagi tirqishning oxirigacha itarib kirgizing.

Quyidagi rasmga muvofiq ikkala tomoni ham to'g'ri o'rnatilganligiga ishonch hosil qiling. Ipni yukxona eshigiga bog'lang.

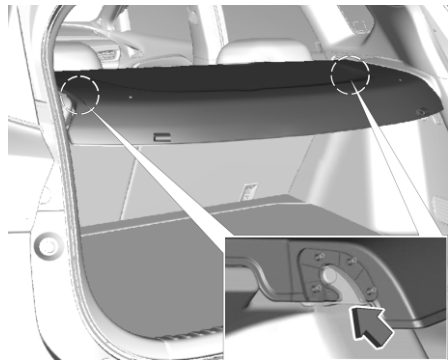

Ogohlantiruvchi uchburchak belgi (Agar mavjud bo'lsa)

Ogohlantirish uchburchak belgisi yukxonada saqlanadi.

O't o'chirgich

O't o'chirish moslamasini avtoullov yuk bo'lmasida saqlashda uni sumkaga solib qo'yish kerak.

O't o'chirish moslamasini Chevrolet dilerlaridan xarid qilish mumkin va uni yuk bo'lmasining chap tomonida saqlash lozim.

O't o'chirish moslamasidan foydalanish tartibi quyidagicha:

1. Avtoullovni xavfsiz joyda to'xtating va dvigatelni o'chiring.
2. O't o'chirish moslamasini sumkadan chiqaring va fiksatorini bo'shating.

3. O't o'chirish moslamasidan to'g'ri foydalanish haqidagi yo'riqlarni bajaring.

Eslatma

O't o'chirish moslamasiga texnik xizmat ko'rsatish mijozlarning zimmasida, shu sababli, ular moslamada ko'rsatilgan yoriqqa asosan va uning ishlab chiqaruvchisi tomonidan ko'rsatilgan muddatlarni moslama sozligini tekshirib turishlari shart.



TOMDAGI BAGAJNIK TIZIMI

⚠ OGohlANTIRISH!

Agar avtomobil tom bagajnidagi uzunroq yoki enliroq narsalarni, masalan — panel qoplama, fanera yoki matras — ni ortganda, avtomobil harakatlanayotganda shamol ularni uchirib yuborishi mumkin. Tashilayotgan narsalar shamol ta'sirida yirtilib ketishi mumkin va bu to'qnashuvga olib kelishi va avtomobilga zarar yetkazishi mumkin. GM tomonidan sertifikatlangan tom bagajniki moslamasi bo'lmasa, hech qachon avtomobil tepasida tom bagajnidagi o'lchami uzunroq yoki enliroq narsalarni tashimang.

Agar bor bo'lsa, tomdagi bagajnikga buyumlarni ortish mumkin. Ko'ndalang shtangalari mavjud bo'lmagan tom bagajniklari uchun GM sertifikatiga ega bo'lgan ko'ndalang shtangalarni aksessuar sifatida sotib olishingiz mumkin. Dilingizga murojaat qiling.

⚠️ DIQQAT!

Og'irligi 100 kg (220 lb) dan ortiq bo'lgan yoki avtomobilning orqa yoki yon tomonlariga osilgan yukni tom bagajnikga yuklash avtomobilga zarar yetkazishi mumkin. Og'irligi 100 kg (220 lbs) dan ortiq yuklarni yuklamang va har doim yukni ko'ndalang shtangalar orasiga bir tekis qilib joylashtiring va yukning avtomobil chiroqlari yoki oynalarini to'sib qo'ymasligiga ishonch hosil qiling. Yukni ishonchli mahkamlang.

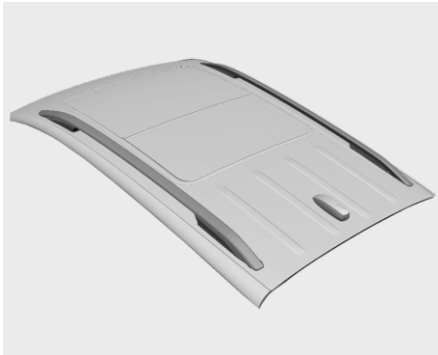

Haydab ketayotgan paytda yukga shikast yetishi yoki uning yo'qolishining oldini olish uchun ko'ndalang shtangalar va yukning mahkam bog'langanligiga ishonch hosil qiling. Yukni tomdagi bagajnikga ortish avtomobilning og'irlik markazini oshiradi. Yuqori tezlik, to'satdan yurish, keskin burilishlar, to'satdan tormozlash yoki keskin manyovrlar qilishdan saqlaning; aks holda bu nazoratni yo'qotishiga olib kelishi mumkin. Agar uzoq masofaga, dag'al yo'llarda yoki yuqori tezlikda harakatlanayotgan bo'lsangiz, vaqti-vaqti bilan yuk joyidan siljimaganligiga ishonch hosil qilish uchun avtomobilni to'xtating va yukni ko'zdan kechiring. Avtomobilga yuk ortganda avtomobilning maksimal yuk ko'tarish sig'imidan ortiq yuk ortmang.

4

PRIBORLAR VA BOSHQARUV ELEMENTLARI

- BOSHQARUV ELEMENTLARI 4-2
- OGOHLANTIRISH CHIROQCHALARI,
DATCHIKLAR VA INDIKATORLAR 4-6
- MA'LUMOT BERUVCHI DISPLEYLAR 4-17
- AVTOULOV XABARLARI 4-20
- AVTOULOVNI SHAXSIYLASHTIRISH 4-20

BOSHQARUV ELEMENTLARI

Rul chamberagini sozlash

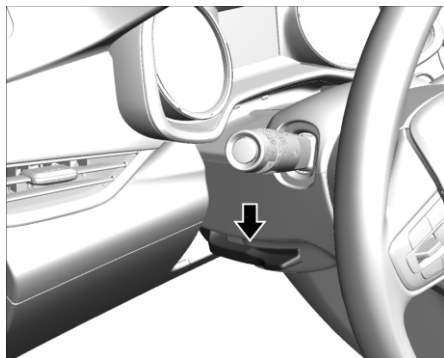

Rul chamberagini sozlash uchun:

1. Dastakni pastga torting.
2. Rulni yuqoriga yoki pastga siljiting.
3. Rul chamberagini o'zingizga yaqinroq torting yoki uzoqroqqa itaring.
4. Rul chamberagini joyiga qotirish uchun dastakni yuqoriga torting.

Haydab ketayotgan paytda rul chamberagini sozlamang.

Rul chamberagi boshqarish elementlari

Axborot-ko'ngilochar tizimni rul boshqaruvi elementlari yordamida boshqarish mumkin. Axborot-ko'ngilochar tizim mavzusiga qarang.

Isitiladigan rul chamberagi (agar mavjud bo'lsa)



 : Rulni isitishni yoqish uchun almashlab ulagichlari blokidagi tugmani bosing. Isitishni yoqgandan so'ng, indikator yonadi. Isitishni o'chirish uchun tugmani yana bosing.

Tovushli signal

Tovushli signal chalish uchun rul chamberagidagi  ni bosing.

Old oyna tozalagichi/yuvgichi

Yomg'irni sezuvchi datchikli oyna artgich (agar bo'lsa)



O't oldirish tizimi yoqilgan yoki ACC/ACCESSORY (aksessuarlar) holatida bo'lganda, artish tezligini tanlash uchun old oyna artgich dastagini kerakli holatga o'tkazing.
HI (yuqori) : Tez tozalash uchun foydalaning.
LO (past) : Sekin tozalash uchun foydalaning.
AUTO (avtomatik) : Avtomatik tozalash uchun foydalaning.
OFF (o'chiq) : Oyna argichlarni o'chirib qo'yish uchun foydalaning.

1X : Bir marta artish uchun artgich richagini qisqa pastga siljiting. Bir nechta marta artish uchun artgich dastagini pastga bosib turing.

Yomg'irni sezuvchi datchik

Agar avtomobil yomg'ir sezuvchi datchik bilan jihozlangan bo'lsa, old oynaning yuqori markaziga yaqin yerda joylashgan datchik old oynadagi suv miqdorini aniqlaydi va oyna tozalagichning ishlash intensivligini avtomatik ravishda boshqaradi.

Yomg'ir datchik yoqilganda, oyna tozalagich odatiycha to'xtab-to'xtab emas, balki datchik bergan buyruq asosida ishlaydi. Tizim maksimal darajada yaxshi ishlashini ta'minlash uchun old oynaning bu joyini toza tuting.

AUTO (avtomatik) : Oyna tozalagich dastagini AUTO (avtomatik) holatiga o'tkazing. Sezuvchanlik darajasini sozlash uchun artgich dastagidagi tanlagichni  burang.

- Namlikka nisbatan sezgirlik darajasini oshirish uchun tanlagichni yuqoriga burang.
- Namlikka nisbatan sezgirlik darajasini kamaytirish uchun tanlagichni pastga burang.
- Yomg'ir datchigini faolsizlash uchun oyna artgichi dastagini AUTO (avtomatik) holatdan chiqaring.

Oyna artgichni himoyalash

Avtomatik avtomobil yuvish vositasidan foydalanilganda, oyna tozalagich dastagini OFF (o'chiq) holatiga o'tkazing. Bu holatda avtomatik tarzda yomg'irni sezuvchi datchikli oyna tozalagichlar va/yoki qo'lda bajaruvchi oyna tozalagichlarni o'chirib qo'yiladi.

To'xtab-to'xtab artuvchi oyna tozalagich (agar shunaqasi jihozlangan bo'lsa)



O't oldirish tizimi yoqilgan yoki ACC/ACCESSORY (aksessuarlar) holatida bo'lganda, artish tezligini tanlash uchun old oyna artgich dastagini kerakli holatga o'tkazing. **HI (yuqori)** : Tez tozalash uchun foydalaning. **LO (past)** : Sekin tozalash uchun foydalaning.

 : To'xtab-to'xtab artish uchun foydalaning. **OFF (o'chiq)** : Oyna artgichlarni o'chirib qo'yish uchun foydalaning.

1X : Bir marta artish uchun artgich richagini qisqa pastga siljiting. Bir nechta marta artish uchun artgich dastagini pastga bosib turing.

To'xtab-to'xtab ishlash rejimini yoqqanda, artgich oldindan dasturlashtirilgan vaqt oralig'ida ishlaydi. Agar siz ushbu vaqt intervalini o'zgartirmoqchi bo'lsangiz, muvval to'xtabto'xtab ishlash rejimini o'chiring va uni qayta yoqing. To'xtash uchun tanlangan vaqt intervali dastak OFF (o'chiq) holatida qolgan vaqt hisoblanadi.

Ishlatishdan oldin oyna tozalagich cho'tkalarini va old oynani qor va muzdan tozalang. Agar ular muzlab old oyna yopishib qolgan bo'lsa, ularni ehtiyotkorlik bilan bo'shating yoki muzdan eriting. Shikastlangan cho'tkalarni almashtirish kerak. Tozalagich cho'tkasini almashtirish  9-18 ga qarang.

Kuchli qor yoki muz oyna artgich motoriga ortiqcha yuklama berishi mumkin.

Oyna artgichni parkovka qilish

Agar oyna artgichlar LO, HI yoki  holati bo'lganda, o't oldirish tizimi o'chirilsa, oyna artgichlar darhol to'xtaydi.

Shunda agar o't oldirish tizimi o'chirilgandan keyin 10 minut ichida haydovchi eshigi ochilgunga qadar oyna artgich dastagi OFF (o'chiq) holatiga o'tkazilsa, oyna artgichlar qayta ishga tushadi va old oynaning pastiga borib yotadi.

Agar old oynani yuvish maqsadida oyna artgichlar oynani tozalash ishini bajarayotganda o't oldirish tizimi o'chirilsa, artgichlar old oynaning tagiga quyi qismiga borib o'nashguncha ishlashda davom etadi.

Old oyna yuvgichi

Old oynani yuvish suyuqligini purkash va old oyna artgichlarini ishga tushirish uchun old oyna artgichi dastagini o'zingizga torting. Oyna artgichlar dastak qo'yvorilguncha yoki maksimal yuvish vaqtiga yetguncha ishlashda davom etadi. Old oyna artgichi dastagi qo'yib yuborilganda, oyna yuvgich qancha vaqtga faollashtirilganiga qarab oyna artish jarayoni yana davom etishi mumkin. Old oynani yuvish suyuqligi bakini to'ldirish haqida ma'lumot olish uchun Oyna yuvish suyuqligi bo'limiga qarang.

Orqa oyna artgichi/yuvgichi



Dastakni birinchi taqalishgacha oldinga itaring. Orqa oyna tozalagich oynani artishni boshlaydi. Tozalagich harakatini to'xtatish uchun dastakni asl holatiga qaytaring.

Orqa oyna yuvgichi

Orqa oynaga yuvish suyuqligini orqa oynaga purkash uchun dastakni oxirigacha oldinga itaring.

Orqaga yurganda orqa oynani artish

Agar orqa oyna artgichi o'chiq holatda bo'lsa ham, uzatmalar richagi R (ortga yurish) holatida bo'lganda va old oyna artgich past yoki yuqori tezlikda artayotganda orqa oyna artgichi avtomatik ravishda uzluksiz ishlaydi. Agar orqa oyna artgichi o'chiq holatda bo'lsa ham, uzatmalar richagi R (ortga yurish) holatida bo'lganda va old oyna artgichi to'xtab-to'xtab

tozalash rejimida ishlayotganda, orqa oyna artgichi ham avtomatik ravishda orqa oynani to'xtab-to'xtab tozalaydi.

Orqaga yurganda orqa oynani artish funksiyasini avtomobil sozlamalarini shaxsiylashtirish orqali o'chirib qo'yish mumkin. Avtoulovni shaxsiylashtirish  4-20 ga qarang.

Soat

Soatni axborot-ko'ngilochar tizim yordamida sozlash mumkin. Axborot-ko'ngilochar tizim mavzusiga qarang.

Quvvat chiqishlari

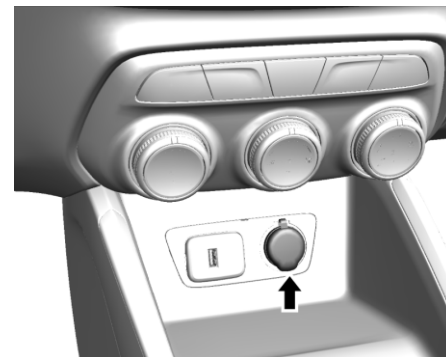

Aksessuarlar uchun quvvat chiqish uylaridan uyali telefon, GPS zaryadlash qurilmalari yoki 120 Vt dan oshmaydigan har qanday boshqa har qanday 12V li qurilma kabi elektr jihozlarni ulash uchun foydalanish mumkin.

Avtomobilida aksessuar uchun elektr chiqish uylari bo'lishi mumkin:

- Iqlim nazorati tizimi tagida.

Aksessuarlar uchun elektr chiqish uyasidan foydalanish uchun qopqoqni ko'taring.

Ba'zi elektr aksessuarlar avtomobilning aksessuarlar uchun elektr chiqish uyasiga mos kelmasligi mumkin, aksessuarning ishlab chiqaruvchisi tomonidan tasdiqlanmagan va sertifikatlanmagan aksessuarlardan foydalanish va/yoki 120 Vt va 10A dan ortiq quvvati avtomobil elektr zanjiri va saqlagichiga haddan tashqari yuklama berishi va o'ta qizib ketishiga olib kelishi mumkin.

Agar xohlasangiz, elektr quvvat chiqish uyasi o'rniga sigaret tutatish uyasidan foydalanish mumkin. Bu ushlagich tiqini, ulanish va elektr zanjir saqlagichini to'liq almashtirishni talab qiladi. Bu almashtirishni faqat vakolatli dilerlar amalga oshirishi mumkin.

⚠️ DIQQAT!

Elektr jihozlarni qo'shganida, to'g'ri o'rnatishga oid ko'rsatmalariga rioya qiling. Qurilma ishlab chiqaruvchisi tomonidan tasdiqlanmagan yoki sertifikatlanmagan qurilmalarni ularning texnik xususiyatlarini tekshirmasdan avtomobilning elektr chiqish uyasiga ulab foydalanish avtomobil kafolatiga kirmaydigan zararga olib kelishi mumkin.

Maksimal yuklama 120 Vt va 10 A dan oshmasligini ta'minlash majburiydir.

Avtomobil dvigateli o'chirilgan holda elektr qurilmalardan uzoq vaqt foydalanish akkumulyatorni zaryadsizlantirishi mumkin. Avtomobildan tushayotganda doimo elektr uyaga ulangan aksessuarni uzing.

Elektr chiqish uyasidan foydalanmayotganda uning ichiga begona predmetlar tushib ketmasligi uchun doimo uni yopiq holda saqlang. Tushib ketgan predmet turiga qarab bu hol qisqa tutashuv va kontaktlarning izolyatsiyasiga olib kelishi mumkin. Uya atrofini toza saqlash juda muhimdir.

Simsiz zaryadlash (Agar mavjud bo'lsa)

Avtomobil markaziy konsolda simsiz zaryadlash bo'limi mavjud bo'lishi mumkin. Tizim Qi standartini qo'llovchi bitta mobil qurilmani simsiz zaryadlaydi.

Telefon yoki boshqa qurilmaning mos kelishigini tekshirish uchun Chevrolet dileringizga yoki vakolatli ta'mirlash ustaxonasiga murojaat qilib batafsil ma'lumot oling.



O't oldirish tizimi On/Run (yoniq/Ishga tushirish), ACC/AKSESSUAR (aksessuarlar) rejimida bo'lishi kerak yoki Saqlangan aksessuarlar quvvati (RAP) faol bo'lishi kerak.

Simsiz zaryadlash funksiyasi avtomobil RAP (Saqlangan aksessuarlar quvvati) rejimida bo'lganda zaryadlashni to'g'ri ko'rsatmasligi mumkin. Qarang: Saqlanadigan aksessuarlar quvvati (RAP) ⇨ 8-16.

Tizim ekstremal ob-havo sharoitida ishlamasligi mumkin.

Mobil qurilmani zaryad qilish uchun:

1. Iqlim nazorati tizimi paneli pastki qismida zaryadlash panelini toping.
2. Zaryadlash panelidagi barcha predmetlarni olib tashlang. Telefon va zaryadlash paneli o'rtasida biron bir predmet bo'lsa, tizim zaryadlamasligi mumkin.
3. Mobil qurilmani yuzini yuqoriga qaratib, zaryadlash paneli ustiga joylashtiring.

 **OGOHLANTIRISH!**

Simsiz zaryadlash implantatsiya qilingan yurak stimulyatori yoki boshqa tibbiy asboblarning ishlashiga ta'sir qilishi mumkin. Agar sizda bunday asboblardan bo'lsa, simsiz zaryadlash tizimidan foydalanishdan oldin shifokoringiz bilan maslahatlashish tavsiya etiladi.

 **OGOHLANTIRISH!**

Mos keladigan smartfonni zaryad qilishdan oldin zaryadlash panelidagi barcha predmetlarni olib tashlang. Smartfon va zaryadlash paneli o'rtasidagi tangalar, kalitlar, uzuklar, qog'oz qisqichlari yoki kartalar kabi narsa-buyumlar juda qizib ketadi. Zaryadlash tizimi mana shunday narsa-buyumni aniqlamay qolsa va u narsa-buyum smartfon va zaryadlash qurilmasi o'rtasida tiqilib qolsa, kuyishning oldini olish uchun smartfonni u yerdan oling va o'sha buyumni zaryadlash panelidan olishdan oldin uning sovishini kuting.

Eslatma

Avtomobil kalitini zaryadlash paneli ustida qoldirmang.

**OGOHLANTIRISH CHIROQCHALARI,
DATCHIKLAR VA INDIKATORLAR**

Ogohlantirish idikator chiroqlari va datchiklar vaziyat qimmatga tushadigan ta'mirlash yoki almashtirishga olib keladigan darajada jiddiy bo'lishidan oldin nimanidir noto'g'ri ekanligini ko'rsatadigan ishorani berishi mumkin. Ogohlantirish indikator chiroqlari va datchiklarga e'tibor berish jarohatning oldini olishi mumkin.

Dvigatel ishga tushirilganda, ba'zi ogohlantirish indikator chiroqlari o'zlarining ishlayotganligini bildirish uchun qisqa vaqt yonadi.

Avtomobilni haydab ketayotganda ogohlantirish indikator chiroqlaridan biri yonsa va yonib turaversa yoki datchiklardan biri biror muammo borligini ko'rsatsa, muammoni yechish uchun nima qilish kerakligi tushuntirib berilgan bo'limni o'qib chiqing.

Ta'mirlash ishlarini kutish qimmatga tushishi va hatto xavfli bo'lishi ham mumkin.



B Model

Spidometr



Spidometr avtomobil tezligini soatiga nech kilometr yurish (km/soat) hisobida ko'rsatadi.

Odometr

Odometr avtomobil qancha masofani bosib o'tganligini kilometrlarda ko'rsatadi.

Safar odometri indikator

Safar odometri indikator safari odometri oxirgi marta nolga qaytarilgandan beri avtomobil qancha masofani bosib o'tganini ko'rsatadi.

Safar odometriga kirish va uni nolga qaytarish Haydovchi uchun axborot markazi (DIC) orqali amalga oshiriladi. Haydovchi axborot markazi (DIC) bo'limiga qarang.

Taxometr



Taxometr dvigatel tezligini daqiqasiga nech marta aylanishi hisobida (ayl./daq.) ko'rsatadi. Dvigatel yoqilgan bo'lsa, taxometr dvigatelning bir daqiqada nech marta aylanishini (ayl./daq.) ko'rsatadi.

Dvigatel o'chirilganda va qayta ishga tushirilganda taxometr bir necha yuz ayl./daq. ga o'zgarishi mumkin.

Yonilg'i darajasi datchigi

O't oldirish tizimi yoqilganda, yonilg'i datchigi bakda qancha yoqilg'i qolganligini ko'rsatadi. Yoqilg'i datchigidagi strelka yonilg'i eshigi yoqilgan avtomobilning yon tomonini ko'rsatadi.



Model B, Model A o'xshash

E: Yoqilg'i baki bo'm-bo'sh.

F: Yoqilg'i baki to'la.

Indikator bak bo'm-bo'sh bo'lishga yaqinlashayotani ko'rsatganda yonilg'i sarfini kamaytiring, qarang: Yonilg'i tejagan holda avtomobil boshqarish 8-2. Yonilg'i kam qolganligini bildiruvchi datchik yonganda, hali ham ozroq yoqilg'i qolgan bo'ladi, ammo yonilg'i bakini tezroq to'ldirish kerak. Kam yonilg'i qolganligini bildiruvchi datchik millitlaganda, yonilg'i sarfini kamaytiring va zudlik bilan yonilg'i bakiga yonilg'i quyung.

Ba'zi avtomobil egalari so'raydigan to'rt narsa quyidaqilar. Ularning hech biri yonilg'i datchigi bilan bog'liq muammoni ko'rsatmaydi:

- Yoqilg'i quyish shoxobchasida yonilg'i nasosi datchik bak to'lganligini ko'rsatshidan oldin o'chadi.
- Bakni to'ldirish uchun datchik ko'rsatganidan bir oz ko'proq yoki kamroq yoqilg'i kerak bo'ladi. Misol uchun, datchik bak yarmigacha to'lganligini ko'rsatdi, lekin amalda bakni liq to'ldirish uchun bak sig'imining yarmidan biroz ko'proq yoki kamroq miqdorda yonilg'i solish kerak bo'ladi.
- Burchakdan burilganda yoki tezlikni oshirganda datchik biroz joyidan qo'zg'aladi.
- Avtomobil o't oldirilgandan so'ng datchik ko'rsatkichi bir necha soniyadan keyin barqarorlashadi va o't oldirish tizimi o'chirilganda datchik bak bo'm-bo'shligini ko'rsatuvchi holatga qaytadi.

Burilish ishorasi

Indikator  yashil rangda yonadi yoki millitlaydi.

Xavfsizlik kamarlari haqida eslatmalar

Haydovchi xavfsizlik kamarini taqishni eslatuvchi chiroqcha

Priborlar panelida haydovchi xavfsizlik kamarini taqishini eslatuvchi datchik chiroqcha mavjud.



Avtomobil ishga tushirilganda, bu chiroqcha yonadi va haydovchiga xavfsizlik kamarini taqishni eslatish uchun ovoqli signal yangrashi mumkin. Keyin bu datchik chiroqcha kamar taqilmaguncha yonib turadi. Agar haydovchi taqmasa yoki avtomobil harakatlanayotganda kamarni yechsa, bu eslatish jarayoni bir necha marta takrorlanishi mumkin. Agar haydovchi xavfsizlik kamari taqilgan bo'lsa, datchik chiroqcha yonmaydi, ovoqli signal chalinmaydi.

Yo'lovchi xavfsizlik kamarini taqishini eslatuvchi chiroqcha

Priborlar panelida yo'lovchi xavfsizlik kamarini taqishini eslatuvchi datchik chiroqcha mavjud.



Avtomobil ishga tushirilganda, agar yo'lovchi o'rindig'i band bo'lsa, bu chiroqcha yonadi va yo'lovchilarga xavfsizlik kamarini taqishni eslatish uchun tovushli signal chalishi mumkin. Keyin bu datchik chiroqcha kamar taqilmaguncha yonib turadi. Agar yo'lovchi taqmasa yoki avtomobil harakatlanayotganda kamarni yechsa, bu eslatish jarayoni bir necha marta takrorlanadi.

Agar yo'lovchi xavfsizlik kamari taqilgan bo'lsa, datchik chiroqcha yonmaydi, ovoqli signal ham chalinmaydi.

Agar o'rindiqqa portfel, sumka, oziq-ovqat sumkasi, noutbuk yoki boshqa elektron qurilmalar qo'yilgan bo'lsa, old yo'lovchi xavfsizlik kamarini taqishni eslatuvchi chiroqcha yonib, qo'ng'iroq chalinishi mumkin. Eslatma chiroqchani va/yoki qo'ng'iroqni o'chirish uchun o'sha buyumni o'rindiqdan olib

tashlang yoki xavfsizlik kamarini to'qaga biriktiring.

Orqa yo'lovchilarga xavfsizlik kamarini taqishni eslatuvchi indikator chiroqchalar



Avtomobilda orqa yo'lovchilarga xavfsizlik kamarini taqishni eslatuvchi indikator chiroqchalar mavjud.

Avtomobil ishga tushirilganda, bu chiroqchalar orqa o'rindiqdagi yo'lovchilarga xavfsizlik kamarlarini taqishlarini eslatish uchun yonadi. Keyin, chiroqchalarning har biri yonib turishi yoki mitillashi mumkin, agar orqa yo'lovchi kamarni taqmasa yoki avtomobil harakatlanayotganda kamarni yechsa, ovozi signal yangrashi mumkin.

Xavfsizlik kamarining mahkamlanganligini bildirish uchun indikator chiroqchasi yonadi. Agar orqa o'rindiqlarning barchasida kamar taqilgan bo'lsa, na signal chalinadi, na chiroqcha yonadi.

Havo yostiqchasi shayligini ko'rsatuvchi indikator

Bu chiroqcha havo yostig'i tizimida elektr muammosi mavjudligini ko'rsatadi. Tizim tekshiruvi havo yostig'i datchik(lar)i, yo'lovchini sezuvchi datchik tizimi, kamar taranglagichlar, havo yostig'i modullari, elektr simlar va

avtohalokatni sezish datchigi va diagnostika qilish modulini o'z ichiga oladi.

Havo yostig'i tizimi haqida qo'shimcha ma'lumot olish uchun qarang: Havo yostiqchasi tizimi ↻ 2-12.



Avtomobil ishga tushirilganda havo yostig'i shayligini ko'rsatuvchi chiroqcha bir necha soniya davomida yonadi. Agar chiroqcha yonmasa, Chevrolet dileri yoki vakolatli ta'mirlash ustaxonasidan yordam so'rang.

OGOHLANTIRISH!

Agar avtomobil ishga tushirilgandan keyin havo yostig'i shayligini ko'rsatuvchi chiroqcha yonib tursa yoki avtomobil harakatlanib ketayotgan paytda yonsa, bu havo yostig'i tizimi to'g'ri ishlamayotganligini bildiradi. Avtomobildagi xavfsizlik yostiqchalari avtohalokat sodir bo'lganda ochilmasligi yoki hatto avtohalokat sodir bo'lmasa ham ochilishi mumkin.

Jarohatning oldini olish uchun avtomobilni zudlik bilan ta'mirlashga olib boring.

Yo'lovchi havo yostiqchasi holati indikator

Yuqori konsolda yo'lovchi havo yostig'i holatini ko'rsatuvchi indikator mavjud.

PASSENGER AIRBAG



ON



OFF



Avtomobil ishga tushirilganda, yo'lovchi havo yostig'i holati indikator tizim tekshiruvi sifatida bir necha soniya davomida yonadi.

^{ON} : Bu chiroqcha old yo'lovchi havo yostig'i havo yostiqchalari tizimi tomonidan boshqarilishi mumkinligini anglatadi.

^{OFF} : Bu chiroqcha old yo'lovchi havo yostig'i priborlar paneli yonidagi gulf orqali faolsizlanganligini bildiradi. Havo yostiqchasini yoqish-o'chirish tugmasi ↻ 2-17 ga qarang.

Agar bir necha soniyadan so'ng har ikkala holat indikator chiroqchalari yoniq holda qolsa yoki umuman chiroqchalar yonmasa, chiroqchalar yoki havo yostig'ini yoqish-o'chirish tugmachasi bilan bog'liq muammo bo'lishi mumkin. Texnik xizmat uchun Chevrolet dileriga murojaat qiling.

OGOHLANTIRISH!

Agar havo yostig'i shayligini ko'rsatuvchi chiroqcha doimo yonib tursa, bu havo yostig'i tizimida nimadir noto'g'ri ekanligini anglatadi. O'zingizga yoki boshqalarga jarohat yetishini oldini olish uchun avtomobilga darhol texnik xizmat ko'rsating. Qo'shimcha ma'lumot, jumladan, muhim xavfsizlik ma'lumotlari uchun qarang: Havo yostiqlik shayligini ko'rsatuvchi indikator ⇨ 4-11.

Zaryadlash tizimi chirog'i



O't oldirish tizimi yoqilgan, lekin dvigatel ishlamayotganda zaryadlash tizimining chiroqchasi o'zining ishlayotganini ko'rsatish uchun qisqa vaqt yonadi. Dvigatel ishga tushirilganda bu chiroqcha o'chadi. Agar bunday bo'lmasa, avtomobilga dilingizda texnik xizmat ko'rsating.

Agar chiroqcha yonib tursa yoki avtomobil haydab ketilayotgan paytda yonsa, elektr zaryadlash tizimida muammo bo'lishi mumkin. Dilingizga borib avtomobilni tekshirtiring. Bu

chiroqcha yonib turgan holda avtomobilni haydab yurish akkumulyator quvvatini sarflab tugatishi mumkin.

Chiroqcha yoqilgan holda avtomobilni qisqa masofaga haydab borish zarur bo'lsa, radio va konditsioner kabi barcha aksessuarlarni o'chirib qo'yishni unutmang.

Nosozlik indikator chirog'i



Bu chiroqcha sariq rangda yonadi.

Avtomobil boshqaruv tizimi otqinlarni nazorat qilish tizimida yoki muhim elektron datchiklarda nosozlik aniqlasa, ushbu nosozlikni ko'rsatuvchi indikator yonadi.

Agar ushbu nosozlik indikator yonib o'chsa, katalitik neytralizator zarar yetgan bo'lishi mumkin. Dvigatel aylanish tezligini pasaytirish katalitik neytralizatorga zarar yetish ehtimolini kamaytirish va nosozlik indikator yonib o'chishini to'xtatish imkonini beradi.

Agar avtomobil harakatlanib ketayotgan vaqtda nosozlik indikator yonsa, avtomobilni tuzatish uchun Chevrolet servis markaziga murojaat qilish zarur.

"Tez orada avtomobilga galdagi texnik xizmat ko'rsatish talab etiladi" signalizatori



Avtomobilda nosozlik mavjud bo'lganda bu chiroqcha yonadi.

Chiroqcha yonsa, avtomobilga Chevrolet dileri texnik xizmat ko'rsatishi kerak.

Tormoz tizimi ogohlantirish indikator

Agar ogohlantirish chiroqchasi yonsa, tormoz bilan bog'liq muammo bor.

Darhol tormoz tizimini ko'rikdan o'tkazing.



Agar tormoz/ilashma suyuqligi kam qolgan bo'lsa yoki tizimda nosozlik bo'lsa, qo'l tormozi ko'tarilmagan holda bu chiroqcha yonadi.

Agar bu chiroqcha yonib tursa, Chevrolet dileri yoki vakolatli ta'mirlash ustaxonasidan yordam so'rang.

Tormozlar antiblokirovka tizimi (ABS) signalizatori



Bu chiroqcha sariq rangda yonadi.

O't oldirish tizimi yoqilgandan so'ng bir necha soniya yonadi. Ushbu nazorat indikatorini o'chganda, tizim ishga shay bo'lgan bo'ladi.

Agar ushbu nazorat indikatorini bir necha soniyadan so'ng o'chmasa yoki avtomobil bilan harakatlanayotgan vaqt yonib tursa, ABS (Tormozlar antiblokirovka tizimi) da nosozlik mavjud bo'ladi. Tormoz tizimi ishlaydi, ammo u ABS (Tormozlar antiblokirovka tizimi) yordamisiz ishlaydi.

Tormozlar antiblokirovka tizimi (ABS) ⇨ 8-22 ga qarang.

Pedalni bosish kerakligi haqida ogohlantiruvchi chiroqcha



Mexanik uzatmalar qutisi bilan jihozlangan avtomobillarda bu chiroqcha ilashma pedali yoki tormoz va ilashma pedallarini avtomobilni ishga tushirish uchun bosish kerak bo'lganda yonadi. Avtomatik uzatmalar qutisi bilan

jihozlangan avtomobillarda bu chiroqcha avtomobilni ishga tushirish uchun tormoz pedalini bosish kerak bo'lganda yonadi.

Gidrokuchaytirgichli rul haqida ogohlantirish indikatorini



Dvigatel ishga tushirilganda bu chiroqcha qisqa vaqtyonadi.

Avtomobilni haydab ketayotganda bu chiroqcha o'chmasa yoki yonsa, gidrokuchaytirgichli rulda muammo bo'lishi mumkin. Dilingizga murojaat qiling.

Oldinda avtoulov borligi haqida ogohlantirish indikatorini



Agar avtomobil shunaqasi bilan jihozlangan bo'lsa, bu indikator oldinda avtomobil borligi aniqlanganda yashil rangda, avtomobil oldinda turgan transport vositasiga juda yaqin kelib qolganda esa sariq rangda yonadi. Olddan to'qnashuv haqida ogohlantirish (FCA) tizimi ⇨ 8-35 ga qarang.

Masofa saqlash haqida ogohlantirish indikator chiroqchasi



Bu indikator Old tomondan to'qnashuvdan ogohlantirish masofasi qiymatini ko'rsatadi. Olddan to'qnashuv haqida ogohlantirish (FCA) tizimi ⇨ 8-35 ga qarang.

Tortish o'chiqligi indikatorini



Dvigatelni ishga tushirish vaqtida bu chiroqcha qisqa vaqt yonadi. Agar bunday bo'lmasa, avtomobilga dilingizda texnik xizmat ko'rsating. Agar tizim normal ishlayotgan bo'lsa, shunda indikator chiroqchasi o'chadi.

TCS/StabiliTrak/Barqarorlikni elektron boshqarish (ESC) tugmasini bosish va qo'yib yuborish orqali Sirpanishdan himoya tizimi (TCS) o'chirilganda Sirpanishdan himoya funksiyasi o'chiqligini bildiruvchi indikator chiroqchasi yonadi.

Ushbu chiroqcha va StabiliTrak OFF (o'chiqligini bildiruvchi) chiroqcha StabiliTrak/ESC funksiya o'chirilganda yonadi. Agar Sirpanishdan himoya (TCS) o'chiq bo'lsa, tortuvchi g'ildiraklar yuritmasini shikastlanishdan himoya qilish uchun kerak bo'lganda g'ildirak tezligi cheklanadi. Haydashni mos ravishda sozlang. Sirpanishga qarshi tizim/Barqarorlikni boshqarish elektron tizimi ⇨ 8-25 ga qarang.

Sirpanishga qarshi tizim (TCS)/Barqarorlikni boshqarish elektron tizimi indikator chiroqchasi



Dvigatel ishga tushirilganda bu chiroqcha qisqa vaqt yonadi.

Bu chiroqcha yonmasa, avtomobilni dilingizga olib borib unga texnik xizmat ko'rsating. Agar tizim normal ishlayotgan bo'lsa, indikator chiroqchasi o'chadi.

Bu chiroqcha yonsa va miltillamas, Sirpanishdan himya tizimi (TCS) va balki StabiliTrak/ESC tizimi ham o'chirilgan bo'ladi. Haydovchi uchun axborot markazi (DIC) xabari ko'rsatilishi mumkin. Qaysi funksiya(lar)

ishlamayotganligini va avtomobilga texnik xizmat ko'rsatishni talab qilinadimi yoki yo'qligini aniqlash uchun Haydovchi uchun axborot markazi (DIC) xabarlarini tekshiring. Agar chiroqcha yonsa va miltillab tursa, Sirpanishdan himya tizimi (TCS) / StabiliTrak/ESC tizimi faol ishlayotgan bo'ladi. Sirpanishga qarshi tizim/Barqarorlikni boshqarish elektron tizimi ⇨ 8-25 ga qarang.

Barqarorlikni elektron nazorat qilish (ESC) o'chiqligi indikator



Dvigatelni ishga tushirish vaqtida bu chiroqcha qisqa vaqt yonadi. Agar bunday bo'lmasa, avtomobilga dilingizda texnik xizmat ko'rsating.

Ushbu chiroqcha StabiliTrak/Barqarorlikni elektron boshqarish (ESC) tizimi o'chirilganda yonadi. Agar StabiliTrak/Barqarorlikni elektron boshqarish (ESC) o'chiq bo'lsa, Sirpanishdan himoya tizimi (TCS) ham o'chiq bo'ladi.

Agar StabiliTrak/Barqarorlikni elektron boshqarish tizimi (ESC) va Sirpanishdan himoya tizimi (TCS) o'chirilgan bo'lsa, tizim avtomobilni boshqarishga yordam bermaydi. Sirpanishdan himoya tizimi (TCS) va StabiliTrak/Barqarorlikni elektron boshqarish tizimi (ESC) tizimlarini yoqing va ogohlantirish indikator chiroqchalari o'chadi. Sirpanishga qarshi tizim/Barqarorlikni boshqarish elektron tizimi ⇨ 8-25 ga qarang.

Dvigatel sovutish suyuqligi harorati signalizatori



Bu chiroqcha qizil rangda yonadi. Ushbu indikator chirogi dvigatel sovutish suyuqligi qizib ketganligi haqida ogohlantiradi. Har doim ushbu indikatorga e'tibor bering, chunki haddan tashqari issiqlik dvigatel sozligiga salbiy ta'sir qiluvchi eng xavfli omillardan biridir.

⚠️ DIQQAT!

Dvigatel sovutish suvi harorati juda yuqori bo'lsa, avtomashinani to'xtating, dvigatelni o'chiring. Dvigatel uchun xavf. Sovituvchi suyuqlik sathini tekshiring.

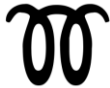
**Qizdirishdan oldingi indikator chiroqcha
(Agar mavjud bo'lsa)**

Bu chiroqcha sovuq holatdagi dvigatelni ishga tushirish tizimi faol bo'lganda yonadi. Batafsil ma'lumot uchun qarang: Dvigatelni ishga tushirish ⇨ 8-13.

**Shinalar bosimi indikator
(Agar mavjud bo'lsa)**

Shinalar bosimi nazorati tizimi (TPMS) bilan jihozlangan avtomobillarda bu chiroqcha dvigatel ishga tushirilganda qisqa vaqt yonadi. U shinalar bosimi va Shinalar bosimi nazorati tizimi (TPMS) haqida ma'lumot beradi.

Chiroqcha doimiy yonib turganda

Bu shinalarning bir yoki bir nechtasida bosim sezilarli darajada kamligini ko'rsatadi. Haydovchi uchun axborot markazida (DIC) shina bosimi haqidagi xabar ham ko'rsatilishi mumkin. Iloji boricha tezroq avtomobilni to'xtating va shinalarni Shinalarda va Yuklama haqida ma'lumot yorlig'ida ko'rsatilgan bosim qiymatigacha shishiring. Shinalar bosimi ⇨ 9-34 ga qarang.

Chiroq avval miltillab yonib o'chib, keyin doimo yonib turganda

Agar chiroqcha taxminan bir daqiqa yonib o'chib tursa va keyin yongan holda tursa, Shinalar bosimi nazorati tizimi (TPMS) bilan bog'liq muammo bo'lishi mumkin.

Agar muammo bartaraf bo'lmasa, bu chiroqcha har galgi o't oldirganda yonadi. Shinalar bosimi monitorini ishlatish (Agar mavjud bo'lsa) ⇨ 9-34 ga qarang.

Dvigatel moyi bosimi indikator**⚠️ DIQQAT!**

Dvigatel moyi bilan bog'liq xizmat ko'rsatish ishlarining to'g'ri amalga oshirilmasligi dvigatelga zarar yetkazishi mumkin. Dvigatel moyi kam qo'lgan holda avtomobilni haydan yurish ham dvigatelga zarar yetkazishi mumkin. Bu ta'mirlarni avtomobil kafolati qamrab olmasligi mumkin. Moy sathini iloji boricha tezroq tekshiring. Zarur bo'lsa, moy quyung, lekin agar moy sathi yetarli darajada bo'lsa va moy bosimi hali ham past bo'lsa, avtomobilga texnik xizmat ko'rsating. Dvigatel moyini almashtirish uchun har doim texnik xizmat ko'rsatish jadaliga rioya qiling.



Dvigatel ishga tushirilganda bu chiroqcha qisqa vaqt yonishi lozim. Agar u yonmasa, avtomobilni dilingizga olib borib unga texnik xizmat ko'rsating.

Agar chiroq yonsa va yoniq holda qolsa, demak, moy dvigatel bo'ylab to'g'ri oqmayapti. Avtomobilda moy kam qolgan bo'lishi va avtomobilning boshqa bir tizimida muammo bo'lishi mumkin. Dilingizga murojaat qiling.

Yonilg'i kam qolganligi signalizatori



O't oldirish tizimi yoqilganda bu chiroqcha uning ishlayotganligini ko'rsatish uchun qisqa vaqt yonadi.

Yoqilg'i bakida yoqilg'i kam qo'lganda u yonadi. Chiroqcha yonib-o'chadi va darhol to'ldirish zarurligini bildiradi. Yoqilg'i quyilganda chiroqcha o'chadi. Agar unday bo'lmasa, avtomashinani texnik xizmat ko'rsatishga olib boring.

Xavfsizlik indikator



Dvigatel ishga tushirilganda bu xavfsizlik chiroqchasi qisqa vaqt yonishi lozim. Agar u yonmasa, avtomobilni dilingizga olib borib unga texnik xizmat ko'rsating. Agar tizim normal ishlayotgan bo'lsa, indikator chiroqchasi o'chadi.

Agar chiroqcha yonib turaversa va dvigatel ishga tushmasa, o'g'irlikdan himoya tizimida muammo bo'lishi mumkin. Imobilayzerni ishlatish (Kalit bilan kirish) ⇨ 1-11 yoki Imobilayzerni ishlatish (Kalitsiz kirish) ⇨ 1-12 ga qarang.

Uzoqni yoritish yoqilganligi indikator



Bu chiroqcha ko'k rangda yonadi. Old faralarning uzoqni yoritish chirog'i yoqilganda yoki old faralar bilan yonib o'chish ishorasini qilganda bu indikator yonadi.

Orqa tumanga qarshi faralar indikator chirog'i (Agar mavjud bo'lsa)



Bu indikator chiroqcha orqa tumanga qarshi fara ishlatilayotganda yonadi. Orqa tumanga qarshi faralar (Agar mavjud bo'lsa) ⇨ 5-4 ga qarang.

Tashqi chiroqlar yoniqligini eslatuvchi indikator



Bu indikator chiroqcha tashqi yoritish chiroqlar ishlatilayotganda yonadi.

Kruiz nazorati indikator (Agar mavjud bo'lsa)



Kruiz nazorati indikator chiroqchasi kruiz nazorati yoqilgan va ishga tayyor bo'lganda oq rangda bo'ladi va kruiz nazorati sozlangan va faol holatda bo'lganda esa yashil rangga o'tadi. Qarang: Kruiz nazorati (Agar mavjud bo'lsa) ⇨ 8-26 Kruiz nazorati.

Kapot ochiq qolganligi indikator



Agar kapot ochiq yoki mahkam yopilgan bo'lsa, bu chiroqcha yonadi va kapot qismi qizil rangda ko'rinadi.

Eshik ochiqligi signalizatori



Salon eshigi ochiq yoki mahkam yopilgan bo'lsa, bu chiroqcha yonadi. Qo'zg'alishdan oldin barcha eshiklar to'g'ri yopilganligini tekshiring.

Yukxona ochiq qolganligi indikator



Ushbu indikator chiroqcha bilan jihozlangan avtomobillarda bu indikator yukxona ochiq yoki mahkam yopilgan bo'lganda yonadi. Qo'zg'alishdan oldin yukxona to'g'ri yopilganligini tekshiring.

MA'LUMOT BERUVCHI DISPLEYLAR

Haydovchi axborot markazi (DIC)

Haydovchi uchun axborot markazi (DIC) priborlar panelida joylashgan bo'lib, u A model yoki B model sifatida keladi.

Funksiyalarni tanlash

Menyular va funksiyalarni oyna artgich dastagidagi kallak va tugmalar yordamida tanlash mumkin.



Bosh menyularga o'tish yoki quyi menyudan keyingi yuqoriroq menyu pog'onasiga qaytish uchun MENU (menyu) tugmasini bosib.

Bosh menyuning quyi menyusini tanlash yoki raqamli qiymatni o'rnatish uchun shu kallakni burang.

Funksiyani tanlash va tasdiqlash uchun SET/CLR (o'rnatish/o'chirish) tugmasini bosib.

Agar talab etilsa, haydovchi uchun axborot markazida avtomobil va xizmat ko'rsatishga oid xabarlar paydo bo'ladi. SET/CLR (o'rnatish/o'chirish) tugmasini bosib xabarlarni tasdiqlang.

Haydovchi axborot markazi

Safar/yoqilg'i haqida ma'lumot menyusi

Quyidagi ro'yxatda safari/yoqilg'i haqida barcha ma'lumot sahifalari o'rin olgan.

Ularning ayrimlari siz xarid qilgan avtomobilda mavjud bo'lmaydigan mumkin.

Sahifani tanlash va quyi menyularda berilgan yo'riqlarga amal qilish uchun old oyna artgichini boshqaruvchi dastakdagi kallakni burang:

- Speed (Tezlik)
- Trip 1 / Average Fuel Economy (1-safar / O'rtacha yoqilg'i tejankorligi)
- Trip 2 / Average Fuel Economy (2-safar / O'rtacha yoqilg'i tejankorligi)
- Fuel range (Yoqilg'i yetadigan masofa)
- Instantaneous fuel economy (Ayni lahzadagi yoqilg'i tejankorligi)
- Average vehicle speed (Avtomobilning o'rtacha tezligi)

Speed (Tezlik)

Ayniq lahzadagi tezlikni raqamli displeyda ko'rsatish.

Trip 1 va 2 / Average Fuel Economy (1- va 2-safar / O'rtacha yoqilg'i tejankorligi)

Safar odometri qiymat nolga qaytarilgandan keyin avtomobil hozirgacha qancha masofani bosganini ko'rsatadi. Displeyda shuningdek o'rtacha yoqilg'i sarfi ham ko'rsatiladi.

Qiymatni nolga qaytarish uchun ushbu sahifani ko'rayotganda SET/CLR (o'rnatish/o'chirish) tugmasini bir necha soniya bosib turing.

Fuel range (Yoqilg'i yetadigan masofa)

Masofa ayni damdagi yonilg'i bakidagi miqdor va ayni damdagi sarflash xarakteristikasidan kelib chiqib hisoblanadi. Display o'rtacha qiymatlarni ko'rsatadi. Yoqilg'i quyugandan so'ng, ushbu masofa ko'rsatkichi qisqa vaqtdan keyin avtomatik ravishda yangilanadi.

Instantaneous fuel economy (Ayni lahzadagi yoqilg'i tejankorligi)

Ayni lahzadagi sarf ko'rsatkichini ko'rsatish.

Average vehicle speed (Avtomobilning o'rtacha tezligi)

O'rtacha tezlikni ko'rsatish. O'lchovni istalgan vaqtda nolga qaytarish mumkin. Qiymatni nolga qaytarish uchun ushbu sahifani ko'rayotganda SET/CLR (o'rnatish/o'chirish) tugmasini bir necha soniya bosib turing.

Avtomobil haqida ma'lumot menyusi

Quyidagi ro'yxatda avtomobil haqida barcha ma'lumot sahifalari o'rin olgan. Ularning ayrimlari siz xarid qilgan avtomobilda mavjud bo'lmaydigan mumkin.

Sahifani tanlash va quyi menyularda berilgan yo'riqlarga amal qilish uchun old oyna artgichini boshqaruvchi dastakdagi kallakni burang:

- Oil life (Moyning xizmat muddati (qolgan foizi) - agar avtomobil bunday indikator bilan jihozlangan bo'lsa)
- Tire pressure (Shinalar bosimi) (agar avtomobil bunday indikator bilan jihozlangan bo'lsa)

- Coolant Temperature (Sovutish suyuqligi harorati)
- Speed warning (Tezlik haqida ogohlantirish)
- Dimming Level (Xiralashtirish darajasi)

Oil life (Moyning xizmat muddati (qolgan foizi) - agar avtomobil bunday indikator bilan jihozlangan bo'lsa)

Moyning keyingi almashtirishgacha xizmat ko'rsatish taxminiy muddatini ko'rsatadi. Foizdagi raqam moyning hozirda xizmat muddatining qolgan qismini bildiradi. Nolga qaytarish uchun Dvigatel moyining ishlash tizimi (Agar mavjud bo'lsa) ⇨ 9-10 dagi "Dvigatel moyining xizmat muddatini qanday nolga qaytarish" bo'limiga qarang.

Tire pressure (Shinalar bosimi) (agar avtomobil bunday indikator bilan jihozlangan bo'lsa)

Haydab ketayotgan paytda barcha g'ildiraklarning shinalar bosimini tekshiradi.

Coolant Temperature (Sovutish suyuqligi harorati)

Sovutish suyuqligi haroratini ko'rsatadi.

Speed warning (Tezlik haqida ogohlantirish)

Belgilangan tezlikdan oshib ketganda tezlik haqida ogohlantirish funksiyasi ogohlantirish beradi.

Tezlik haqida ogohlantirish funksiyasini o'rnatish uchun sahifa ko'rsatilganda SET/CLR

(o'rnatish/o'chirish) tugmasini bosib. Qiymatni sozlash uchun shu kallakni buraysiz. Tezlikni sozlash uchun SET/CLR (o'rnatish/o'chirish) tugmasini bosib. Tanlangan tezlik chegarasidan oshib ketilsa, ovoqli signali bilan birga displeyda ogohlantirish ko'rsatiladi.

Dimming Level (Xiralashtirish darajasi)

Xiralashtirish darajasini sozlash uchun gabarit chiroqni yoki old farani yoqing, SET/CLR (o'rnatish/o'chirish) tugmasini bosib, xiralashtirish darajasini oshirish \triangle yoki ∇ kamaytirish uchun w kallagini yuqoriga yoki pastga burang.

ECO (TEJAMKORLIK) menyusi

Quyidagi ro'yxatda tejamkorlik haqida barcha ma'lumot sahifalari o'r in olgan.

Ularning ayrimlari siz xarid qilgan avtomobilda mavjud bo'lmasligi mumkin.

Sahifani tanlash va quyi menyularda berilgan yo'riqlarga amal qilish uchun old oyna artgichini boshqaruvchi dastakdagi kallakni burang:

- Consumption (sarf)
- Top Consumers (eng ko'p sarflaganlar)
- Consumption Trend (sarf tendensiyasi)
- Eco Index (tejamkorlik indeksi)

Consumption (sarf)

O'rtaacha yoqilg'i tejamkorligini, tanlangan masofa bo'yicha eng yaxshi yoqilg'i tejamkorligini va ayni damdagi yoqilg'i tejamkorligi ko'rsatkichini ko'rsatadigan ustunli

diagrammani ko'rsatadi. Masofani belgilash uchun SET/CLR (o'rnatish/o'chirish) tugmasini bosib.

Top Consumers (eng ko'p sarflaganlar)

Ayni damda yoqilgan holatda bo'lgan eng ko'p qulaylik sarflovchilari ro'yxati kamayib borish tartibida ko'rsatiladi. Yoqilg'i tejash salohiyati ko'rsatiladi.

Consumption Trend (sarf tendensiyasi)

50 km masofada o'rtaacha sarf takomillashuvini ko'rsatadi. To'ldirilgan segmentlar sarfni 5 km lik qadamlarda ko'rsatadi va avtomobil haydash uslubini yoqilg'i sarfiga ta'sirini ko'rsatadi.

Eco Index (tejamkorlik indeksi)

Ayni damdagi yoqilg'i sarfi iqtisodiy shkalada ko'rsatiladi. Tejamkor haydash uchun haydash uslubini to'ldirilgan segmentlarni Eco (tejamkorlik) zonasida saqlashga moslashtiring. Qanchalik ko'p segmentlar to'ldirilsa, yoqilg'i sarfi shunchalik yuqori bo'ladi. Bir vaqtning o'zida o'rtaacha sarf qiymati ham ko'rsatiladi.

Yuqori uzatmaga o'tish indikator chiroqchasi (agar mavjud bo'lsa)



Mexanik uzatmalar qutisi bilan jihozlangan avtomobillarda, dvigatelnig yuqori aylanish tezligiga yo'l qo'ymaslik va bu orqali yoqilg'i tejamkorligini ta'minlash uchun yuqori uzatmaga o'tish tavsiya etilganda, yuqori uzatmaga oshirish indikator yonadi. Dvigatelnig aylanish tezligi past bo'lsa, bu yoqilg'i ini tejash imkonini beradi.

XAVFLI!

Yuqori uzatmaga oshirish tavsiyasi faqat haydovchiga yordamchi vositasidir va u haydovchi qilishi kerak bo'lgan diqqatning o'rmini bosmaydi. To'g'ri uzatmani tanlash haydovchining mas'uliyati va u avtomobilni haydash vaziyatiga, masalan, quvib o'tish, shatakka olish yoki tepaliklarda yurish kabilarga bog'liq.

Eslatma

Agar yuqori uzatmaga o'tish indikator ishlamayotgan bo'lsa, Chevrolet dileriga murojaat qiling.

AVTOULOV XABARLARI

Haydovchi uchun axborot markazi (DIC) da ko'rsatiladigan xabarlar avtomobil holatini yoki vaziyatni to'g'irlash uchun bajarish zarur bo'lgan ba'zi amallarni ko'rsatadi. Bir nechta xabarlar birin-ketin paydo bo'lishi mumkin.

Zudlik bilan harakatni bajarishni talab qilmaydigan xabarlarni SEL/CLR (o'rnatish/o'chirish) tugmasini bosish orqali qabul qilish va o'chirish mumkin. Zudlik bilan harakatga qo'l urishni talab qiladigan xabarlarni ushbu amal bajarilmaguncha o'chirib bo'lmaydi.

Barcha xabarlarni jiddiy qabul qilish kerak; xabarni o'chirib tashlash muammoni hal qilmaydi. Agar XIZMAT KO'RSATISH zarurligi haqida xabar paydo bo'lsa, dilingizga murojaat qiling.

Agar xabar mazmuniga tushunmasangiz, Chevrolet dileriga murojaat qiling.

Akkumulyator kuchlanishi va zaryadlash haqida xabarlar

BATTERY SAVER ACTIVE (Akkumulyator quvvatini tejash funksiyasi faollashdi)

Ushbu xabar avtomobil akkumulyator kuchlanishining maqbul darajadan pastga tushib ketayotganini aniqlaganida ko'rsatiladi.

Avtomobil akkumulyator quvvatini tejash uchun funksiyalarni kamaytirishni boshlaydi. Funksiyalarning kamayganligi kuzatilgan

paytda ushbu xabar ko'rsatiladi. Akkumulyatorning qayta zaryadlanishi uchun keraksiz aksessuarlarni o'chirib qo'ying.

AVTOULOVNI SHAXSIYLASHTIRISH

Quyida avtomobil shaxsiylashtirishning barcha mumkin bo'lgan imkoniyatlari keltirilgan. Avtomobilga qarab, ularning ba'zilari mavjud bo'lmasligi mumkin.

Avtomobilni shaxsiylashtirish menyusiga kirish uchun:

1. Axborot-ko'ngilochar displeyning Bosh sahifasidagi Sozlamalar ikonachasini bosing.
2. Mavjud opsiyalar ro'yxatini ko'rsatish uchun Vehicle (Avtomobil) ni bosing.
3. Kerakli funktsiya sozlamalarini tanlash uchun bosing.

Menyuda quyidagilar bo'lishi mumkin:

Climate and Air Quality (Iqlim va havo sifati)

Bosing va quyidagilar ko'rinishi mumkin:

- Auto Fan Speed (Avtomatik ventilyator tezligi)

Auto Fan Speed (Avtomatik ventilyator tezligi)

Bu sozlama iqlim nazorati ventilyatori sozlamasi sifatida Auto Fan (Avtomatik ventilyator) tanlanganda salondagi havo oqimi miqdorini belgilaydi.

Low (past), Medium (o'rtacha) yoki High (yuqori) ni bosing.

Collision/Detection Systems (To'qnashuv/aniqlash tizimlari)

Bosing va quyidagilar ko'rinishi mumkin:

- Forward Collision System (Olddan to'qnashuv tizimi)
- Side Blind Zone Alert (Yondagi ko'rinmas zona haqida ogohlantirish)
- Rear Camera Park Assist Symbols (Ort kamera parkovkaga yordamlashish belgilari)

Forward Collision System (Olddan to'qnashuv tizimi)

Olddan to'qnashuv haqida ogohlantirish (FCA) va oldinga yurayotganda avtomatik tormozlash (FAB) funksiyalarini faollashtiradi yoki o'chiradi. Off (O'chirish) opsiyasi barcha Olddan to'qnashuv haqida ogohlantirish (FCA) va oldinga yurayotganda avtomatik tormozlash (FAB) funksiyalarini o'chirib qo'yadi. Alert and Brake (ogohlantirish va tormozlash) opsiyasi tanlansa, Olddan to'qnashuv haqida ogohlantirish (FCA) va oldinga yurayotganda avtomatik tormozlash (FAB) funksiyalari ikkisi ham faollashadi. Alert (ogohlantirish) opsiyasi tanlansa, oldinga yurayotganda avtomatik tormozlash (FAB) funksiyasi o'chiriladi. Off (o'chirish), (Alert) ogohlantirish yoki Alert and Brake (Ogohlantirish va tormozlash) opsiyalaridan birini bosib tanlang.

Side Blind Zone Alert (Yondagi ko'rinmas zona haqida ogohlantirish)

Bu sozlama haydovchiga boshqa qatorga (polosaga) o'tishni amalga oshirayotganda avariya sodir etishdan saqlanishga yordam berish uchun yon ko'zgdagi ogohlantirish ishora signallarini yoqadi yoki o'chiradi.

Rear Camera Park Assist Symbols (Ort kamera parkovkaga yordamlashish belgilari)

Ushbu sozlama Parkovka yordamchisi funksiyasi biror obyektни aniqlaganida, ogohlantirish ikonachalari kamera ekranida ko'rsatilishi yoki ko'rsatilmagligini belgilaydi.

Komfort va quayalik

Bosing va quyidagilar ko'rinishi mumkin:

- Tovushli signal balandligi
- Yomg'irni sezuvchi datchikli oyna atrgichlar
- Ortga yurganda oynani avtomatik artish

Tovushli signal balandligi

Ushbu sozlama ovozi signal balandlik darajasini belgilaydi.

Ovoz balandligini sozlash uchun axborotko'ngilochar displeydagi boshqaruv elementlaridan foydalaning.

Yomg'irni sezuvchi datchikli oyna atrgichlar

Yomg'irni sezuvchi datchik yordamida avtomatik tarzda oynani tozalash funksiyasini faollashtiradi yoki o'chiradi.

Ortga yurganda oynani avtomatik artish

Ortga yurganda oynani avtomatik artish funksiyasi avtomobil orqaga yurish uzatmasida (R) bo'lganda va old oyna artgichi ishlayotganda avtomatik ravishda orqa oyna artgichini ishga tushiradi.

Yoritish

Bosing va quyidagilar ko'rinishi mumkin:

- Avtomobilni topish chiroqlari
- Avtomobildan tushgandagi yoritish

Avtomobilni topish chiroqlari

Ushbu sozlama masofadan kalitsiz ochish pultidagi  tugmasini bosganingizda avtomobilingiz old faralarini yoqib-o'chiradi. Off (o'chirish) yoki On (yoqish) ni bosing.

Avtomobildan tushganda yoritish

Ushbu sozlama avtomobildan chiqqaningizda va tashqari qorong'i bo'lganda old faralar qancha vaqt yonib turishini belgilaydi. Off (o'chirish), 30 Seconds (30 soniya), 60 Seconds (60 soniya) yoki 120 Seconds (120 soniya) ni bosib tanlang.

Elektr yuritmalı eshik qulflari

Bosing va quyidagilar ko'rinishi mumkin:

- Auto Door Lock (avtomatik eshik qulflash)
- Auto Door Unlock (avtomatik tarzda eshiklarnı qulfdan ochish)

Auto Door Lock (avtomatik eshik qulflash)

Bu sozlama avtomobil tezligi 13 km/soat (8 mil/soat) dan oshganda eshiklar avtomatik tarzda qulflanishi yoki qulflanmasligini belgilaydi.

Off (o'chirish) yoki On (yoqish) ni bosing.

Auto Door Unlock (avtomatik tarzda eshiklarni qulfdan ochish)

Ushbu sozlama avtomobil P (parkovka) holatiga o'tkazilganda barcha eshiklarni qulfdan ochish funksiyasini yoqish yoki o'chirish imkonini beradi.

Off (o'chirish) yoki All Doors (barcha eshiklar) ni bosing.

Masofadan qulflash va qulfdan ochish

Bosing va quyidagilar ko'rinishi mumkin:

- Remote Unlock Light (Masofan qulfdan ochganda chiroqlar yonishi)
- Remote Lock Alerts (Masofadan qulflash haqidagi ogohlantirishlar)
- Relock Doors Remotely (Eshiklarni masofadan qayta qulflash)
- Remote Window Operation (Oynani masofadan boshqarish)
- Door Lock (Eshikni qulflash)
- Key Left in Vehicle Alert (Kalit avtomobil ichida qolganligi haqida ogohlantirish)

Remote Unlock Light Feedback (Masofadan qulfdan ochganda chiroqlar yonib reaksiya berishi)

Avtomobil masofadan kalitsiz ochish (RKE) pulti bilan qulfdan chiqarilganda, bu sozlama tashqi yoritish chiroqlarini yoqib o'chiradi.

Off (o'chirish) yoki Flash Lights (chiroqlarni yoqib o'chirish) ni bosing.

Remote Lock Feedback (Masofadan qulflaganda reaksiya berish)

Ushbu sozlama avtomobil masofadan kalitsiz ochish (RKE) pulti bilan qulflanganda avtomobil qanday reaksiya berishini belgilaydi.

Off (o'chirish), Lights and Horn (chiroqlar va ovozli signal), Lights Only (faqat chiroqlar) yoki Horn Only (faqat ovozli signal) opsiyalaridan birini bosib tanlang.

Relock Remotely Unlocked Doors (Qulfdan ochilgan eshiklarni masofadan qayta qulflash)

Ushbu sozlama avtomobil masofadan kalitsiz kirish (RKE) pulti tomonidan qulfdan chiqarilgandan keyin ma'lum vaqt ichida eshiklar ochilmasa avtomobilni qayta qulflaydi. Off (o'chirish) yoki On (yoqish) ni bosing.

Remote Window Operation (Oynani masofadan boshqarish)

Agar funksiya bor bo'lsa, bu funksiya masofadan kalitsiz ochish pulti yordamida oynalarni masofadan boshqarish imkonini

beradi. Masofadan kalitsiz kirish (RKE) tizimini ishlatish (Kalit bilan kirish) ⇨ 1-2 yoki Masofadan kalitsiz kirish (RKE) tizimini ishlatish (Kalitsiz kirish) ⇨ 1-4 ga qarang.

Off (o'chirish) yoki On (yoqish) ni bosing.

Passive Door Lock (passiv eshik qulfi)

Passiv eshik qulfi funksiyasi barcha eshiklar yopilgandan va siz masofadan kalitsiz kirish pultini o'zingiz bilan olib avtomobildan uzoqlashayotganingizdan keyin avtomobil avtomatik ravishda qulflanishi yoki qulflanishi va sizni ogohlantirishi yoki yo'qligini belgilaydi.

Remote Left in Vehicle Alert (Pult avtomobil ichida qolganligi haqida ogohlantirish)

Bu funksiya masofadan kalitsiz ochish (RKE) pulti avtomobil ichida qoldirilganda va avtomobil o'chiq bo'lganda tovushli signal bilan ogohlantirish beradi.

Off (o'chirish) yoki On (yoqish) ni bosing.

5

YORITISH

-
- TASHQI YORITISH 5-2
 - ICHKI YORITISH 5-4
 - YORITISH FUNKSIYALARI 5-5
 - IZOH 5-6

TASHQI YORITISH

Tashqi chiroqlarni boshqarish elementlari



Tashqi yoritish chiroqlarini boshqarish elementlari brulish ishora chiroqlari dastagida joylashgan.

Dastakni quyidagi holatlarga burang:

☰ : Tashqi yoritish chiroqlarini o'chiradi.

Agar avtomobil AUTO (avtomatik) funksiyasi bilan jihozlangan bo'lsa, datakni qo'yib yuborgandan keyin u AUTO (avtomatik) holatiga qaytadi. AUTO (avtomatik) rejimni faolsizlashtirish uchun yana ☰ (o'chiq) holatiga burang.

AUTO : Tashqaridagi yoritish holatiga qarab tashqi chiroqlarni avtomatik ravishda yoqadi va o'chiradi (agar bu funksiya bor bo'lsa).

☰ : Old va orqa gabarit chiroqlarni yoqadi.

☰ : Old chiroqlarni yoqadi.

Tashqi chiroqlar o'chiqligi haqida eslatma

O't oldirish tizimi o'chiq va tashqi chiroqlar yoniq bo'lganda haydovchi eshigi ochilsa, tovushli ogohlantirish signali chalinadi.

Old fara uzoqni/yaqinni yoritish almashlab ulagichi



☰ : Old chiroqlar yoqilgan holda bo'lganda, uzoqni yoritish chiroqlarini yoqish uchun brulish ishora signali dartagini oldinga itaring va qo'yib yuboring.

Yaqinni yoritishga qaytish uchun dastakni yana itaring yoki o'zingizga torting va qo'yib yuboring.

Uzoqni yorituvchi old chiroqlar yoqilganda priborlar panelida ushbu indikator ☰● yonadi.

Uzoqni yoritish chirog'ini yoqib o'chirish

Uzoqni yoritish chiroqlarini millitlatish uchun brulish ishora signali dastagini o'zingizga torting va qo'yib yuboring.

Kunduzi yonuvchi chiroqlar (KYoCh)

Kunduzgi yurish faralari kunduzi boshqalarga avtomobilingizning old qismini ko'rishni osonlashtirishi mumkin.

Quyidagi barcha shartlar bajarilganda kunduzgi maxsus faralar yonadi Avtomatik old chiroqlar tizimi bilan jihozlangan avtomobillar uchun:

- O't oldirish tizimi yoqilgan bo'lishi kerak.
 - Tashqi chiroqlarni boshqarish AUTO (avtomatik) rejimida bo'lishi kerak, agar avtomobilda shunday rejim bo'lsa.
 - Yorug'lik datchigi hozir kunduzgi vaqt ekanligini aniqlashi kerak.
- Avtomatik old chiroqlar tizimi bilan jihozlanmagan avtomobillar uchun:
- O't oldirish tizimi yoqilgan bo'lishi kerak.
 - Tashqi chiroqlarni boshqarish OFF (o'chiq) rejimida bo'lishi kerak.

Old chiroqlar ☰ ga sozlanganda yoki o't oldirish tizimi o'chirilganda kunduzgi yurish chiroqlari o'chadi.

Avtomatik old chiroqlar tizimi (Agar mavjud bo'lsa)

Tashqi chiroqlarni boshqarish AUTO (avtomatik) holatiga o'rnatilgan bo'lsa va tashqari ancha qorong'i bo'lsa, old chiroqlar avtomatik ravishda yonadi.

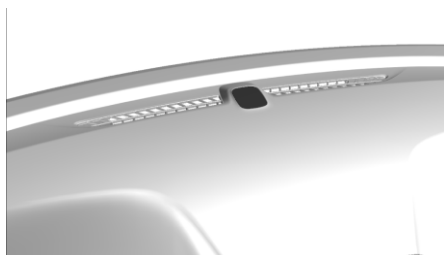

Priborlar paneli tepasida yorug'lik datchigi mavjud. Datchikni yopib qo'ymang. Avtomobil garaj yoki tunnel ichiga kirib harakatlanayotganda ham tizim old chiroqlarni yoqishi mumkin.

Agar avtomobil qorong'i garaj ichida ishga tushirilsa, avtomatik old chiroqlar tizimi darhol yonadi. Avtomobil garajdan chiqqanda tashqarida yorug'lik bo'lsa, avtomatik old chiroqlar tizimi kunduzgi yurish faralariga (DRL) ga o'tishidan oldin biroz kechikish bo'ladi.

Tashqari yetarlicha yorug' bo'lganda, old chiroqlar o'chadi yoki kunduzgi yurish faralariga o'zgarishi mumkin.

Tashqi chiroqlar boshqaruvi  (o'chiq) ga holatga o'tkazilganda yoki o't oldirish tizimi o'chirilganda avtomatik old chiroqlar tizimi ham o'chadi.

Old chiroqlarning baravarligini boshqarish (Agar mavjud bo'lsa)



Old chiroqlar nur yo'nalishini tekislash



Agar avtomobilda bu funktsiya bor bo'lsa, u old chiroqlar nur yo'nalishini avtomobil yuklamasiga mos ravishda sozlash imkonini beradi. Old chiroqlar nur yo'nalishini to'g'ri sozlash boshqa haydovchilarning ko'z qamashishini kamaytirishi mumkin.

Dastakni quyidagi holatlarga burang:

- 0 = Old o'rindiq band.
- 1 = barcha o'rindiqlar band.
- 2 = Barcha o'rindiqlar band va yukxonada yuk ortilgan.
- 3 = Haydovchi o'rindiq'i band va yukxonada yuk ortilgan.

Avariya haqida chiroqli signalizatsiyalar



 : Old, orqa va yon burilish ishora chiroqlarini yoqish va o'chirish uchun  tugmasini bosing. Chiroqlarni o'chirish uchun yana shuni bosing.

Burilish va qatorni o'zgartirish ishora chiroqlari





Burilish haqida ishora berish uchun dastakni oxirigacha yuqoriga yoki pastga itaring. Priborlar panelidagi strelka burilish yo'nalishi yoki qatorni o'zgartirish yo'nalishi tomonga ko'rsatib millitlaydi.

Qatorni o'zgartirish haqida ishora berish uchun strelka millitlay boshlaguncha dastakni tepaga yoki pastga itaring. Qatorni o'zgartirish tugaguniga qadar uni shu holda ushlab turing. Agar dastak qisqa bosilsa va qo'yib yuborilsa, burilish ishora chirog'i uch marta yonib o'chadi. Burilish va qatorni o'zgartirish ishora chirog'ini dastakni asl holatiga qaytarish orqali qo'lda o'chirish mumkin.

Agar burilish yoki qatorni o'zgartirish haqida ishora chiroq bilan bildirish berilgandan so'ng, strelka tez yonib-o'chsa yoki yonmasa, burilish ishora lampasi kuygan bo'lishi mumkin. Kuygan lampalarni almashtiring. Agar lampa kuymagan bo'lsa, saqlagichni tekshiring. Saqlagichlar ⇨ 9-25 bo'limiga qarang.

Orqa tumanga qarshi faralar (Agar mavjud bo'lsa)



: Orqa tumanga qarshi faralarni yoqish/o'chirish uchun  tugmasini bosing.

Muhim!: Orqa tumanga qarshi faralarning ishlashi uchun old chiroqlar yoqilgan bo'lishi kerak.

ICHKI YORITISH

Ichki chiroqlarni boshqarish elementlari

Old shift lampasi



1-tur

Perekuchatelni ishlatish:

 : shift lampalarini yoqish uchun bosing.

 : chap svetilnikni yoqish uchun bosing.

 : o'ng svetilnikni yoqish uchun bosing.



2-tur

Shift lampalarini yoqish uchun  tugmasini bosib va lampalarni o'chirish uchun yana shuni bosib.

Orqa shift lampasi



Agar bo'lsa, orqa shift lampasi shift jild qoplamasida joylashgan bo'ladi.

Perekluhatelni ishlatish:

⊙ : orqa shift lampasini o'chirish uchun bosib.

🚪 : eshiklar ochilganda shift lampasi yonadi.

⏏ : orqa shift lampasini yoqish uchun bosib.

YORITISH FUNKSIYALARI

Avtomobilga kirgandagi yotirish

Masofadan kalitsiz ochish (RKE) pultidagi  bosilsa, ba'zi ichki chiroqlar yonadi.

Avtomobil avtomatik old chiroqlar tizimi bilan jihozlangan bo'lsa, ba'zi tashqi chiroqlar tunda yoki yorug'lik cheklangan joylarda yonadi, ammo buning uchun avtomatik old chiroqlar funksiyasi yoqilgan bo'lishi kerak. Avtoullovni shaxsiylashtirish  4-20 dagi "Yoritish" bo'limiga qarang.

Avtomobildan tushgandagi yoritish

O't oldirish tizimi o'chirilgandan keyin haydovchi eshigi ochiq bo'lsa, ba'zi ichki chiroqlar yonadi.

Avtomobil avtomatik old chiroqlar tizimi bilan jihozlangan bo'lsa, xuddi shu vaziyatlarda ba'zi tashqi chiroqlar ham yonadi, ammo buning uchun avtomatik old chiroqlar funksiyasi yoqilgan bo'lishi kerak. Avtoullovni shaxsiylashtirish  4-20 dagi "Yoritish" bo'limiga qarang.

Tashqi yoritish chiroqlari tashqi chiroqlar boshqaruvi funksiyasini o'chirish bilan darhol o'chadi.

6

AXBOROT-KO'NGILOCHAR TIZIM

- KIRISH 6-2
- RADIOPRIYOMNIK 6-5
- AUDIOPLEERLAR 6-8
- TELEFON 6-11
- SOZLAMALAR 6-17

KIRISH

Axborot-ko'ngilochar tizimning asosiy funksiyalari bilan tanishish uchun quyidagi sahifalarda keltirilgan tavsiflarni o'qib chiqing.

OGOHLANTIRISH!

Axborot-ko'ngilochar tizimning biron bir funksiyasiga yo'ldan uzoq vaqtga yoki juda tez-tez chalg'ib, siz avariyani keltirib chiqarishingiz mumkin. Bu sizga qaday bo'lsa, atrofdagilarga ham xuddi shunday jarohat yetkazilishi, hatto o'lim oqibatlarigacha olib kelish mumkin. Avtomobilni boshqarish vaqtida (davomi) axborot-ko'ngilochar tizimga uzoq vaqtga chalg'imang. Displeylarning ekranlariga juda tez-tez chalg'imasdan avtomobil boshqaruviga diqqatingizni jamlang. Iloji boricha tovoshli buyruqlardan foydalaning.

Axborot-ko'ngilochar tizim harakatlanish vaqtida ba'zi funksiyalarni o'chirish hisobiga chalg'ituvchi omillarni minimallashtirish uchun o'rnatilgan imkoniyatlarga ega. Erihimli bo'lmagan funksiyalar kulrang bilan qorong'ulashtirilishi mumkin. Axborot-ko'ngilochar tizimning ko'pchilik funksiyalariga kirish, shuningdek, uskunalar majmuasi orqali va rul chamberagidagi boshqaruv organlari vositasida imkoni bor.

Eksploatatsiya qilishni boshlashdan avval:

- Axborot-ko'ngilochar tizimining ishlashini, uning markaziy konsoldagi boshqaruv organlari va displeyni boshqarish bilan tanishib chiqing.
- Tembrni o'rnatib va karnaylarni sozlab, oldindan sevimli stansiyalarni o'rnatib, audiotizimni sozlang.
- Uyali telefon va mobil qurilmalarning raqamlarini bitta bosishda yoki bir tovushli buyruq yordamida oson chaqirish mumkin bo'lishi uchun, ularni oldindan sozlang.

Izoh

- Radiopriyomnikni tovush balandligini sozlash tugmasi foydalanuvchini eshitish a'zolarini himoyalash, hamda avtomobilning karnaylarini saqlanganligini ta'minlash uchun mo'ljallangan.
- Salomatlikni muhofaza qilish: Garchi tizimning ovozi balandligi qonunchilik talablariga muvofiq chegaralangan bo'lsada, agar siz eshitish apparati yoki kardiostimulyatordan foydalanayotgan bo'lsangiz, tizimni qo'llashdan avval, maslahat olish uchun ishlab chiqaruvchiga va o'z shifokoringizga murojaat qiling. Baland ovozdagi tovushning uzoq vaqt davomida ta'siri eshitish qobiliyatini buzilishiga olib kelishi mumkin.

Izoh



Navigatsiya kartalari faqat Android Auto va/yoki Apple CarPlay navigatsiya ilovalarida erishimlidir.

Qisqacha ma'lumot

Axborot-ko'ngilochar tizim

Axborot-ko'ngilochar tizimni displey, markaziy konsoldagi panel yoki rul chamberagidagi klavishalar bloki yordamida boshqarish mumkin.





1.  :
 - Bosh sahifaga o'tish uchun bosiq.
2.  :
 - Radiopriyomnik: turg'un signalli oldingi

radiostansiyani izlashni bajarish uchun ushbu klavishani bosib va qo'yib yuboring.

- USB/Musiqa/Tasvir: oldingi tarkibga o'tish uchun bosib. Bosish bilan orqaga aylantirish bajariladi.

3. :

- Agar tizim o'chirilgan bo'lsa, tizimni yoqish uchun  ni bosib. O'chirish uchun bosib va ushlab turing.
- Agar tizim yoqilgan bo'lsa, karnaylarda tovushni o'chirish va qo'shimcha ma'lumotli darchani aks ettirish uchun  ni bosib. Tovushni yoqish uchun  ni yana bir marta bosib.
- Burash bilan tovush balandligi pasaytiriladi yoki ko'tariladi.

4. :

- Radiopriyomnik: turg'un signalli keyingi radiostansiyani izlashni bajarish uchun ushbu klavishani bosib va qo'yib yuboring. Turg'un signalli keyingi stansiyaga yoki kanalga o'tish uchun bosib va ushlab turing.
- USB/Musiqa/Tasvir: keyingi tarkibga o'tish uchun bosib. Tez oldinga aylantirish uchun bosib va ushlab turing.



5. :

- Telefon ekraniga kirish, kiruvchi qo'ng'iroqqa javob berish yoki qurilmaning bosh sahifasiga o'tish qo'yib yuborishli bosish bilan amalga oshiriladi.

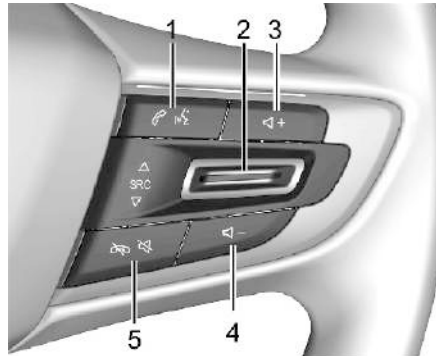

Rul chambarigidagi boshqaruv organlar



1 =  : Bluetooth bo'lgan avtomobillarda ushbu tizimlar bilan o'zaro harakat yoki kiruvchi qo'ng'iroqni qabul qilish uchun bosib.

2 =  SRC  : Ushbu tugmani bosilishi signal manbaini tanlash yoki tanlanganlar ro'yxatidan radiostansiyalarni o'zgartirish imkonini beradi.

3 va 4 =  : Ovoz balandligini oshirish uchun "+" ni bosib. Ovoz balandligini pasaytirish uchun "-" ni bosib.

5 =  /  : Faqat avtomobil karnaylarini o'chirish uchun bosib. Ovozni yoqish uchun takroran bosib. Bluetooth tizimlariga ega bo'lgan avtomobillarda kiruvchi qo'ng'iroqni rad qilish va joriy qo'ng'iroqni yakunlash uchun bosib.

Tizimning qo'llanilishi

Axborot-ko'ngilochar tizim displeyidagi belgilar

Axborot-ko'ngilochar tizimning displeyidagi belgilar, agar ularga muvofiq funksiyalar erishimli bo'lsa, aks ettiriladi. Agar funksiya erishimli bo'lmasa, belgi kulrangda aks ettirilishi mumkin. Agar funksiya tanlangan bo'lsa, belgi yoritilgan bo'lishi mumkin.

Audiotizim

Sado berishning faol manbai sahifasini ochish uchun, Audio belgisiga tegining. Erishimli manbalarning misoli bo'lib AM, FM, Mening mediaqurilmalarim, USB va Bluetooth hisoblanadi.

Telefon

Telefon belgisiga bosish, telefonning bosh menyusini aks ettirishga imkon beradi. Bluetooth kanali (Qisqacha ma'lumot) ⇨ 6-11 yoki Bluetooth kanali (Telefonni bog'lash va qo'llash) ⇨ 6-12 larni ko'ring.

Sozlamalar

"Sozlama" menyusini ochish uchun "Sozlama" belgisiga tegining. Sozlamalar ⇨ 6-17.

Apple CarPlay

Qo'llab turuvchi qurilmani ulagandan keyin Apple CarPlayni faollashtirish uchun Apple CarPlay belgisiga tegining.

Apple CarPlay va Android Auto ⇨ 6-16 ni ko'ring.

Android Auto

Qo'llab turuvchi qurilmani ulagandan keyin Android Autoni faollashtirish uchun Android Auto belgisiga tegining.

Apple CarPlay va Android Auto ⇨ 6-16 ni ko'ring.

Iqlim-nazorat

Agar mavjud bo'lsa, iqlim-nazorat tizimining bosh sahifasini chiqarish uchun Climatenni bosing.

Yorliqlar bo'linmasi

Displeyning pastki qismida yorliqlar bo'linmasi joylashgan. Uning ichida to'rttagacha ilovalar aks ettiriladi.

Axborot-ko'ngilochar tizimni boshqarish uchun ishoralar

Axborot-ko'ngilochar tizimni boshqarish uchun quyidagi ishoralarni qo'llang.

Teginish/bosish

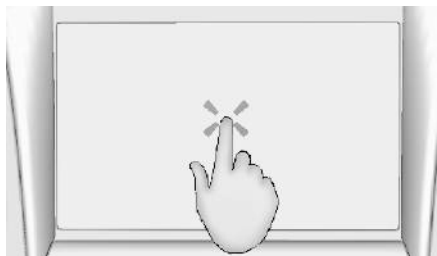

Teginish/bosish belgini yoki opsiyani tanlash, hamda ilovani faollashtirish uchun qo'llaniladi.

Teginish va ushlab turish

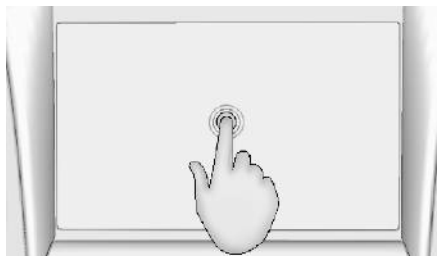

Teginish va ushlab turishni ilovani joyini o'zgartirish yoki uni o'chirib yuborish uchun qo'llash mumkin.

Tortib o'tkazish

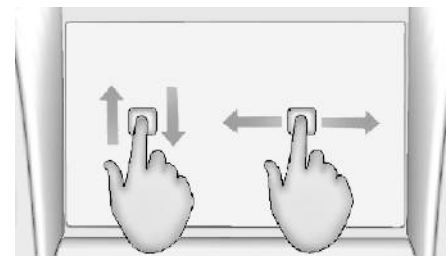

Tortib o'tkazish bosh sahifada ilovalarni joyini o'zgartirish yoki kartani ko'zdan kechirish uchun qo'llaniladi. Obyektni tortib o'tkazish uchun, uni ushlab turish va, qo'yib yubormasdan, displey bo'ylab yangi joyga o'tkazish zarur. Siz obyektlarni tepaga, pastga, o'ngga, chapga o'tkazishingiz mumkin. Ushbu funksiya faqat avtomobil to'xtab turishga joylashtirilgan bo'lsagina, ya'ni harakatlanmayotgan bo'lsa, erishimlidir.

Keskin harakat yoki aylantirish

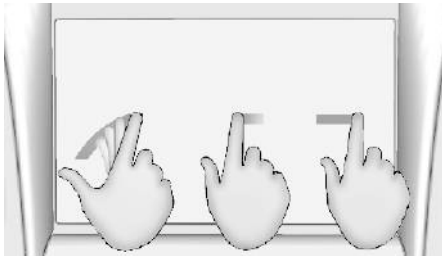

Keskin harakat yoki aylantirish ro'yxat bo'ylab o'tish, kartani ko'zdan kechirish yoki sahifani almashtirish uchun qo'llaniladi.

Ushbu ishorani bajarish uchun, barmog'ingizni displey ekraniga o'rnating va uni tez tepaga/pastga yoki chapga/o'ngga o'tkazing.

Axborot displeyining va audiotizimning yaltiroq yuzalarini tozalash

Yaltiroq yuzalarni va ekranlarni artish uchun mikrofibra matosidan foydalaning. Artib olishdan avval yumshoq cho'tka bilan yuzani tirnashi mumkin bo'lgan iflosliklarni yelpib yuboring. So'ngra yuzani avaylab mikrofibra mato bilan artib oling. Hech qanday holatda yuvish vositalari va eritgichlarni qo'llamang. Mikrofibra matoni boshqa buyumlardan alohida, suvda yumshoq sovun bilan muntazam

yuvib turing. Mato uchun oqartirgichlarni va yumshatgichlarni qo'llamang. Keyingi ishlatishdan avval yaxshilab chayib va quritib oling.

RADIOPRIYOMNIK

Radio AM-FM

Radio eshitish

Bosh sahifada sadoning faol manbai sahifasini ochish uchun "Audio" belgisiga tegining.

Displeyning chap qismida sanab o'tilgan ancha oldin ishlatilgan manbalardan birini tanlang, yoki erishimli manbalarni ro'yxatini ochish uchun "Yana" belgisiga tegining.

Erishimli manbalarning misoli bo'lib AM, FM va Bluetooth hisoblanadi.

Axborot-ko'ngilochar tizimning ovoz menyusi

Sadoning istalgan manbasini bosh sahifasida quyidagilarni chaqirish uchun $\uparrow\downarrow\uparrow$ ni bosing:

Ekvalayzer : Axborot-ko'ngilochar tizimning displeyida boshqaruv elementlari yordamida past, o'rta va yuqori chastotalarni sozlash uchun tegining.

Balans : Axborot-ko'ngilochar tizimning displeyida boshqaruv elementlari yordamida yoki kesishmani tortib o'tkazish orqali sozlashni bajarish uchun tegining.

Stansiyani topish**Stansiyani izlash**

AM yoki FM diapazon ekranida turg'un signalli oldingi yoki keyingi stansiyani yoki kanalni izlanishini bajarish uchun axborot-ko'ngilochar tizimning displeyida ◀◀ yoki ▶▶ belgisiga tegining.

Stansiyalarni ko'rish

AM, FM diapazoni ekranida barcha erishimli stansiyalar yoki kanallarni chiqarish uchun ☰ belgisiga tegining. Stansiyalar ro'yxati bo'ylab tepaga va pastga o'tishni ro'yxatni siljitish orqali bajariladi. Eshitish uchun station (stansiya) yoki channel (kanal) nomlanishiga tegining. Tanlangan sifatida station (stansiya) yoki channel (kanal)ni saqlash uchun, ☆ ga tegining.

Joylashgan joydagi amaldagi stansiyalarni ro'yxatini yangilash uchun, "Stansiyalar ro'yxatini yangilash" opsiyasiga tegining.

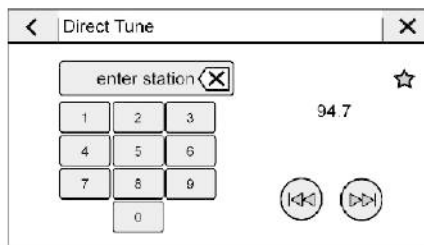
Bevosita sozlash

Bevosita sozlashga kirish huquqini olish uchun, axborot-ko'ngilochar tizimning displeyida klaviaturani chaqirish uchun "|||I|||" belgisiga tegining.

◀◀ yoki ▶▶ tugmalari yordamida barcha chastotalarni ro'yxatini tepaga va pastga aylantiring.

Ekran klaviaturasi yordamida stansiyani yoki kanalni kiriting. Yangi stansiyani yoki kanalni kiritishda o'ng tomonda ushbu stansiya yoki kanal haqidagi ma'lumot paydo bo'ladi. Ushbu ma'lumot turg'un signalga ega bo'lgan har bir keyingi chastotaga sozlanishda yangilanadi. Stansiyani tanlangan sifatida saqlash uchun ☆ ga tegining.

Chastotaning ruxsat etilmagan kattaligini kiritish urinishida klaviatura kulrang bilan qorong'ulashtiriladi; chastota kattaligidagi o'ntalik belgi avtomatik kiritiladi.

Bitta raqamni o'chirib yuborish uchun, (X)ni bosing.

Barcha raqamlarni o'chirib yuborish uchun, (X)ni bosing va ushlab turing.

AM yoki FM radiostansiyalarining ruxsat etilgan chastotalarini kiritishda radiopriyomnik avtomatik unga sozlanadi, ammo bevosita sozlash darchasi yopilmaydi.

"Direct Tune" ("Bevosita sozlash") rejimidan chiqish uchun, axborot-ko'ngilochar tizimning displeyida "Orqaga" yoki X belgisiga tegining.

"Direct Tune" ("Bevosita sozlash") ekranining o'ng tomonidagi sozlash strelkalari stansiyalarining barcha ro'yxati bo'ylab o'tishga imkon beradi; bir teginish - bir stansiya. Stansiyalar bo'ylab tez o'tish ushlab turishi teginish bilan ta'minlanadi.

Tanlangan radiostansiyalarni saqlash

Tanlangan radiostansiyalar haqidagi ma'lumotlar displeyning tepa qismida joylashgan maxsus zonada aks ettiriladi.

AM va FM diapazonlari radiostansiyalari: Joriy stansiyani tanlanganlar ro'yxatida saqlash uchun, saqlash joyiga tegining va ushlab turing. Tanlangan stansiyani tanlash uchun saqlangan tanlanganga tegining.

Stansiyalarni, shuningdek, stansiyalar ro'yxatida ☆ belgisiga teginish bilan tanlangan sifatida saqlash mumkin. U ajratib ko'rsatilgan bo'ladi, bu endi stansiya tanlangan kabi saqlanganligiga ko'rsatadi.

Dastlabki bo'yicha aks ettiriluvchi tanlanganlar soni avtomatik o'zgaradi, ammo qo'lda o'zgartirilishi mumkin, buning uchun "Sozlamalar" – "Tizim" qistirma – "Tanlangan" – "Tanlangan elementlarining soni" o'tishni bajarish zarur. Uni, shuningdek, "Sozlamalar" - "Ilovalar" qistirma - "Audio" - "Tanlangan elementlarining soni" o'tishni bajarib, o'zgartirish mumkin.

Radiosignalni qabul qilish

Radiotranslyatsiyaning elektr magnit yoki statik xalallarning yuzaga kelishida elektron qurilmani uzib qo'ying.

FM

FM diapazonidagi signallarning yaxshi qabul qilinishi 16 km.dan 65 km.gacha (10 mildan 40 milgacha) masofada ta'minlanadi. Radiopriyomnikka xalallarni pasaytirish uchun maxsus elektron sxema o'rnatilganligiga qaramasdan, katta bo'lmagan to'siqlar, ayniqsa binolar yoki tepaliklar atrofida bo'lish ehtimoli baribir bor, ular tovushni so'nishi va kuchayishini chaqiradi.

AM

AM diapazonidagi ko'pchilik stansiyalarning qabul qilish masofasi FM diapazonidagi radiostansiyalarga qaraganda, ayniqsa, tunda, ancha yuqoridir. Radiostansiyalarning chastotasini masofasini oshirishda bir-biriga xalallarni chaqirishi mumkin. To'siqlar, shuningdek, momaqaldiroqda yoki elektr uzatish tarmoqlari ostidan harakatlanishda yuzaga kelishi mumkin. Ushbu holatda xalallarning mavjudligida radiostansiyadagi yuqori chastotalarni darajasini pasaytirishga urinib ko'ring.

Mobil qurilmadan foydalanish

Mobil qurilmadan foydalanish, xususan, kiruvchi va chiquvchi qo'ng'iroqlarni bajarish, akkumulator batareyasini quvvatlash va oddiygina mobil qurilmaning yoqilgan holatda bo'lishi radiosignallarning qabul qilinishini statik xalallarini chaqirishi mumkin. Ushbu holatda mobil qurilmani uzib qo'yish yoki o'chirib qo'yish zarur bo'ladi.

Harakatlanmaydigan shtirli antenna

AM-FM antennasi avtomobilning tomida joylashgan. Antenna yoki tom paneli shikastlanmasligi uchun avtomobil yuvish yoki past shifitlik maydonga kirishdan oldin antennani olib tashlash kerak. Antenna ulangan holda avtomatik yuvish joyida harakatlanish antennaga zarar yetkazishi mumkin. Antennani olib tashlash uchun uni soat miliga teskari

burang. Antennani qayta o'rnatish uchun uni soat yo'nalishi bo'yicha qo'l bilan qotirilguncha aylantiring.

Ko'p polosali antenna

Muvofiq jamlanmada tomdagi antenna AM, FM, OnStar va GPS (global pozitsionirlash tizimi) signallarini qabul qilish uchun mo'ljallangan. Signalni maqbul qabul qilinishi uchun begona buyumlar bilan antennani to'sib qo'ymang. Agar avtomobil shift lyukiga ega va ushbu lyuk ochiladigan bo'lsa, qabul qilish yomonlashishi mumkin.

AUDIOPLEERLAR

Tekshirilmagan tashuvchilarni qo'llamang

USB-qurilmalar va mobil qurilmalar kabi mediaqurilmalarni ishlatayotganda, ularning kelib chiqishiga e'tibor qarating. Ishonchli bo'lmagan tashuvchilarda tizimning ish qobiliyatiga va unumdorligiga salbiy ta'sir qilishga qodir fayllar bo'lishi mumkin.

Agar qurilmaning tarkibi yoki uning kelib chiqishi sizda ishonchsizlik hissini tug'dirayotgan bo'lsa, ularni qo'llashdan saqlaning.

USB-port (Agar ko'zda tutilgan bo'lsa)

USB-qurilmada saqlangan ovoz yozuvlarini eshitish mumkin, chunki avtomobil Chevrolet MyLink ilovasi bilan jihozlangan.

Avtomobil oldingi konsolida USB-port mavjud. Ushbu port ma'lumotlarni uzatish uchun mo'ljallangan.

USB-ulagichni USB qurilmalarni quvvatlash uchun qo'llash yaramaydi. Ajratiluvchi issiqlik buzilishga yoki ish sifatini pasayishiga olib kelishi mumkin.

USB-tashuvchisidan ijro etish

USB-portga tashqi xotira USB-qurilmalarini ulash mumkin.

USBni qo'llab turuvchi audiofayllarning kengaytmalari:

- Mp3
- Mp4

- M4A
- M4B
- AAC
- 3GP
- WAV

USB-MP3 ijroetgichlar va USB-qurilmalar

Ulanuvchi USB-MP3 ijroetgichlar va USB-qurilmalar USB Mass Storage Class (USB MSC) tasniflanishi talablariga javob berishi kerak.

USB qurilmani ijro etish uchun:

1. USB-qurilmani ulang.
2. Bosh sahifada Audioni bosing.
3. "Yana" belgisiga tegining, so'ngra USB-qurilmaga tegining.

Faol USB-qurilmani ijro etish uchun quyidagi boshqaruv tugmalaridan foydalaning:

▷ : Faol media-manbani ijro etish uchun tegining.

|| : Faol media-manbani ijro etilishini vaqtinchalik to'xtatish uchun tegining.

⏮ :

• Joriy dorojkaning boshiga qaytish uchun tegining. Keyingi dorojkaga o'tish uchun ikki marta tegining.

• Orqaga tezkor ijro etish uchun tegining va ushlab turing. Me'yordagi tezlikda ijro etishni davom ettirish uchun qo'yib yuboring. O'tgan vaqt aks ettiriladi.

⏮ :

• Keyingi dorojkagacha izlashni bajarish uchun tegining.

• Oldinga tezkor ijro etish uchun tegining va ushlab turing. Me'yordagi tezlikda ijro etishni davom ettirish uchun qo'yib yuboring. O'tgan vaqt aks ettiriladi.

Shuffle (Tasodifiy tartibda): Musiqiy asarlarning tartibi tasodifiy tarzda tanlanishi uchun tasodifiy tartibda ijro etish belgisiga tegining.

USB ovozining menyusi

"Radio AM-FM ↻ 6-5" bo'limida "Axborot-ko'ngilochar tizim ovozining menyusi"ni ko'ring.

USB-tashuvchini ko'rish menyusi

Qo'shiqlar, albomlar, ijrochilar va boshqa medioma'lumotlarni ro'yxati aks ettirilishida chap tomonda tepaga va pastga yo'naltirilgan strelkalar va A-Z belgilanishlar aks ettiriladi. Alifboning barcha harflari aks ettiriluvchi darchani ochish uchun A-Z belgilanishni tanlan va o'tish uchun harfni tanlang.

Ro'yxat bo'yicha tepaga va pastga o'tish muvofiq tomonga yo'naltirilgan strelkaga teginish bilan bajariladi.

"⊕" bandga teginish natijasida quyidagilarni aks ettirish ehtimoli bor:

Ijro ro'yxati:

1. USB-tashuvchida saqlangan ijro ro'yxatini ko'rish uchun tegining.
 2. Ijro ro'yxatining barcha kompozitsiyalarini ko'rish uchun ijro ro'yxatiga tegining.
 3. Ijro etishni boshlash uchun ro'yxatdan kompozitsiyaga tegining.
- M3u va pls kengaytmalari bilan ijro ro'yxatlari qo'llab turiladi.

Ijrochilar:

1. Kompozitsiyalari USB-tashuvchiga yozilgan ijrochilarni ro'yxatini ko'rish uchun tegining.
2. Ijrochining barcha albomlarini ko'rish uchun ijrochiga tegining.
3. Kompozitsiyani tanlash uchun, "Barcha kompozitsiyalar" bandiga yoki albomga tegining va ro'yxatdan kompozitsiyani tanlang.

Kompozitsiyalar:

1. USB-tashuvchiga yozilgan barcha kompozitsiyalarning ro'yxatini ko'rish uchun tegining.
2. Ijro etishni boshlash uchun, ro'yxatdagi kompozitsiyaga tegining.

Albomlar:

1. USB-tashuvchi tomonidan taqdim etilgan albomlarni ko'rish uchun tegining.
2. Albomdagi barcha kompozitsiyalarni ro'yxatini ko'rish uchun albomga tegining.
3. Ijro etishni boshlash uchun ro'yxatdan kompozitsiyaga tegining.

Janrlar:

1. USB-tashuvchida janrlarni ko'rish uchun tegining.
2. Ijrochilar ro'yxatini ko'rish uchun janrga tegining.
3. Uning albomlarini ko'rish uchun ijrochiga tegining.
4. Albomdagi kompozitsiyalarni ko'rish uchun albomga tegining.
5. Ijro etishni boshlash uchun kompozitsiyaga tegining.

iTunes Radio : Stansiyalar ro'yxatini olish uchun iPhone'da iTunes Radioni ko'rish uchun tegining.

Tanlanma : USB-qurilmada "Compilations" ("Tanlanma")ni ko'rish uchun tegining.

Kompozitorlar:

1. USB-tashuvchida taqdim etilgan kompozitorlarni ko'rish uchun tegining.
2. Ushbu kompozitorning albomlari ro'yxatini ko'rish uchun Kompozitorga tegining.
3. Kompozitsiyalar ro'yxatini ochish uchun albomga yoki "Barcha kompozitsiyalar" bandiga tegining.
4. Ijro etishni boshlash uchun ro'yxatdan kompozitsiyaga tegining.

Papkalar:

1. USB-tashuvchida saqlangan kataloglarni ko'rish uchun tegining.
2. Barcha fayllar ro'yxatini ochish uchun papkaga tegining.
3. Ijro etishni boshlash uchun ro'yxatdan faylga tegining.

Podkastlar: USB-qurilmadagi podkastlarni ko'rish va podkastlarning epizodlari ro'yxatini olish uchun tegining.

Audiokitoblar:

1. USB-tashuvchida saqlangan audiokitoblarni ko'rish uchun tegining.
2. Mundarijani ochish uchun audiokitobga tegining.
3. Ijro etishni boshlash uchun ro'yxatdan bobga tegining.

Fayl tizimi va nomlanishlar

USBni qo'llab turuvchi fayl tizimlari:

- FAT32
- HFS+

Kompozitsiya, ijrochi, albom va janr nomlanishi haqidagi ma'lumotlar fayldan o'qiladi va agar muvofiq ma'lumot faylda mavjud bo'lgan holatdagina aks ettiriladi. Agar fayldagi kompozitsiya nomlanishi haqidagi ma'lumot mavjud bo'lmasa, nomlanish sifatida audiotizimning displeyida fayl nomi aks ettiriladi.

"Tanlanganlar" panelida media ma'lumotlarni saqlash va tanlash

Tanlangan mediama'lumotlarni saqlash uchun mediama'lumotlarning turlari ro'yxatini ochish uchun "Ko'rish" bandiga tegining.

Tanlanganni saqlash uchun "Ko'rish" menyusini quyidagi bandlaridan birini tanlang:

Ijro ro'yxati: Ijro ro'yxatini tanlangan kabi saqlash uchun, uning qarshisida joylashgan ☆ belgisiga tegining. Tanlangan ijro ro'yxatini tanlash uchun saqlangan tanlanganga tegining. Tanlangan ijro ro'yxatidagi birinchi kompozitsiya ijro etilishni boshlaydi.

Ijrochilar: Ijrochini tanlangan sifatida saqlash uchun, uning qarshisida joylashgan ☆ belgisiga tegining. Tanlangan ijrochini tanlash uchun saqlangan tanlanganga tegining. Ushbu ijrochining ro'yxatidagi birinchi kompozitsiya ijro etilishni boshlaydi.

Kompozitsiyalar: Kompozitsiyani tanlangan kabi saqlash uchun, uning qarshisida joylashgan ☆ belgisiga tegining. Tanlangan kompozitsiyani tanlash uchun saqlangan tanlanganga tegining.

Albomlar: Albomni tanlangan kabi saqlash uchun, uning qarshisida joylashgan ☆ belgisiga tegining. Tanlangan albomni tanlash uchun saqlangan tanlanganga tegining. Ushbu albomdagi ro'yxatdan birinchi kompozitsiya ijro etilishni boshlaydi.

Janrlar: Janrni tanlangan kabi saqlash uchun, uning qarshisida joylashgan ☆ belgisiga tegining. Tanlangan janrni tanlash uchun saqlangan tanlanganga tegining. Ushbu janrga muvofiq keluvchi birinchi kompozitsiya ijro etilishni boshlaydi.

Podkastlar: Podkastni tanlangan kabi saqlash uchun, uning qarshisida joylashgan ☆ belgisiga tegining. Tanlangan podkastni tanlash uchun saqlangan tanlanganga tegining. Podkastning ijro etilishi boshlanadi.

Аудиокниги : Audiokitobni tanlangan kabi saqlash uchun, uning qarshisida joylashgan ☆ belgisiga tegining. Tanlangan audiokitobni tanlash uchun saqlangan tanlanganga tegining. Tanlangan audiokitobning birinchi bobining ijro etilishi boshlanadi.

Multimediani ijro etish va ovozni vaqtinchalik o'chirish

Tizimning ovozi vaqtinchalik o'chirilganida, USB-qurilmadan ijro etish to'xtatiladi. Agar rul chamberagida joylashgan ovozni vaqtinchalik o'chirish tugmani yana bir marta bosilsa, ijro etish tiklanadi.

Agar dorojka ovozni vaqtinchalik o'chirishda o'zgartirilgan bo'lsa, ijro etish tiklanadi, ovoz esa yoqiladi.

Tovushning Bluetooth orqali ijro etilishi

Musiqa ijro etilishi Bluetooth ulangan qurilmasidan amalga oshirilishi mumkin. Qurilmani ulash bo'yicha yo'riqnomalarni ushbu Bluetooth kanali (Qisqacha ma'lumot) ⇨ 6-11 yoki Bluetooth kanali (Telefonni bog'lash va qo'llash) ⇨ 6-12 larni ko'ring.

Ovoz balandligi va kompozitsiyalarni tanlanishini axborot-ko'ngilochar tizim boshqaruv organlari, rul chamberagidagi boshqaruv organlari yoki mobil qurilma yordamida boshqarish mumkin. Agar Bluetooth rejim tanlangan bo'lsa, ammo ovoz mavjud bo'lmasa, ovoz balandligi sozlamalarini mobil qurilmada qanday bo'lsa, axborot-ko'ngilochar tizimda ham xuddi shunday tekshiring.

Musiqa ijro etilishini displeyning chap qismidagi yaqindagi manbalarning ro'yxatida Bluetooth bandiga teginish yoki "More" ("Yana") bandiga keyinchalik Bluetooth-qurilmaga teginish bilan ishga tushirish mumkin.

Bluetooth orqali ijro etish uchun:

1. Qurilmaning oziqlanishini yoqing va qurilmani bog'lash uchun ulanishni bajaring.
2. Bog'lanishdan keyin bosh sahifada "Audiotizim" bandiga tegining, so'ngra displeyning chap qismidagi yaqindagi manbalar ro'yxatidan "Bluetooth" bandiga tegining.

TELEFON

Bluetooth ovozi menyusi

"Radio AM-FM ↻ 6-5" bo'limida "Axborot-ko'ngilochar tizim ovozinining menyusi"ni ko'ring.

Bluetooth-qurilmalarni boshqarish

Bosh sahifada:

1. Audioni bosing.
 2. "Qo'shimcha"ni bosing.
 3. Bluetooth bandiga tegining.
 4. Qurilmalarni qo'shish yoki o'chirib yuborish uchun "Qurilmalar" bandiga tegining.
- Bluetooth bandiga teginish paytiga ulangan qurilmaning audiopleerida ijro etishni ishga tushirish imkonsiz bo'lib qolishi mumkin. Avtomobil joyida turgan vaqtda mobil qurilma yordamida ijro etishni ishga tushiring. Turli xil qurilmalarda ijro etishni ishga tushirish turli usullarda amalga oshiriladi. Bluetoothni signal manbai sifatida tanlashda audiotizim ekranida "To'xtatilgan" maqomi aks ettirilishi mumkin. Ijro etishni boshlash uchun qurilmada ijro etish tugmasini bosing yoki displeyda ▶ belgisiga tegining. Ko'rish funksiyasi Bluetooth qurilmasi tomonidan qo'llab turish mavjudligida erishimli bo'ladi. Ba'zi smartfonlar audiotizim displeyida aks ettirish uchun metama'lumotlarni Bluetooth orqali uzatish imkonini qo'llab turadi. Ushbu ma'lumotni qabul qilishda audiotizim ushbu ma'lumotlarning erishimligini tekshiradi va ularni displeyda aks ettiradi.

Bluetooth kanali (Qisqacha ma'lumot)

Bluetooth interfeysli tizim quyidagilarga imkon berib, mobil qurilmalarning katta soni bilan o'zaro harakat qilishi mumkin:

- Qo'llarning yordamisiz qo'ng'iroqlarni amalga oshirish va qabul qilish.
- Qurilmaning manzillar kitobini yoki kontaktlar ro'yxatini avtomobilga uzatish.

Chalg'ituvchi omillarni minimallashtirish uchun, haydashni boshlashdan avval to'xtab turishga joylashtirilgan avtomobilda quyidagi harakatlarni bajaring:

- Mobil qurilmaning funksiyalari bilan tanishing. Telefon kitobini va kontaktlar ro'yxatini tartibga keltiring, dubl qiluvchi va kam hollarda ishlatiluvchi yozuvlarni o'chirib yuboring. Agar imkoni bo'lsa, tez terish uchun raqamlarni va boshqa qisqartirilgan buyruqlarni dasturlab qo'ying.
- Boshqaruv organlarini va axborot-ko'ngilochar tizimning qo'llanilishi yodga oling.
- Mobil qurilmalarning avtomobil bilan bog'lanishini bajaring. Mobil qurilmalarning ba'zi modellari bilan tizim ishlamasligi mumkin. "Ulanish"ni ushbu bo'limda quyida ko'ring

Bluetooth tizimli avtomobillarda Bluetoothni qo'llab turishli mobil telefon va baland aloqa uchun profil mavjudligida baland aloqa rejimida qo'ng'iroqlarni amalga oshirish va ularni qabul qilish mumkin.

Tizimni o't oldirish yoki ACC/ ACCESSORY (Yordamchi asbob-uskunalarni quvvatlash)

yoqilgan vaqtda qo'llash mumkin. Bluetooth tizimining ta'sir masofasi 9 m.gacha yetishi mumkin. Mobil qurilmalarning barcha hamma funksiyalarni qo'llab turmaydi, va mobil qurilmalarning barchasi ham Bluetooth tizimi bilan ishlamaydi.

Mobil qurilmalarning mos keluvchi modellarning ro'yxati my.chevrolet.com saytida keltirilgan.

Boshqaruv organlari

Bluetooth tizimini boshqarilishi markaziy konsoldagi va rul chamberigidagi boshqaruv organlari yordamida amalga oshiriladi.

Rul chamberigidagi boshqaruv organlar

 : Bluetooth bo'yicha ulangan mobil qurilmada kiruvchi qo'ng'iroqlarga javob berish uchun bosing.

 : Ulanishni yakunlash, qo'ng'iroqni rad etish yoki tamoyilni bekor qilish uchun bosing. Siz telefon orqali so'zlashmayotganligingizda, axborot-ko'ngilochar tizimning ovozi o'chirish yoki yoqish uchun bosing.

Axborot-ko'ngilochar tizimning boshqaruv organlari

Axborot-ko'ngilochar tizimning boshqaruv organlarini qo'llab, menyu bilan qanday ishlash haqidagi qo'shimcha ma'lumotlarni Qisqacha ma'lumot ↻ 6-2 bo'limida ko'ring..

TELEFON : Telefonning bosh menyusiga kirish uchun, bosh sahifada telefonning ushbu belgisiga bosib.

Audiotizim

Mobil qurilmaning Bluetooth tizimidan foydalanishda ovoz avtomobilning oldingi karnaylari orqali ijro etiladi, audiotizimning ishi esa - susayadi. Mobil qurilmaga kelib tushgan qo'ng'iroq vaqtida, ovoz balandligi darajasini rul chambaragidagi yoki markaziy konsoldagi boshqaruv organlari yordamida sozlash mumkin. Bunday ovoz balandligini o'rnatilgan darajasi keyingi so'zlashuvlar uchun xotirada saqlanadi.

Ovoz balandligini ma'lum darajadan pastroqqa tushirish imkoni yo'q.

Bluetooth kanali (Telefonni bog'lash va ishlatis)

Ulanish

Bluetooth-mos keluvchi mobil qurilmani qo'llashdan oldin, avval uning Bluetooth tizimi bilan bog'lanishini bajarish, so'ngra esa qurilmani avtomobilga ulash zarur. Uyali telefonni bog'lashdan avval mobil qurilma foydalanuvchisining qo'llanmasida Bluetooth funksiyalari bilan tanishib chiqing.

Bog'lash haqidagi ma'lumot

- Hech bir mobil qurilma ulanmagan vaqtda, axborot-ko'ngilochar tizimning displeyida "Telefon" bosh sahifasida "Telefonni ulash" bandi aks ettiriladi. Ulash uchun ushbu bandga tegining. Ulanishning boshqa usullari bo'lib quyidagilar hisoblanadi: displeyning pastki qismida yorliqlar panelida telefon belgisiga tegining, so'ngra esa "Add Phone" ("Telefonni qo'shish")ga tegining.
- Bluetooth texnologiyasini qo'llab turuvchi va musiqani ijro etishga qodir bo'lgan smartfon avtomobil bilan telefon kabi va musiqiy proigrivatel kabi bir vaqtda bog'langan bo'lishi mumkin.
- Tizim bilan 10tagacha qurilma bog'langan bo'lishi mumkin.
- Avtomobil harakatlanib ketayotganda bog'lanish sodir bo'lmaydi.
- Bog'lanish tamoyilini faqat bir marta bajarish zarur. Uning takroran bajarilishi faqat, agar bog'langan qurilma haqidagi ma'lumot tizim xotirasidan o'chirib yuborilgan holatdagina, talab etilishi mumkin.
- Tizim ta'sir zonasida bir nechta bog'langan uyali telefonlar joylashgan vaqtda, tizim ularning biriga "Ulanish uchun birinchi" maqomi berilganiga ulanadi. Agar "Ulanish uchun birinchi" maqomi hech bir uyali

telefoniga berilmagan bo'lsa, oxirgi oxirgi foydalanilgan telefoniga ulanish bajariladi. Boshqa bog'langan uyali telefoniga ulanishni o'rnatish uchun, ushbu bo'limda quyida "Boshqa telefon bilan ulanish"ni ko'ring.

Telefonni ulash

1. Ulanish jarayonini boshlashdan avval, uchi telefonda Bluetooth funksiyasi yoqilganligiga ishonch hosil qiling.
2. Bosh sahifada Telefon belgisiga yoki displeyning pastki qismida yorliqlar bo'linmasida telefon belgisiga tegining.
3. Axborot-ko'ngilochar tizimning displeyni tepa qismida "Telefonlar" bandiga tegining. "Telefon" ekranining o'rtasida "Telefonlarni ulash" bandi ham mavjuddir, u "Telefonlar ro'yxati" menyusining yorlig'i hisoblanadi.
4. Telefonni ulashni bosib.
5. Uyali telefonning "Bluetooth Settings" ("Bluetooth sozlamalari") ro'yxatida aks ettiriluvchi avtomobil nomlanishini tanlang.
6. Uyali telefon ekranidagi yo'riqnomalarga rioya qilib, axborot-ko'ngilochar tizimning displeyida aks ettiriluvchi oltita raqamli kodni tasdiqlang, va "Ulanish" tugmasini bosib. Bog'lanishni muvaffaqiyatli bajarish uchun, uyali telefon va axborot-ko'ngilochar tizimning displeydagi kodni tasdiqlash zarur.

7. Uyali telefonda bog'lanishni o'rnatish tamoyilini ishga tushiring. Tamoyil haqidagi ma'lumotni mobil telefonni ekspluatatsiyasi bo'yicha qo'llanmada ko'ring. Bog'langan telefon ulanganlar ro'yxatida aks ettiriladi.

8. Agar avtomobil uyali telefonda paydo bo'lmayotgan bo'lsa, bir nechta usullar bilan bog'lanish jarayonini qaytadan boshlash mumkin.

- Uyali telefonni o'chiring va uni qayta yoqing.
- Axborot-ko'ngilochar tizim displeyida telefonlar menyusini boshiga qayting va ulanish jarayonini takroran ishga tushiring.
- Uyali telefonni bekor qilinishini bajaring, ammo faqat oxirgi chora sifatida.

9. Agar uyali telefonda ulanishni qabul qilish yoki telefonning manzil kitobini yuklashga ruxsat berishga iltimos bilan so'rov uzatilgan bo'lsa, "Har doim qabul qilish" va "Ruxsat etish"ni tanlang. Agar manzillar kitobini yuklanishiga ruxsat berilmasa, u erishimli bo'lmaydi.

10. Boshqa mobil telefonlarni ulash uchun 1-8-bosqichlarni takrorlang.

Ulanish uchun birinchi telefon

Tizim ta'sir zonasida bir nechta bog'langan uyali telefonlar joylashgan vaqtda, tizim ularning biriga "First to Connect" ("Ulanish uchun birinchi") maqomi berilganiga ulanadi.

Bog'langan uyali telefonga "Ulanish uchun birinchi" maqomini berish uchun:

1. Uyali telefon yoqilganligiga ishonch hosil qiling.

2. "Sozlamalar" belgisiga tegining, so'ngra "Tizim" bandiga tegining.

3. Barcha bog'langan va ulangan uyali telefonlar va mobil qurilmalarga kirish huquqini olish uchun "Telefonlar" bandiga tegining.

4. Telefon sozlamalari menyusini ochish uchun uyali telefondan o'ngdagi o'zgartirish belgisiga tegining.

5. Qurilmaga "Ulanish uchun birinchi" maqomini berish uchun, ushbu bandga tegining.

Uyali telefonlarni va mobil qurilmalarni qo'shish, o'chirib yuborish, ulash va o'chirish mumkin. Uyali telefonni yoki mobil qurilmani qo'shishga yoki ularni boshqarishga so'rov kelib tushganida muvofiq kichik menyu ochiladi.

Ikkinchi telefon

Telefonga "Secondary Phone" ("Ikkinchi telefon") maqomini berish mumkin - buning uchun telefon sozlamalari menyusini ochish uchun, bog'langan telefonning nomlanishidan o'ng tomonda o'zgartirishlar belgisiga teginish zarur. "Secondary Phone" ("Ikkinchi telefon") maqomiga ega bo'lgan telefon, Bluetoothning

boshqa mobil qurilmasiga bir vaqtda ulanishi mumkin. Bunda ikkinchi telefonga "Kiruvchi qo'ng'iroqlar" maqomi beriladi.

Bu ushbu mobil qurilma faqat chaqiruvlarni qabul qilishga qodirligini anglatadi. Ikkinchi uyali telefon yordamida baland aloqa bo'yicha chiquvchi qo'ng'iroqlarni amalga oshirish imkoni bo'lmaydi, shuningdek uning "Address Book" ("Manzillar kitobi") erishimli bo'lmaydi.

Ikkinchi telefonga kiruvchi qo'ng'iroqlarni qabul qilish va chiquvchi qo'ng'iroqlarni amalga oshirish qurilmasining rolini qaytarish zaruratida "Telefonlar" ro'yxatida unga tegining Ushbu rol "Kontaktlar" va "Yaqindagilar" ro'yxatlaridan abonentlarning raqamlariga chiquvchi qo'ng'iroqlarni amalga oshirish imkonini beradi. Rollarni almashtirish bo'yicha harakatlarni faqat qo'ng'iroqlarni qabul qiluvchi kabi belgilangan qurilma, toki boshqa "Secondary Phone" ("Ikkinchi telefon") ulanganida, o'chiradi.

Barcha bog'langan va ulangan telefonlarni ro'yxatini tinglash

1. Bosh sahifada Telefon belgisiga yoki displeyning pastki qismida yorliqlar bo'linmasida telefon belgisiga tegining.

2. "Telefonlar"ni tanlang.

Ulangan telefonni uzish

1. Bosh sahifada "Telefon" belgisiga tegining.
2. "Telefonlar"ni tanlang.
3. Ulangan uyali telefon yoki mobil telefon qarshisida ularning axborot ekranini aks ettirish uchun o'zgartirish belgisiga tegining.
4. "O'chirish" buyrug'ini tanlang.

Bog'langan telefonni o'chirib yuborish

1. Bosh sahifada Telefon belgisiga yoki displeyning pastki qismida yorliqlar bo'linmasida telefon belgisiga tegining.
2. "Telefonlar"ni tanlang.
3. Ulangan uyali telefon qarshisida uning axborot ekranini aks ettirish uchun o'zgartirish belgisiga tegining.
4. "Forget Phone" ("Telefonni unutish")ga tegining.

Boshqa telefon bilan bog'lash

- Boshqa uyali telefon bilan aloqani o'rnatish uchun yangi uyali telefon avtomobil ichida bo'lishi va Bluetooth interfeysi bo'yicha tizim bilan bog'langan bo'lishi kerak.
1. Bosh sahifada Telefon belgisiga yoki displeyning pastki qismida yorliqlar bo'linmasida telefon belgisiga tegining.
 2. "Telefonlar"ni tanlang.
 3. Ulanmagan telefonlar ro'yxatida aloqa o'rnatish kerak bo'lgan yangi uyali telefonga tegining.

Qurilmani "First to Connect" ("Ulanish uchun birinchi") yoki "Secondary Phone" ("Ikkinchi telefon") kabi sozlash haqidagi ancha batafsil ma'lumotlarni Sozlamalar ↻ 6-17 bo'limda ko'ring.

"Telefon" yoki "Handsfree" ("Baland aloqa") rejimiga o'tish

- Telefon yoki baland aloqa rejimiga o'tish uchun:
- Telefon baland aloqa rejimida bo'lganida, telefon rejimiga o'tish uchun "Telefon" bandiga tegining. "Phone" ("Telefon") rejimida ovozni vaqtinchalik o'chirish belgisi erishimli bo'lmaydi va ishlamaydi.
 - Telefon telefon rejimida bo'lgan vaqtda baland aloqa rejimiga o'tish uchun "Telefon" bandiga tegining.

Kontaktlar ro'yxatini va yaqindagi qo'ng'iroqlar ro'yxatini qo'llash bilan telefon qo'ng'iroqlari

Bluetooth tizimi telefon kitobi funksiyasini qo'llab turuvchi uyali telefonda saqlanuvchi shaxsiy kontakt ma'lumotlarni qo'llash bilan telefon qo'ng'iroqlarini bajarish imkonini beradi. Uyali telefon sozlamalari va uning ishlashi bilan tanishing. Sizning mobil telefoningiz ushbu funksiyani qo'llab turishini tekshiring.

Kontaktlar menyusida mobil telefonning telefon kitobiga kirish huquqini olish mumkin.

"Yaqindagilar" menyusida ushbu uyali telefondan amalga oshirilgan yaqindagi qo'ng'iroqlar ro'yxatini topish mumkin.

Kontaktlar menyusida orqali telefon qo'ng'iroqlarini amalga oshirish uchun:

1. Bosh sahifada "Telefon" belgisiga tegining.
2. Kontaktlarni bosing.
3. "Kontaktlar" ro'yxatidagi izlashni birinchi harf bo'yicha bajarish mumkin. Ismlar ro'yxatini aylantirish uchun axborot-ko'ngilochar tizimning displeyida A-Zga tegining. Chaqirish zarur bo'lgan abonentning ismiga tegining.

4. Kerakli raqamni tanlang.

"Yaqindagilar" menyusida orqali telefon qo'ng'irog'ini amalga oshirish uchun:

1. Bosh sahifada Telefonni bosing.
2. Yaqindagilarni bosing.
3. Oxirgi kiruvchi, terilgan yoki o'tkazib yuborilgan qo'ng'iroqlarni ko'rish uchun \wedge yoki \vee ni bosing.

Klaviaturadan raqamni terish bilan qo'ng'iroq

Klaviaturadan raqamni terish bilan qo'ng'iroqni bajarish uchun:

1. Bosh sahifada "Telefon" belgisiga tegining.
2. "Klaviatura" opsiyasiga tegining va uyali telefon raqamini kiriting.
3. Raqamni terishni boshlash uchun, axborot-

ko'ngilochar tizim displeyida  belgiga tegining.



Klaviatura yordamida kontaktlarni izlash
Klaviatura yordamida kontaktlarni izlashni bajarish uchun:

1. Bosh sahifada "Telefon" belgisiga tegining.
2. "Klaviatura" opsiyasiga tegining va izlash uchun klaviaturadagi raqamlar yordamida uyali telefon raqamini qismini yoki kontaktning ismini kiriting.

Natijalar displeyning o'ng qismida aks ettiriladi. Qo'ng'iroqni amalga oshirish uchun ulardan biriga tegining.



Qo'ng'iroqlarni qabul qilish va rad etish
Agar kiruvchi qo'ng'iroq qabul qilinayotgan bo'lsa, axborot-ko'ngilochar tizimi avtomobilda jaranglovchi ringtonni pasaytiradi.

Qo'ng'iroqlarni qabul qilish
Qo'ng'iroqlarni qabul qilishning ikki usuli mavjuddir:

- Rul chambaragida  /  klavishasini bosing.
- Axborot-ko'ngilochar tizimning displeyida Javob berishni bosing.

Qo'ng'iroqni rad etish



Qo'ng'iroqlarni rad etishning ikki usuli mavjuddir:

- Rul chambaragida  /  klavishasini bosing.
- Axborot-ko'ngilochar tizimning displeyida Rad etishni bosing.



Qo'ng'iroqni kutish

Qo'ng'iroqni kutish funksiyasi Bluetooth moduli bilan jihozlangan uyali telefon tomonidan qo'llab turilishi, va uyali aloqa operatori tomonidan yoqilgan bo'lishi kerak.

Qo'ng'iroqlarni qabul qilish

- Rul chambaragida  /  klavishasini bosing.
- Axborot-ko'ngilochar tizimning displeyida "Switch" ("O'zgartirish")ga tegining.

Qo'ng'iroqni rad etish

- Rul chambaragidagi boshqaruv organlari blokida  /  ni bosing.
- Axborot-ko'ngilochar tizimning displeyida "Ignore" ("Rad etish")ni bosing.

Abonentlar orasida o'tish (faqat ushlab turilgan qo'ng'iroqlar uchun)

Qo'ng'iroqlar orasida o'tish uchun qo'ng'iroqning taqdim etilishiga o'tish uchun, bosh sahifada "Telefon" bandiga tegining. Qo'ng'iroq taqdim etilishida ushlab turish rejimida bo'lgan qo'ng'iroqqa o'tish uchun, unga tegining.



Uch tomonlama aloqa

Uch tomonlama aloqa Bluetooth moduli bilan jihozlangan uyali telefon tomonidan qo'llab turilishi va uyali aloqa operatori bilan yoqilgan bo'lishi kerak.

Qo'ng'iroq vaqtida uch tomonlama aloqa rejimiga o'tish uchun:

1. Qo'ng'iroq taqdim etilishida yana bitta qo'ng'iroqni qo'shish uchun "Qo'ng'iroqni qo'shish" bandiga tegining.
2. Yaqindagilar, Kontaktlar yoki Klaviaturani tanlab, ikkinchi ulanishni o'rnatning.
3. Ikkinchi qo'ng'iroq faol bo'lgan vaqtda, uch tomonlama aloqani o'rnatish uchun birlashtirish belgisiga tegining.

Qo'ng'iroqni yakunlash

- Rul chambaragida  /  klavishasini bosing.
- Faqat ushbu qo'ng'iroqni yakunlash uchun, qo'ng'iroq qarshisidagi axborot-ko'ngilochar tizim displeyi uchun  belgisiga tegining.

DTMF tonal signallari

Qo'ng'iroq vaqtda avtomobilning audiotizimiga o'rnatilgan Bluetooth moduli raqamni uzatishi mumkin. Bu menyu yordamida boshqariluvchi telefon tizimlari bilan o'zaro harakatlarni amalga oshirishda zarurdir. Klaviatura yordamida raqamni kiriting.

Apple CarPlay va Android Auto

Apple CarPlay va Android Auto ilovalarining funksional imkoniyatlaridan mos keluvchi smartfonning mavjudligida foydalanish mumkin.

Чтобы использовать Android Auto и (или) Apple CarPlay:

1. Google Play ilovalar do'konidan o'z smartfoningizga Android Auto ilovasini yuklang. Apple CarPlaydan foydalanish uchun biron bir ilovalarni o'rnatish talab etilmaydi.

2. Quyidagi opsiyalarni yordamida Android yoki Apple iPhone telefonini ulang.

- USB ma'lumotlar portiga mos keluvchi smartfonning USB-kabelini ulash. Eng yaxshi natijalar uchun telefonning jamlanma USB-kabelidan foydalaning. Boshqa ishlab chiqaruvchilarning kabellari ishlamasligi mumkin.
- Bluetooth bo'yicha simsiz telefon proeksiyasi (muvofig jamlanmada). Bluetooth orqali birinchi ulanishdan keyin Android Auto va/yoki

Apple Car Play uchun simsiz mobil telefon proeksiyasi erishimli bo'lib qolishi kerak.

3. Birinchi ulanishni to'xtab turishga joylashtirilgan avtomobilda kabel bo'yicha bajarish kerak. Telefon Apple CarPlay yoki Android Auto ilovalarini faollashtirish uchun birinchi marta ulanayotgan vaqtda, ekranda "Device Projection Privacy Consent" ("Qurilmadan ma'lumotlarni proyeksiyalashda maxfiylikka rozilik") xabari paydo bo'ladi.

- Apple CarPlay yoki Android Auto ishga tushirish uchun "Davom ettirish" tugmasini bosing.
- Avtomobilning "Sozlamalar" menyusidan Apple CarPlay va Android Auto ishga tushirish buyruqlarini o'chirib yuborish uchun, "O'chirish" tugmasini bosing. Boshqa funksiyalar ishlashda davom etishi mumkin.

Bosh sahifada Apple CarPlay va Android Auto belgilari smartfonga bog'liq holda yorishib turadi. Apple CarPlay va (yoki) Android Auto telefonning USB yoki Bluetooth orqali ulanishida avtomatik ishga tushishi mumkin. Agar bu sodir bo'lmasa, ishga tushirishni bajarish uchun bosh sahifada Android Auto yoki Apple CarPlay belgisiga teging.



Bosh sahifaga qaytish uchun markaziy konsolda  tugmani bosing.

O'z avtomobilingizda Android Auto va Apple CarPlay ilovalarini sozlash haqida qo'shimcha

ma'lumotlarni olish uchun dilerga murojaat qilish kerak.

Android Auto standarti Google kompaniyasi tomonidan ishlab chiqilgan. Uning qo'llanilishi Google kelishuv shartlari va maxfiylik siyosati bilan tartiblashtiriladi. Apple CarPlay standarti Apple korporatsiyasi tomonidan ishlab chiqilgan. Uning qo'llanilishi Apple kelishuv shartlari va maxfiylik siyosati bilan tartiblashtiriladi. Ma'lumotlarni uzatish uchun tarif rejasi bilan muvofiqlikda to'lov ushlab qolinadi. Android Auto qo'llab-quvvatlashi haqidagi ma'lumotni [https:// support.google.com/androidauto](https://support.google.com/androidauto) veb-saytida ko'ring. Apple CarPlay qo'llab-quvvatlashi haqidagi ma'lumotni veb-saytida ko'ring. Apple va Google korporatsiyalari istalgan vaqtda ko'rsatilgan mahsulotlarga kirish shartlarini o'zgartirishi yoki uni to'xtatib qo'yishi mumkin.

Android Auto, Android, Google, Google Play belgilanishlar va boshqa belgilar Google Inc. korporatsiyasining tovar belgisi hisoblanadi; Apple CarPlay belgilanishi Apple Inc. korporatsiyasining tovar belgisi hisoblanadi.

Android Auto yoki Apple CarPlay ilovalaridan chiqish uchun, markaziy konsolda  tugmasini bosing. Android Auto yoki Apple CarPlay ilovalariga qayta kirish uchun, markaziy konsolda  tugmasini bosing va ushlab turing. Apple CarPlay va Android Auto axborot-

SOZLAMALAR



ko'ngilochar tizimda o'chirish mumkin. Buning uchun "Uy", "Sozlamalar" belgilariga tegining, so'ngra displeyning tepa qismida "Ilovalar" qistirmasiga tegining. Apple CarPlay yoki Android Auto muvofiq o'zgartirgich bilan o'chiring.

Ba'zi sozlamalar avtomobilning konfiguratsiyasiga bog'liq holda erishimli bo'lmasligi mumkin.

Sozlamalar menyusining tarkibini uchta toifalarga taqsimlash mumkin.

"Tizim", "Ilovalar" yoki "Avtomobil" bandlarini teginish bilan zaruriy toifani tanlang.

Menyuni ochish uchun:

1. Axborot-ko'ngilochar tizimning menyusini bosh sahifasida "Sozlamalar" nishonini bosning.
2. Erishimli bandlarni ro'yxatini aks ettirish uchun zaruriy toifaga tegining.
3. Teginish bilan zarur bo'lgan funksiyani tanlang.
4. Funksiyani yoqish yoki o'chirish uchun  yoki  ga tegining.
5. "Sozlamalar" menyusining tepa darajasiga o'tish uchun  ni bosning.

Tizim

Menyuda quyidagi bandlar saqlanishi mumkin:

Vaqt/sana

Soatlarni sozlanishi quyidagi funksiyalar yordamida bajariladi:

- Automatic (Avto) Vaqt va sana: sana va vaqtni avtomatik sozlanishini yoqish uchun On (yoqilgan)ni bosning. Agar ushbu funksiya o'chirilgan bo'lsa, vaqt va sana qo'lda o'rnatilgan bo'lishi mumkin.

- Vaqtni sozlash: axborot-ko'ngilochar tizim displeyida boshqaruv organlari yordamida vaqtni qo'lda o'rnatish uchun tegining.
- Sanani sozlash: axborot-ko'ngilochar tizim displeyidagi boshqaruv organlari yordamida sanani qo'lda o'rnatish uchun tegining.
- 24-soatlik format: vaqtni aks ettirish formatini ko'rsatish uchun tegining. "O'chirilgan" yoki "Yoqilgan" bandga tegining.

Language (til)

Ushbu parametrlarning kattaliklari bilan axborot-ko'ngilochar tizim displeyida matn tili o'rnatiladi. "Til"ni bosning va zaruriy tilni tanlang.

Telefonlar

Telefonni yoki mobil qurilmanni ulash, uzish, qo'shish yoki o'chirish uchun tegining.

Wi-Fi tarmoqlari (muvofiq jamlanmada)

Ulanish bajarilgan Wi-Fi tarmog'ini va ulanish mumkin bo'lgan shunday boshqa tarmoqlarni ko'rish imkonini beradi.

Agar avtomobil uchun 4G LTE tarmog'i bo'yicha ma'lumotlarni uzatish paketi faollashtirilmagan bo'lsa, tarmoq xizmatlarini qo'llash uchun axborot-ko'ngilochar tizim mobil qurilmaga, uy kirish nuqtasi yoki boshqa tashqi himoyalangan

Wi-Fi tarmog'iga ulanishi mumkin.

Wi-Fi router (muvofig jamlanmada)

Teginish natijasida quyidagilar aks ettirilish ehtimoli bor:

- Wi-Fi sozlamalari qurilmalarga avtomobilning kirish nuqtasini qo'llash imkonini beradi. Yoqish yoki o'chirish uchun axborot-ko'ngilochar tizimning displeyida boshqaruv organlariga tegining.
- Wi-Fi tarmog'ining nomi: avtomobilning Wi-Fi tarmog'i nomini o'zgartirish uchun tegining.
- Wi-Fi tarmog'i paroli: avtomobil Wi-Fi tarmog'ini parolini o'zgartirish uchun tegining.
- Ulangan qurilmalar: ulangan qurilmalarni aks ettirish uchun tegining.
- Kirish nuqtasi orqali ma'lumotlarni uzatish: avtomobil kirish nuqtasi va uning ma'lumotlaridan foydalanishni qurilmalarga ruxsat etish uchun "Enable" ("Yoqish") opsiyasiga tegining, yoki faqat avtomobilning kirish nuqtasidan foydalanishni qurilmalarga ruxsat etish uchun "Disable" ("O'chirish") opsiyasiga tegining.

Maxfiylik

Teginish natijasida quyidagilar aks ettirilish ehtimoli bor:

- Joylashish joyini aniqlash xizmati: ushbu sozlama bilan uning chegarasidan tashqaridagi avtomobilning joylashish joyi haqidagi ma'lumotlardan foydalanish ruxsat etiladi yoki taqiqlanadi. Taqiqning tanlanishi

favqulodda xizmatlarning ishiga ta'sir qilmaydi.

Display

Teginish natijasida quyidagilar aks ettirilish ehtimoli bor:

- "Mode" ("Rejim") navigatsiya kartasini ko'rishda ekran ko'rinishini va sutka vaqtiga bog'liq holda rang sxemasini har qanday o'zgarishini boshqaradi. Tashqi yoritilganlikni jadalligiga bog'liq holda ekran sozlanishiga ruxsat berish uchun "Auto" ("Avtomatik")ga tegining.
- Displeyni o'chirish. Ushbu bandga teginish bilan displey o'chiriladi. Ekranni yoqish uchun, axborot-ko'ngilochar tizimning displeyining zonasini istalgan joyiga tegining yoki markaziy konsoldagi istalgan boshqaruv organini bosing.

Tovushli ogohlantiruvchi signallar

Teginish natijasida quyidagilar aks ettirilish ehtimoli bor:

- Yoqilishda maksimal ovoz balandligi: ushbu funksiya dvigatel ishga tushirilganida axborot-ko'ngilochar tizimning maksimal ovoz balandligini o'rnatishga imkon beradi. Ishga tushirishda maksimal ovoz balandligi axborot-ko'ngilochar tizimning displeyidagi boshqaruv organlariga teginish bilan o'rnatiladi.

- "Touch Sound Alert" ("Teginishni tovushli tasdiqlanishi"): axborot-ko'ngilochar tizimning yoki radiopriyomnikning boshqaruv organlariga teginishda tovush ijro etilishi ushbu sozlamaga bog'liq. Ushbu funksiya o'chirilgan yoki yoqilgan bo'lishi mumkin.

Tanlangan

Teginish natijasida quyidagilar aks ettirilish ehtimoli bor:

- Tanlanganlarni boshqarish: "Audio" ("Audio"), "Mobile Devices" ("Mobil qurilmalar") ro'yxatini ochish uchun tegining. Tanlanganni joyini o'zgartirish, qayta nomlash va o'chirib yuborish mumkin. Joyini o'zgartirish uchun tanlanganga tegining va uni ushlab turing, so'ngra joyini o'zgartirish uchun tepaga yoki pastga siljiting.
- Tanlanganning elementlari soni: tanlanganlar bilan sahifalar sonini tanlash uchun tegining, uni audiomateriallar bilan ishlash uchun ilovadan ko'rish mumkin. Agar "Avtomatik rejimda" variant tanlansa, bu son saqlangan tanlanganlarning soniga bog'liq holda avtomatik o'zgaradi. «Avto», 5, 10, 15, 20, 25, 30, 35 yoki 40 bandlariga tegining.

Yangilanishlar

Muvofig jamlanmada axborot-ko'ngilochar tizim

simsiz ulanish yordamida yuklanishi va dasturiy ta'minotning tanlangan yangilanishlarini o'rnatishi mumkin.

Tizim yangilanishlar paydo bo'lganligi va ularni yuklab olish va o'rnatish mumkinligi haqida xabar beradi. Yangilanishlarning mavjudligini, shuningdek, qo'lda ham tekshirish mumkin. Yangilanishlarni mavjudligini qo'lda tekshirish uchun, bosh sahifada "Settings" ("Sozlamalar")ga, so'ngra "Software Information" ("Dasturiy ta'minot haqida ma'lumot")ga, so'ngra esa "Updates" ("Yangilanishlar")ga tegining.

Displeyda aks ettiriluvchi yo'l-yo'riqlarga rioya qiling. Yangilanishlarning mavjudligi, yuklanishi va o'rnatilishini tekshirish tartibi har xil avtomobillarda farqlanishi mumkin.

Simsiz aloqa orqali dasturiy ta'minotning yangilanishlarini yuklash uchun Internet tarmog'iga ulanish zarur bo'ladi, masalan, 4G LTE o'rnatilgan ulanish orqali, agar u jamlanma bilan ko'zda tutilgan va faol bo'lsa. Zarurat bo'lganida ma'lumotlarni uzatishga tarif rejani uyali aloqa operatoridan xarid qilish mumkin. Qo'shimcha himoyalangan Wi-Fi kirish nuqtasini qo'llash mumkin, masalan, mos keluvchi mobil qurilmaning kirish nuqtasini, uy kirish nuqtasini yoki umumerishimli kirish nuqtasini. Ma'lumotlarni uzatish uchun tarif

rejaga binoan to'lovni ushlab qolish ehtimoli bor. Axborot-ko'ngilochar tizimni mobil qurilmada himoyalangan kirish nuqtasiga, uy kirish nuqtasiga yoki umumerishimli kirish nuqtasiga ulash uchun bosh sahifada "Settings" ("Sozlamalar") opsiyasiga tegining, "System" ("Sistema") qistirmasini va so'ngra "Wi-Fi Networks" ("Wi-Fi tarmoqlari") qistirmasini tanlang. Wi-Fi tarmog'ini tanlan va displeydagi ko'rsatmalarga amal qiling.

Yuklanish tezligi turlicha bo'lishi mumkin. Ko'pchilik zamonaviy mobil qurilmalarda Wi-Fi kirish nuqtasi "Mobile Network Sharing" ("Mobil aloqa tarmog'idan birgalikda foydalanish"), "Personal Hotspot" ("Shaxsiy kirish nuqtasi"), "Mobile Hotspot" ("Mobil kirish nuqtasi") yoki shunga o'xshash bo'limlardagi "Settings" ("Sozlamalar") menyusida yoqiladi.

"Havo orqali" o'rnatish mumkin bo'lgan yangilanishlarning erishimligi avtomobil modeli va mintaqaga bog'liq.

Afzalliklar

Axborot-ko'ngilochar tizimning displeyida boshqaruv organlariga teginsh bilan fonli rejimda yangi yangilanishlar yuklanishi yoqiladi va o'chiriladi.

Tizim haqida

Axborot-ko'ngilochar tizimning dasturiy ta'minoti haqidagi ma'lumotni ko'rish uchun tegining.

Zavod sozlamalarini tiklash

Teginish natijasida quyidagilar aks ettirilish ehtimoli bor:

- Avtomobil sozlamalarini bekor qilish: joriy foydalanuvchi uchun avtomobilning barcha sozlamalarini bekor qilish. "Bekor qilish" yoki "Yo'qotish" tugmasini bosing.
- Sozlamalarni va shaxsiy ma'lumotlarni o'chirib yuborish: ilovalarning sozlamalari, foydalanuvchi profili ma'lumotlari va shaxsiy ma'lumotlar, jumladan mobil qurilmalarning ma'lumotlari o'chirib yuboriladi. "O'chirish" yoki "Yo'qotish" tugmasini bosing.

Ilovalar

Menyuda quyidagi bandlar saqlanishi mumkin:

Android Auto

Ushbu funksiya axborot-ko'ngilochar tizim displeyida mobil quril bilan bevosita o'zaro harakat qilishga imkon beradi. Apple CarPlay va Android Auto ↪ 6-16 ni ko'ring.. "O'chirilgan" yoki "Yoqilgan" bandga tegining.

Apple CarPlay

Ushbu funksiya axborot-ko'ngilochar tizim displeyida mobil quril bilan bevosita o'zaro harakat qilishga imkon beradi. Apple CarPlay va Android Auto ⇄ 6-16 ni ko'ring.

"O'chirilgan" yoki "Yoqilgan" bandga tegining.

Audiotizim

Erishimli variantlarning tarkibi joriy ohang manbaiga bog'liq bo'ladi.

Teginish natijasida quyidagilar aks ettirilish ehtimoli bor:

- "Sound Settings" ("Tovush sozlamalari"): ekvalayzer, so'nish/balans va tovush rejimini sozlash uchun tegining. "Axborot-ko'ngilochar tizimning ovozni sozlash menyusi"ni "Radio AM-FM ⇄ 6-5" bo'limida ko'ring.
- Ovoz balanligini avtosozlash: ushbu funksiya avtomobilning harakatlanish tezligiga bog'liq holda ohangning ovoz balandligi darajasini avtomatik sozlaydi. "O'chirilgan", "Past", "O'rtachadan past", "O'rtacha", "O'rtachadan yuqori" yoki "Baland" bandlariga tegining.
- Tanlanganlarni boshqarish: "Tanlanganlar"ni ko'ring.
- Tanlanganning elementlar soni: "Tanlanganlar"ni ko'ring.
- RDS: radiokanal bo'yicha (RDS) ma'lumotlarni qabul qilishni yoqish va o'chirish imkonini beradi. Yoqish va o'chirish axborot-ko'ngilochar tizimning displeyida

boshqaruv organlariga teginish bilan bajariladi.

- Qurilmalarni boshqarish: manba sifatida boshqa telefonni ulash, telefonni uzish yoki o'chirish uchun tanlang.
- Albom muqovasi: "Album Art" ("Albom muqovasi") funksiyasini yoqish yoki o'chirish.
- Alifbo tartibini bekor qilish: qurilmada barcha multimedia-kontentiga kirish bilan qiyinchiliklar mavjudligida alifbo tartibini bekor qilish imkonini beradi. "Ha" yoki "Yo'q" tugmasini bosning.

Telefon

Teginish natijasida quyidagilar aks ettirilish ehtimoli bor:

- Mening raqamim: Bluetooth texnologiyasi bo'yicha ulangan uyali telefon raqamini aks ettirish.
- Faol qo'ng'iroq darchasi: qo'ng'iroqqa javob berishda faol qo'ng'iroqning ekranda aks ettirilishi. Yoqish va o'chirish axborot-ko'ngilochar tizimning displeyida boshqaruv organlariga teginish bilan bajariladi.
- Kontaktlarni saralash: ism yoki familiya bo'yicha saralash uchun tegining.
- Telefon kontaktlarini takroriy sinxronlash: uyali telefonda barcha kontaktlarga kirish bilan qiyinchiliklar mavjudligida qurilmaning kontaktlarini takroriy sinxronlash imkonini beradi.

Avtomobil

Ushbu menyu avtomobilning turli funksiyalarini sozlashga imkon beradi.

Avtomobilni ekspluatatsiyasi bo'yicha qo'llanmada "Avtomobilni personallashtirish" bo'limining mazmuni bilan tanishning.

7

IQLIMNI BOSHQARISH TIZIMI

- IQLIM NAZORATI TIZIMLARI 7-2
- HAVO PURKALISH TESHICHLARI 7-6
- TEXNIK XIZMAT KO'RSATISH 7-7

IQLIM NAZORATI TIZIMLARI

Ushbu tizim yordamida avtomobildagi haroratni isitish, sovutish va ventilyatsiyani boshqarish mumkin.

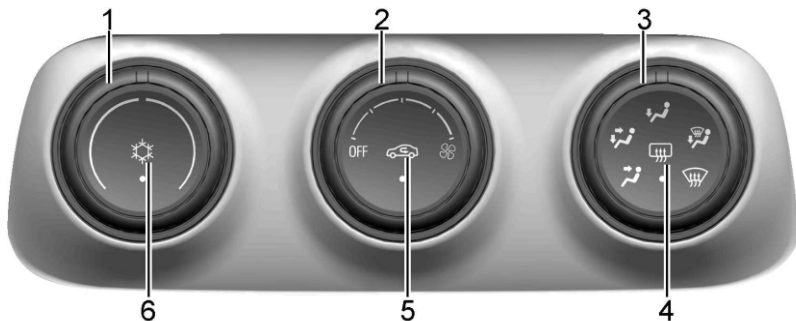

1. Haydovchi va yo'lovchi tomondagi harorat nazorati elementlari
2. Ventilyator tezligini boshqarish
3. Havo berish rejimini boshqarish
4. Orqa oyna isitgichi (ko'zgu/old oynani isitish - agar mavjud bo'lsa)
5. Havoni sirkulyatsiyalash rejimi
6. Sovutish rejimi

Qo'l kuchi bilan ishlatish

Ventilyator tezligini boshqarish : Ventilyator tezligini oshirish yoki kamaytirish uchun tanlagichni soat yo'nalishi bo'yicha yoki soat miliga teskari burang. Ventilyatorni o'chirish uchun oxirigacha soat miliga teskari burang.

Haydovchi va yo'lovchi tomondagi harorat nazorati elementlari : Haroratni ko'tarish yoki pasaytirish uchun tanlagichni soat yo'nalishi bo'yicha yoki soat miliga teskari burang.

Ko'k shkala sovuq havo uchun.
Qizil shkala issiq havo uchun.

Havo berish rejimini boshqarish : Havo oqimining yo'nalishini o'zgartirish uchun tanlagichni burang:

 : Havo priborlar panelidagi havo chiqish teshiklaridan yo'naltiriladi.

 : Havo priborlar panelidagi havo chiqish teshiklaridan va polning havo chiqish teshiklaridan yo'naltiriladi.

 : Havo poldagi havo chiqish teshiklaridan yo'naltiriladi.

 : Oynalarni qirov yoki terdan tozalaydi.

Havo old oynaga va polning havo chiqish teshiklaridan yo'naltiriladi.

 : Old oynani qirov yoki muzdan yanada tezroq tozalaydi. Havo old oynaga yo'naltiriladi.

Eng yaxshi natijaga erishish uchun muzdan eritishdan oldin old oynadagi barcha qor va muzlarni tozalang.

 : Sovutishni yoqish uchun shu tugmani bosong. Faollashtirilganlik tugmadagi LED indikator bilan ko'rsatiladi. Sovutish tizimi faqat dvigatel ishlayotgan va ventilyator yoqilganda ishlaydi.

Sovutish funksiyasini o'chirish uchun shu tugmani yana bosong. Agar havoni sovutish yoki quritish zarurati bo'lmasa, yonilg'ini tejash maqsadida sovutish tizimini o'chirib qo'yish tavsiya etiladi.

 : Qayta sirkulyatsiyalashni yoqish uchun bosning. Indikator chirog'i yonadi.

Avtomobilning salonini tez sovutish yoki tashqaridan havo va hidlarning kirib kelishini kamaytirish uchun havo qayta sirkulyatsiyalanadi.

Salqin yoki sovuq ob-havo vaqtda tanlangan bo'lsa, old oyna va boshqa oynalar qirov bo'lishi mumkin. Old oyna va boshqa oynalarni tozalashga yordam berishi uchun qayta sirkulyatsiyalashni o'chiring.

Muzdan va qirovdan tozalash rejimi tanlanganda, tashqaridagi havo avtomatik ravishda tanlanadi.

 : Orqa oyna isitgichi yoqish yoki o'chirish uchun bosning. Tugmadagi indikator chirog'i yonib, orqa oyna isitgichi yoqilganligini ko'rsatadi. Orqa oyna isitgichi faqat o't oldirish tizimi yoqilgan bo'lsa ishlaydi. O't oldirish tizimi o'chirilganda yoki ACC/ACCESSORY (aksessuarlar) rejimiga o'tkazilganda, oyna isitgichi o'chadi.

DIQQAT!

Old oyna va orqa oynaning ichki qismidagi qirov yoki boshqa materiallarni ustara yoki boshqa o'tkir narsalar bilan tozalashga urinmang. Bu orqa oyna isitgichi elektr tarmog'iga zarar yetkazishi va radioning stansiyalarni aniq qabul qilish qobiliyatiga ta'sir qilishi mumkin.
Buni ta'mirlash avtomobil kafolati qamroviga kirmaydi.



Maksimal sovutish

Issiq havo tez chiqib ketishi uchun oynalarni sal oching.

- Sovutish tizimini yoqing (6).
- Havoni qayta sirkulyatsiyalash tizimini yoqing (5).
- Havoni taqsimlash kallagini (3)  holatga burang.
- Haroratni boshqarish (1) tugmasini eng sovuq darajaga o'rning.
- Barcha ventilyatsiya tirqishlarini oching.
- Ventilyator tezligini (2) eng yuqori darajaga o'rning.

Havoni avtomatik qayta sirkulyatsiyalash tizimi

Salondagi havoni sovutishni tezlashtirish va ko'zlangan haroratga tezroq erishish uchun havoni qayta aylantirish tizimi quyidagi funksiyalarni tanlagan holda avtomatik tarzda ishga tushadi:

- Havoni taqsimlash kallagi (3) quyidagi holatlarning biriga sozlanadi:  yoki  yoki .
- Ventilyator tezligini (2) ikkita yuqori tezlik holatidan biriga sozlanadi.
- Sovutish tizimi (6) yoqiladi.

 kallak svetodiod chirog'i yonadi.

Ko'zlangan harorat ta'minlangandan so'ng, havoni qayta aylantirish rejimini havoni qayta aylantirish tugmasi (5) bosgan holda yoki ventilyator aylanish tezligini (2) ikkita past tezlik holatlariga qaytargan holda istalgan paytda o'chirib qo'yish mumkin.

Agar havoni qayta aylantirish rejimi foydalanuvchi tomonidan o'chirib qo'yilmasa, avtomobil saloniga yana bir bor tashqaridan toza havo kirishini ta'minlash uchun rejim 30 daqiqadan so'ng avtomatik tarzda o'zi o'chadi.

Avtomatik iqlim nazorati tizimi (Agar mavjud bo'lsa)

Ushbu tizim yordamida avtomobildagi haroratni isitish, sovutish va ventilyatsiyani boshqarish mumkin.

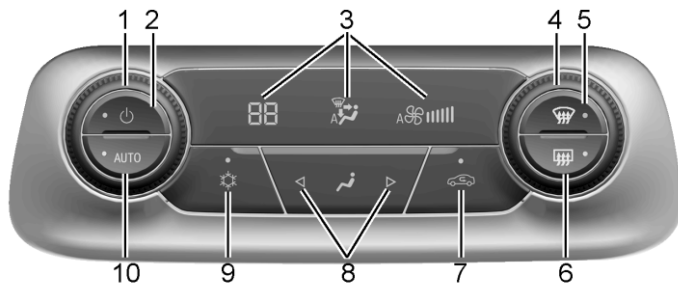

1. Salondagi haroratni boshqarish elementlari
2. Quvvat (yoqish/o'chirish)
3. Iqlim nazorati holatini ko'rsatish
4. Ventilyatorni boshqarish elementlari
5. Old oynani muzdan eritish
6. Orqa oyna isitgichi (ko'zgu/old oynani isitish - agar mavjud bo'lsa)
7. Qayta sirkulyatsiyalash
8. Havo berish rejimi boshqarish elementlari
9. Sovutish rejimi
10. AUTO (Avtomatik ishlash)

Avtomatik ishlatish

Salonni istalgan haroratga isitish yoki sovutish uchun tizim avtomatik ravishda nazorat qiladi: ventilyator tezligini, havo berishni, konditsionerni va sirkulyatsiyani. AUTO yonganda, barcha to'rt funksiya avtomatik ravishda ishlaydi. Har bir funktsiyani qo'lda ham sozlash mumkin va tanlangan sozlama ko'rsatiladi. Qo'lda o'rnatilmagan funktsiyalar, hatto AUTO indikator yonmasa

ham, avtomatik ravishda boshqarilishda davom etadi.

Avtomatik ishlatish uchun:

1. AUTO ni bosing.
2. Haroratni o'rnatish. Tizim vaqtini barqarorlashtirish ikonini berish. Eng yaxshi qulaylik uchun haroratni kerakli holatga sozlang.

Yoqilg'i samaradorligini oshirish va konditsioner yoqilgan holda avtomobil salonini tezroq sovutish uchun tizim avtomatik ravishda yoqiladi. Sirkulyatsiya indikatorini yonmaydi.

Sirkulyatsiyalashni qo'lda tanlash uchun  ni bosing va indikator chiroqchasi yonadi.



Tashqaridan havo olishni tanlash uchun uni yana bosing va indikator o'chadi.

Qo'l kuchi bilan ishlatish

 : Ventilyatorni o'chirish yoki yoqish uchun bosing. Agar yoqilgan holat tanlangan bo'lsa yoki boshqa tugma bosilsa yoki kallak buralsam, iqlim nazorati tizimi yoqiladi va belgilangan sozlama bo'yicha havo oqimini berishga qaytadi. Haroratni nazorat qilish va havo yetkazib berish rejimini hali ham sozlash mumkin.

Ventilyatorni boshqarish elementlari : Ventilyator tezligini oshirish yoki kamaytirish uchun tanlagichni soat yo'nalishi bo'yicha yoki soat miliga teskari burang. Ventilyatorni o'chirish uchun oxirigacha soat miliga teskari burang.

Haydovchi va yo'lovchi tomondagi harorat nazorati elementlari : Haroratni ko'tarish yoki pasaytirish uchun tanlagichni soat yo'nalishi bo'yicha yoki soat miliga teskari burang.

Havo berish rejimi boshqarish elementlari : Havo oqimining yo'nalishini o'zgartirish uchun    ni tanlang. Joriy rejim displey ekranida paydo bo'ladi.

Joriy rejimni o'zgartirish uchun quyidagi rejimlardan birini yoki bir nechtasini tanlang:

 : Havo priborlar panelidagi havo chiqish teshiklaridan yo'naltiriladi.

 : Havo priborlar panelidagi havo chiqish teshiklaridan va polning havo chiqish teshiklaridan yo'naltiriladi.

 : Havo poldagi havo chiqish teshiklaridan yo'naltiriladi.

 : Oynalarni qirov yoki terdan tozalaydi.

Havo old oynaga va polning havo chiqish teshiklaridan yo'naltiriladi.

 : Havo old oynaga yo'naltiriladi, ventilyator yuqori tezlikda ishlaydi va havo harorati ko'tariladi agar allaqachon maksimal darajada bo'lmasa. Ushbu rejim oldingi tanlangan rejimni

bekor qiladi va old oynadan muz yoki qirovni tezroq tozalaydi. Tugma yana bosilganda, tizim avvalgi rejim sozlamalari va ventilyator tezligiga qaytadi. Eng yaxshi natijaga erishish uchun muzdan eritishdan oldin old oynadagi barcha qor va muzlarni tozalang.

 : Konditsioner tizimini yoqish yoki o'chirish uchun bosing. Agar ventilyator boshqaruvi o'chirilgan bo'lsa yoki tashqarida harorat muvazil bo'lsa yoki tashqarida harorat muvazil bo'lsa yoki tashqarida harorat muvazil bo'lsa yoki tashqarida harorat muvazil bo'lsa, konditsioner ishlamaydi.

Ushbu tugmani bosish konditsioner avtomatik rejimini bekor qiladi va konditsionerni o'chiradi. Avtomatik ishlashga qaytish uchun AUTO tugmasini bosing va konditsioner kerak bo'lganda avtomatik tarzda ishlaydi. Indikator chirog'i yoqilganda, konditsioner avtomobil saloni ichidagi havoni sovutish uchun yoki old oynani tezroq qirovdan tozalash uchun zarur bo'lgan havoni quritish uchun avtomatik ravishda ishlaydi.

 : Qayta sirkulyatsiyalashni yoqish uchun bosing. Indikator chirog'i yonadi. Avtomobilning saloni tez sovutish yoki tashqaridan havo va

hidlarning kirib kelishini kamaytirish uchun havo qayta sirkulyatsiyalanadi.

Salqin yoki sovuq ob-havo vaqtida tanlangan bo'lsa, old oyna va boshqa oynalar qirov bo'lishi mumkin. Old oyna va boshqa oynalarni tozalashga yordam berishi uchun qayta sirkulyatsiyalashni o'chiring.

Orqa oyna isitgichi (ko'zgu/old oynani isitish - agar mavjud bo'lsa)

 : Orqa oyna isitgichi yoqish yoki o'chirish uchun ushbu tugmani bosing. Tugmadagi indikator yonadi, bu orqa oyna isitgichi yoqilganligini bildiradi.

Oyna isitgichini o't oldirish tizimi "OFF" (o'chiq) yoki "ACC/ACCESSORY" (aksessuarlar) holatiga o'tkazish orqali o'chirish mumkin.

DIQQAT!

Old oyna va orqa oynaning ichki qismidagi qirov yoki boshqa materialarni ustara yoki boshqa o'tkir narsalar bilan tozalashga urinmang.

Bu orqa oyna isitgichi elektr tarmog'iga zarar yetkazishi va radioning stansiyalarni aniq qabul qilish qobiliyatiga ta'sir qilishi mumkin. Buni ta'mirlash avtomobil kafolati qamroviga kirmaydi.

Datchiklar

Old oyna yaqinidagi quyosh datchigi quyosh nuri issiqligini aniqlaydi.

Iqlim nazorati tizimi eng yaxshi qulaylikni ta'minlash uchun harorat, ventilyator tezligi, havi sirkulyatsiyasi va havo yetkazib berish rejimini sozlash uchun datchik ma'lumotlaridan foydalanadi.

Datchikni yopib qo'ymang; aks holda avtomatik iqlim nazorati tizimi to'g'ri ishlamasligi mumkin.

Maksimal sovitish



Issiq havo tez chiqib ketishi uchun oynalarni sal oching.

- Sovitish tizimini yoqing (9).
- Havoni qayta sirkulyatsiyalash tizimini yoqing (7).
- Havo sirkulyatsiyasini (8)  ga o'zgartiring.
- Haroratni boshqarish (1) tugmasini eng sovuq darajaga o'rnatting.
- Barcha ventilyatsiya tirqishlarini oching.
- Ventilyator tezligini (4) eng yuqori darajaga o'rnatting.

Havoni avtomatik qayta sirkulyatsiyalash tizimi

Salondagi havoni sovitishni tezlashtirish va ko'zlangan haroratga tezroq erishish uchun

havoni qayta aylantirish tizimi quyidagi funksiyalarni tanlagan holda avtomatik tarzda ishga tushadi:

- Havoni taqsimlash kallagi (8) quyidagi holatlarning biriga sozlanadi:  yoki  yoki .
- Ventilyator tezligi (4) yuqori tezlik holatlariga sozlanadi.
- Sovutish tizimi (9) yoqiladi.

 kallak svetodiod chirog'i yonadi.

Ko'zlangan harorat ta'minlangandan so'ng, havoni qayta aylantirish rejimini havoni qayta aylantirish tugmasi (7) bosgan holda yoki ventilyator aylanish tezligini (4) past tezlik holatlariga qaytargan holda istalgan paytda o'chirib qo'yish mumkin.

Agar havoni qayta aylantirish rejimi foydalanuvchi tomonidan o'chirib qo'yilmasa, avtomobil saloniga yana bir bor tashqaridan toza havo kirishini ta'minlash uchun rejim 30 daqiqadan so'ng avtomatik tarzda o'zi o'chadi.

HAVO PURKALISH TESHIKLARI

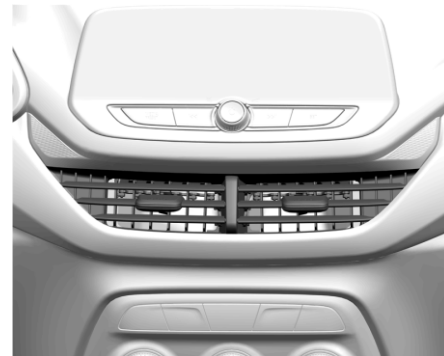

Havo oqimining yo'nalishini o'zgartirish uchun havo chiqish teshiklaridagi qanotlardan foydalaning.

Markaziy havo chiqish teshiklarida havo oqimini yopish uchun surilma tugmani markazga suring.

Yon tomondagi havo chiqish teshiklarida havo oqimini yopish uchun surilma tugmani avtomobilning yon tomoniga suring.

Ishlatishga oid maslahatlar

- Tizimning eng yaxshi ishlashi uchun barcha havo chiqish teshiklarini iloji boricha ochiq tuting.
- Avtomobil saloni ichidagi havoni samaraliroq sirkulyatsiyalash uchun barcha o'rindiqlar ostidagi yo'lakni narsalardan tozalang.

TEXNIK XIZMAT KO'RSATISH

- Ko'rinishni yaxshilash va avtomobil ichiga tushadigan namlikni kamaytirish uchun kapotdan qorlarni tozalang, bu tizimning uzoq muddat samarali ishlashini yaxshilashi mumkin.
- GM tomonidan tasdiqlanmagan kapot deflektorlaridan foydalanish tizimning ishlashiga salbiy ta'sir ko'rsatishi mumkin.
- Havo chiqish teshiklariga hech qanday moslamalarni biriktirmang; bu havo oqimini cheklaydi va havo teshiklarining shikastlanishiga olib kelishi mumkin.



Havo tortish

Yetarli darajada havo oqimi kirishini ta'minlash uchun dvigatel bo'lmiasida, old oyna pastki qismida joylashgan havo tortish tirqishlari ochiq turishi zarur. Tirqishlar ustiga tushgan barg, loy va qorlardan tozalab tashlang.

Konditsionerning muntazam ishlashi

Uning samarali ishlashini ta'minlash uchun yil fasllari va ob-havoning qandayligidan qat'i nazar, oyda bir marta kamida bir necha daqiqaga sovitish tizimini ishlatib qo'yish kerak. Tashqaridagi harorat past bo'lsa, sovitish rejimini ishga tushirib bo'lmaydi.

Eslatma

Ushbu avtomobil konditsioner zarrachalar filtri bilan jihozlanmagan, bu konditsioner tizimining ishlashiga xalaqit bermaydi. CONTRANing 14/1998-son qarori, 11.910/2009-sonli qonuniga muvofiq, bu element majburiy emas, bu elementni alohida sotib olish va Chevrolet dilerlarida o'rnatish mumkin. Avtotransport vositasi haddan tashqari chang sharoitlarida ishlatilganda, masalan loy yo'llarda yurganda, changning kirib kelishiga yo'l qo'ymaslikning eng samarali usuli - tashqi havoning kirib kelishini vaqtincha oldini olish uchun havo sirkulyatsiyasi tizimi funksiyasidan foydalanishdir .

Ushbu avtomobil to'r filtr bilan jihozlangan, uni zarrachalar havo filtri bilan almashtirish mumkin. Avtomobilda har doim filtrlardan birini o'rnatishni tavsiya qilamiz.

Xizmat ko'rsatish

Sovutishning optimal ishlashi uchun iqlim nazorati tizimini tekshirish tavsiya etiladi.

Tekshirish:

- Funksionallik va bosim sinovi
- Isitish funksiyasi

- Oqishni tekshirish
- Kondensator va bug'latgich drenajini tozalash
- Ish samardorligini tekshirish

 **DIQQAT!**

Faqat tavsiya qilingan sovitish agentidan foydalaning.

 **OGOHLANTIRISH!**

Iqlim nazorati tizimlariga faqat malakali odamlar xizmat ko'rsatishi kerak. Noto'g'ri usullar bilan xizmat ko'rsatish turli jarohatlarga olib kelishi mumkin.

8

AVTOMOBILNI HAYDASH VA BOSHQARISH

- HAYDASH HAQIDA MA'LUMOT 8-2
- ISHGA TUSHIRISH VA BOSHQARISH 8-11
- DVIGATEL ISHLANGAN GAZLARNI
CHIQRISH TIZIMI 8-18
- AVTOMATIK UZATMALAR QUTISI 8-19
- TORMOZLAR 8-22
- HAYDASHNI BOSHQARISH TIZIMLARI 8-25
- HAYDOVCHIGA KO'MAKLASHISH TIZIMI 8-30
- YONILG'I..... 8-40
- O'ZGARTIRISHLAR QILISH VA
QO'SHIMCHA QURILMALAR 8-42

HAYDASH HAQIDA MA'LUMOT

Avtomobil haydash shart-sharoitlari

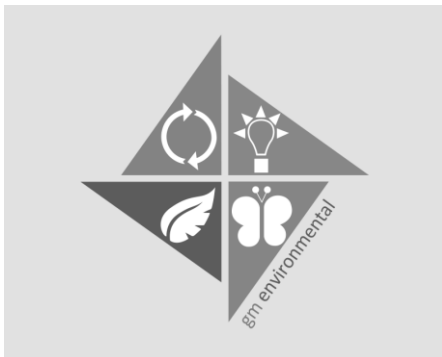

General Motors kompaniyasi atrof-muhitni muhofaza qilish bo'yicha chora-tadbirlarni takomillashtirish ustida muntazam ravishda ish olib boradi va o'z avtomobillarini loyihalash va yig'ishda ekologik jihatdan zararsiz va ikkilamchi materiallardan imkon qadar keng foydalanadi.

Ishlab chiqarishda qo'llaniladigan usullar ham atrof-muhitni muhofaza qilish talablariga javob beradi. Kompaniya asbest va kadmiy kabi xavfli moddalardan foydalanishni to'xtatgan. Avtomobilning konditsioner tizimidagi sovutuvchi agent tarkibida xorforuglerodlar mavjud emas.

General Motors kompaniyasining atrof-muhitni muhofaza qilish bo'yicha siyosati

"General Motors kompaniyasi chiqindilar hajmini kamaytirish, qonun va qoidalarga amal qilish, tabiat ifloslanishini oldini olish va jamiyat bilan ma'lumot almashishni yaxshilash nuqtai nazaridan kompaniyaning atrof-muhitni muhofaza qilish bo'yicha faoliyati natijalarini yanada yaxshilashga qaratilgan maqsad va vazifalarni belgilab olgan holda atrof-muhit va tabiiy resurslarni saqlab qolishga sobitqadamlik bilan harakat qiladi."

Eslatma

- Moylashda ishlatiladigan moylardan foydalanish davomida uning xususiyati borgan sari yomonlashib boradi va bu holatni, jumladan, unda kanserogen xususiyatlariga ega bo'lgan smolalar hosil bo'lishida kuzatishimiz mumkin.
- Moylashda ishlatib bo'lingan moylarning tuproqqa yoki suv havzalariga to'kish qonun tomonidan taqiqlangan bo'lib, atrof-muhitga sezilarli darajada ziyon keltiradi.
- Bunday moylarni nazoratsiz yoqib yuborish atrof-muhitga zararli gazlarning chiqarilishiga olib keladi.
- Bunday chiqindilarni maxsus korxonalarda ikkilamchi qayta ishlash ko'zda tutladi.

Ikkilamchi qayta ishlashga qo'yiladigan talablar

Agar moylash materialini almashtirish kerak bo'lsa, iloji boricha Chevrolet dilerini qidirib toping.

Yonilg'i tejagan holda avtomobil boshqarish

Yonilg'ini tejash bo'yicha muhim tavsiyalar:

- Keskin tezlik olishlardan saqlaning. Tezlikning keskin o'zgartirish holatlari yonilg'i sarfini oshiradi.
- Shinalardagi past havo bosim ularning ish samaradorligini pasaytirgan holda yonilg'i sarfini oshiradi va shinalarning muddatdan oldin yeyilishiga olib keladi.
- Past sifatli yonilg'idan foydalanish dvigatelning shikastlanishiga olib keladi va yonilg'i sarfini ko'paytiradi.

Avtomobilni xavfsiz boshqarish

Avtomobilni himoyaviy uslubda boshqarish eng yaxshi tavsiyadir.

Dastavval, xavfsizlik kamarini taqing.

Avtomobilni himoyaviy uslubda boshqarish deganda, har qanday oldindan ko'rib bo'lmadigan holatlarga tayyor bo'lish tushuniladi.

Sizdan boshqa barcha haydovchilar va piyodalar e'tiborsiz yoki istalgan payt xato qilishlari mumkin, degan fikrni doim yodda tutib harakatlating.

Boshqa haydovchilarning harakatini oldindan baholashga harakat qiling va istalgan ehtimoliy xatolar bo'lishini hisobga oling.

Eng ko'p sodir bo'ladigan avtohalokatlar avtomobilning orqa tomoniga kelib urilishlar bilan bog'liq bo'ladi. Xavfsiz masofani saqlash avtomobillar to'qnashuvining oldini olishga imkon beruvchi yana bir choradir.

Shahar va qishloq joylarda eng maqbul usul – bu avtomobilni himoyaviy uslubda boshqarishdir. Oldinda ketayotgan avtomobil haydovchisining kutilmagan harakati keskin burilish yoki keskin to'xtashga olib kelishi mumkin.

Avtomobilni boshqarish

Avtomobil harakatlanayotganda zinhor dvigatelni o'chirmang

Bunday vaziyatda avtomobilning aksariyat tizimlari ishlamaydi (masalan, tormoz va rul boshqaruvi tizimlarining kuchaytirgichlari). Avtomobilni bunday boshqarish o'zingiz va atrofdagilar uchun xavfli.

Tepkilar

Pedal yurishida cheklovlar bo'lmashligini ta'minlash uchun faqat ushbu avtomobil uchun Chevrolet tomonidan ishlab chiqilgan asl pol to'shamalaridan foydalanish tavsiya etiladi. Boshqa pol to'shamalaridan foydalanmaslik lozim.

Pol to'shamalari (agar mavjud bo'lsa)

⚠ OGOHLANTIRISH!

- Pol to'shamalari tepkilarga xalaqit bermayotganligiga ishonch hosil qiling.
- Doimo o'lchami loyiq keladigan pol to'shamalaridan foydalaning va ularni to'g'ri soling, aks holda u tezlik, tormoz

⚠ OGOHLANTIRISH!

va ilashish tepkilari harakatiga xalaqit qilishi mumkin. Ushbu tepkilarga xalaqit berish natijasida esa avtomobil bexosdan tezlashib ketishi, tormoz yo'lining oshishiga olib kelishi yoki bir uzatmasan boshqa uzatmalarga o'tkazishda qiyinchilik tug'dirishi mumkin, oqibatda esa turli to'qnashuv va jarohatlarga sabab bo'lishi mumkin.

- Avtomobilingiz bilan kelgan pol to'shamalari aynan shu turdagi avtomobillar uchun mo'ljallangan. Agar ularni almashtirish zarurati tug'ilsa, asl Chevrolet pol to'shamalarini tanlang. Avtomolingiz uchun mo'ljallanmagan pol to'shamalari loyiq kelmasligi va tepkilarning harakatiga xalaqit berishi mumkin.

Pol to'shamalaridan foydalanish bo'yicha yo'riqlarga amal qiling.

- Pol to'shamalari tepkilarning harakatiga xalaqit bermayotganligini doim tekshirib turish shart.
- Pol to'shamalarini yuza tarafini tepaga qilgan holda soling. Uni orqa tarafini tepaga qilib solmang.
- Haydovchi tomondagi pol to'shamasiga hech narsa qo'ymang.
- Haydovchi tomoniga faqat bir qavat pol to'shamasi solinishi zarur. Bir pol to'shamasi ustiga boshqasini solmang.

Mahkamlagichli pol to'shamalarini olib tashlash va qayta o'rnatish (agar mavjud bo'lsa)

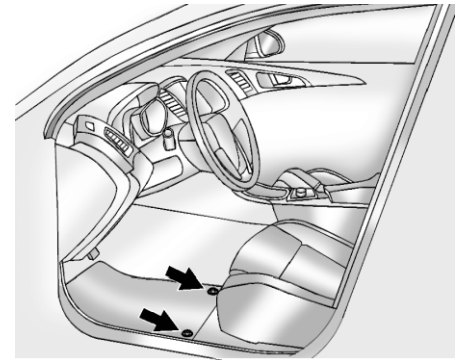

Ikkita mahkamlagich ko'rsatilgan, bitta mahkamlagich shunga o'xshash

Har bir mahkamlagichni blokdan ochish va olib tashlash uchun pol to'shamasining orqa qismini yuqoriga torting.

Gilam mahkamlagichlari teshiklari ustidagi pol to'shamasi mahkamlagichlarini olib keling va joyiga mahkam qilib o'rnatish.

To'shama joyi to'g'ri o'rnatilganligiga ishonch hosil qiling.

Pol to'shamalari tepkilarga xalaqit bermayotganligini tekshiring.

Tormozlash

Tormozlardan foydalanish

Tormozlanish jarayoni qaror qilish vaqti va reaksiya vaqtlarini o'z ichiga oladi. Dastavval siz tormoz tepkisini bosishga qaror qilishingiz kerak. Bu qaror qilish vaqtidir. So'ngra, oyoq bilan tepkini bosishingiz kerak bo'ladi. Bu reaksiya vaqtidir. Reaksiya vaqti o'rtacha taxminan 3/4 soniyani tashkil qiladi, lekin bu faqat o'rtacha ko'rsatkich xolos. Ba'zi haydovchilarda bu ko'rsatkich kamroq, boshqalarida esa ikki soniyagacha bo'lishi mumkin. Haydovchining yoshi, jismoniy holati, diqqatlilik darajasi, koordinatsiya va ko'rish qobiliyati, shuningdek, spirtli ichimliklar va turli dori vositalari qabul qilish reaksiya vaqtga ta'sir qiluvchi omillar sanaladi. Biroq, hatto, o'sha 3/4 soniyada ham 100 km/soat tezlikda harakatlanayotgan avtomobil 20 metrgacha tormozlanib harakatlanadi. Favqulodda vaziyatlarda tormozlanish masofasi juda katta bo'lishi mumkin, avtomobilingiz va boshqa avtomobillar o'rtasida yetarlicha oraliq masofani saqlash juda muhim. Bundan tashqari, tabiiyki, tormozlanish masofasi ko'p jihatdan yo'l qoplamasi (qattiq qoplama yoki shag'al), yo'lning holati (ho'l, quruq), shinalar protektori va tormoz tizimi holatiga bog'liq bo'ladi. Shu bilan birga, ba'zi haydovchilar tormoz tizimini zo'riqtirgan holda tormozlardan noto'g'ri foydalanadilar.

Quyidagi qoidalarga amal qiling

- Tormoz tepkisi harakatini to'sib qo'ymang.
- Keraksiz vaziyatda kuchli tormozlanishdan saqlanang – ba'zi haydovchilar transport oqimi bilan bir maromda harakatlanish o'rniga keskin tezlashib, keskin sekinlashib – siltanib yurishga moyil bo'lishadi. Bu noto'g'ri xatti-harakatdir. Ha deb kuchli tormoz beraverish tormoz tizimining tez ishdan chiqishiga olib keladi. Shuningdek, bunda xatarli tarzda sirpanib ketish xavfi ham ortadi.
- Tormozlarning xizmat muddatini uzaytirish uchun transport oqimi bilan bir maromda harakatlanishga intiling, keraksiz vaziyatda tormozlanishdan saqlanang va xavfsiz masofani saqlab harakatlaning. Agar harakatni sekinlashtirish uchun tormozdan foydalanishga to'g'ri kelib qolsa, ohista va uzluksiz kuch berib tormozlaning.
- Dvigatelni o'chirgan holda harakatlanmang. Bunday rejimda tormoz tizimining kuchaytirigichi ishlamaydi, shuning uchun ham tormozlanish uchun ko'proq kuch talab etiladi.
- Agar avtomobilingiz harakatlanayotganida dvigatel o'chib qolsa, odatiy tarzda tormozlang, bunda tormoz tepkisini ko'p marta bosishga harakat qilmang, aks holda bu tormoz tizimi kuchaytirigichidagi vakuumning yo'qolishiga olib keladi va tormoz tepkisini bosish qiyinlashib, tormoz yo'li uzunligi ortib ketadi.

- Ba'zi vaziyatlarda yoki iqlim sharoitlarida garchi tormoz salgina bosilganda ham yoki undan ilk bor foydalanganda, tormozlar vaqt-vaqti bilan chiyillashi mumkin. Bu uning nosozligidan darak bermaydi.

Tormoz tepkisi bosilish yo'li

Agar tormoz tepkisini bosib, qo'yib yuborganda dastlabki holatiga qaytmasa yoki tormoz tepkisini bosish yo'li ortgan bo'lsa, avtomobilingizni darhol Chevrolet dileri yoki vakolatli ta'mirlash ustaxonasiga olib boring. Bu tormoz tizmining nosozligidan darak bo'lishi mumkin.

Rul boshqaruvi

DIQQAT!

Rul boshqaruvi tizimini shikastlamaslik uchun bordyurlar, parkovka to'siqlari yoki shunga o'xshash narsalar ustidan 3 km/soat (1 mil/soat) dan yuqori tezlikda harakatlanmang. Qatorlarni (polosa) ajratuvchi to'siqlar va tezlikni pasaytirish uchun do'ngliklar kabi boshqa narsalar ustidan haydashda ehtiyot bo'ling. Avtomobil noto'g'ri foydalanish natijasida yetgan zarar avtomobil kafolati qamroviga kirmaydi.

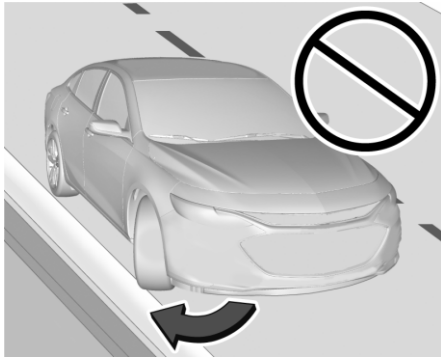

Rulning o'zgaruvchan miqdordagi kuch bilan boshqarilishi

Avtomobilida rulni boshqarish uchun zarur bo'ladigan kuch va harakat miqdorini avtomobil tezligiga qarab o'zgartiradigan rul boshqaruvi tizimi mavjud.

Avtomobilni manyovrlar qilishga yanada qulay qilish va parkovka qilish osonroq bo'lishi uchun kichik tezliklarda avtomobilni boshqarish uchun zarur bo'ladigan kuch miqdori kamroq bo'ladi. Katta tezliklarda rul boshqaruviga sport rejimga o'xshash yuklamani beriladi va bunda rul boshqaruvi uchun qilinadigan harakat va kuch miqdori ortadi.

Bu maksimal nazorat va barqarorlikni ta'minlaydi.

Elektrkuchaytirgichli rul boshqaruvi

Avtomobilida elektrkuchaytirgichli rul boshqaruvi mavjud, unda gidrokuchaytirgich suyuqligi mavjud emas. Doimiy texnik xizmat ko'rsatishni talab qilmaydi.

Agar tizimda nosozlik ishlashi tufayli rul boshqaruvida kuchaytirgich yordami yo'qolsa, avtomobil rulini boshqarish mumkin, lekin ko'proq harakat va kuch talab qilishi mumkin. Agar nosozlik bo'lsa, Chevrolet dileriga yoki vakolatli ta'mirlash ustaxonasiga murojaat qiling. Agar rul chambaragi taqalguncha buralsa va bu holatda uzoq vaqt ushlab turilsa, rulda kuchaytirgichining yordami kamayishi mumkin.

Rul boshqaruvi kuchaytirgichi uzoq vaqt ishlatilsa, kuchaytirgich yordami ta'siri kamayishi mumkin.

Rul kuchaytirgichi yordamining normal holga qaytishi tizim soviganidan keyin sodir bo'ladi.

Agar Haydovchi uchun axborot markazi rul boshqaruvi tizimida nosozlik borligini ko'rsatsa, dilerga murojaat qiling.

Gidrokuchaytirgichli rul haqida ogohlantirish indikatorini ↗ 4-13 ga qarang.

Favqulodda vaziyatlarda rulni boshqarish

Ba'zi holatlarda rulni boshqarish tormozlanishdan ko'ra ko'proq samara berishi mumkin.

Masalan, agar siz tepalikka tomon yaqinlashayotgan bo'lsangiz va siz kelayotgan qatorda yuk mashinasi to'xtab turganini

ko'rsangiz yoki yo'lda kutilmaganda qayerdan avtomobil paydo bo'lib qolsa yoki to'xtab turgan avtomobillar orqasidan yo'lingizga bir bola to'satdan yugirib chiqib qolsa.

Bu vaziyatlarda, agar o'z vaqtida to'xtashga muvaffaq bo'lsangiz, tormoz tepkisini bosish orqali vaziyatdan chiqish mumkin, albatta.

Biroq ba'zida yetarlicha masofa bo'lmagani uchun buning iloji bo'lmaydi. Bu vaziyatda dadil harakat qilib, to'siqni aylanib o'tish kerak bo'ladi.

Avval tormozlarni qo'llang. To'qnashuv xavfi tug'ilganda, doim avval tezlikni pasaytirish tavsiya qilinadi. So'ngra rul boshqaruvi yordamida o'ng yoki chap tarafdagi bo'sh joyga avtomobilni burib, to'siqni aylanib o'ting. Yuqorida tasvirlangandek, favqulodda vaziyatlarda haydovchidan maksimal diqqat va tez qaror chiqarish talab etiladi.

Agar rul chambaragini tavsiya qilingandek, ya'ni soat millari soat to'qqiz va uch bo'lganini ko'rsatadigan nuqtalardan ushlab turgan bo'lsangiz, qo'lingizni ruldin uzmaganda 180'ga tez burilishni bema'lol amalga oshirishingiz mumkin. Lekin buning uchun chaqqon harakat qilish, rulni tez boshqarish va to'siqdan o'tiboq rulni dastlabki holatiga keltirishingiz kerak bo'ladi.

Favqulodda holatlar istalgan paytda ro'y berishi mumkin, shuning uchun ham himoyaviy uslubda haydashni mashq qilib turish va xavfsizlik kamaridan to'g'ri foydalanish tavsiya etiladi.

Yo'l chetidan transport yuradigan yo'lga qaytish

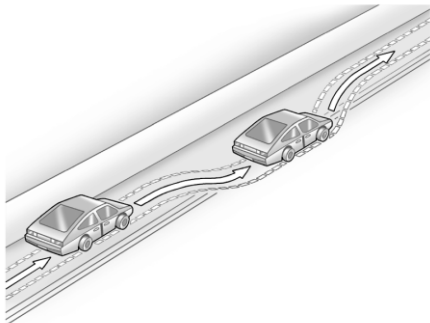

Haydab ketayotganda avtomobilning o'ng g'ildiraklari yo'l chetidan pastga tushishi mumkin. Ushbu maslahatlarga amal qiling:

1. Gaz tepksini qo'yvoring va keyin, agar yo'lda hech narsa bo'lmasa, avtomobilni trotuar chetidan bosib o'tadigan qilib boshqaring.
2. Rul chambaragi to'liqni burilishning sakkizdan bir qismigacha, oldingi o'ng g'ildirak trotuar chetiga tekkuncha burang.
3. Avtoyo'l bo'ylab to'g'ri borishga moslab rul chambaragini burang.

Og'ir yo'l sharoitlarida harakatlanish

Yo'lsizlik sharoitlarida haydashdan oldin

Avtomobilni yo'lsizlik sharoitlarida haydashdan avval ba'zi choralarni ko'rish kerak bo'ladi. Masalan:

- Ta'mirlash va xizmat ko'rsatish bo'yicha barcha ishlar bajarilganiga ishonch hosil qiling.
- Yonilg'i sathini tekshiring.
- Zahira g'ildirakdagi shina bosimini ushbu qo'llanmaning texnik ma'lumotlar bo'limida ko'rsatilganidek ekanini tekshirib ko'ring.
- Suyuqliklar sathi avtomobilga qarash bo'limida ko'rsatilganidek ekanligini tekshiring.

Avtomobilni yo'lsizlik sharoitlarida haydagandan keyin

Avtomobilning pastki qismi, shassi va kapot ostini yaxshilab tozalang. U yerlarda to'planib qolgan yot jismlar yonuvchan bo'lishi mumkin. Avtomobilda loy yoki qumda haraktlangandan so'ng tormozning ustki qismlarini tozalang va tekshirib ko'ring.

Loy va qum tormozlanishga xalaqit berishi va tormoz ustki qismlarining silliqqlanib qolishiga olib kelishi mumkin. Shuningdek, kuzov, rul boshqaruvi tizimi, osma, g'ildiraklar, shinalar, chiqindi gazlarni chiqarish tizimi, yonilg'i quvur yo'llari va sovitish tizimlarini ham tekshiring. Yo'lsizlik sharoitida haraktlangan avtomobilga texnik xizmat ko'rsatishni ko'proq talab qiladi.

Yo'lsizlik sharoitlarida haraktlanish qoidalarini o'rganing

Bunday sharoitdagi yo'llarda haraktlanishdan oldin uyingizdan uzoq bo'lmagan xavfsiz joyda mashq qilish tavsiya etiladi. Yo'lsizlik sharoitlarida haraktlanish yangi va noodatiy malaka va ko'nikmalarni talab etadi, masalan, atrof-muhitdagi turli belgilarni fahmlash va payqash qobiliyati. Misol uchun, yo'l ustida turli to'siqlar chiqib qolish mumkinligini doim kuzatib borishingiz kerak bo'ladi. Shinalar va dvigateldan chiqadigan turli noodatiy shovqinlarni sezishga harakt qiling. Qo'llar, oyoqlar va tanangiz avtomobil vibratsiyasi va harakti ta'siriga javob berishi lozim. Yo'lsizlik sharoitlarida haraktlanishda eng asosiysi avtomobilni boshqarishdir. Avtomobil boshqariluvchanligini ta'minlash eng yaxshi yo'li esa tezlikni cheklashdir. Bir necha qoidalarni esda tutish zarur. Yuqori tezlikda haraktlanganda:

- Siz to'siqlarga tezroq yaqinlashasiz va yo'l holatini ko'zdan qochirmaslikka vaqtingiz kam bo'ladi.
- Siz javob harakat qilishingiz uchun vaqt kam bo'ladi.
- To'siqlardan o'tayotganda avtomobil kuchliroq tebranadi.
- Sizga uzoqroq tormoz yo'li kerak bo'ladi, ayniqsa, tuproq yo'llarda harakatlanganda.

⚠️ DIQQAT!

Yo'lsizlik sharoitlarida harakatlanishda keskin silkinish yoki manyovr natijasida rul boshqaruvi ustidan nazoratni yo'qotib qo'yish mumkin. Bu to'qnashuvga sabab bo'lishi mumkin. Shu sababdan ham, avtomobil yo'llari bo'ladimi, yo'lsizlik sharoitida bo'ladimi, bundan qat'i nazar, siz va yo'lovchilaringiz xavfsizlik kamarlarini taqib olishlaringiz kerak.

Tumanda harakatlanish

Havo namligi darajasining yuqori bo'lishi va qattiq ayoq tushganda ko'rish imkoniyatini juda yomonlashtiradigan tuman tushish ehtimoli ortadi.

Tumanda harakatlanganda haydovchi tezlikni pasaytirishi va oldinda ketayotgan avtomobil bilan xavfsiz oraliq masofani saqlashi kerak bo'ladi. To'qnashuvlarga yo'liqmaslikni ta'minlash uchun tuman qalinligidagi o'zgarishlarga yetarlicha baho olish kerak. Eng yaxshisi, tuman qalinligiga avtomobil faralari nuriga qarab baho bergan ma'qul.

Tumanda harakatlanish bo'yicha maslahatlar

- Hatto kunduzgi payt bo'lsa ham, oldingi tumanga qarshi chiroqlarni, agar bor bo'lsa, yoki yaqin masofani yorituvchi chiroqlarni yoqing.
- Uzoq masofani yorituvchi chiroqlarni yoqmang.
- Orqa oyna isitkichini ishga tushiring. Vaqt-vaqti bilan old oyna tozalagichlari va yuvgichini bir necha soniyaga ishga tushiring. Oynaning tashqi yuzasidagi namlik tumandek bo'lib ko'rinishi mumkin.
- Agar tashqarida deyarli hech nima ko'rinmasa va to'xtashga to'g'ri kelsa, biroq yo'lda ekaningizga ishonchingiz komil bo'lmasa, faralarni va avariya chiroqlarini yoqing va vaqt-vaqti bilan yoki qarshingizda avtomobil yaqinlashganda tovushli signalni chaling.
- Tumanda harakatlanayotganda oldindagi vaziyatni yaxshi ko'rmay turib yoki qilmoqchi bo'lgan harakatingiz xavfsiz ekaniga ishonch hosil qilmay turib avtomobillarni quvib o'tmang. Quvib o'tishga harakat qilayotganda qaramaqarshi tomondan avtomobil chiqib qolsa, orqaga qaytishga tayyor turing.

Loy yoki qumda harakatlanish

Loy yoki qumda quyi uzatma bilan harakatlaning.

Chunki, shinalaring yo'l yuzasi bilan ilashuvchanligi yo'qolganda, rulni boshqarish, tezlanish va tormozlanish qiyin kechadi. Juda

bo'sh qumda harakatlanayotganda ilashuvchanlik yaxshiroq bo'lishi uchun shinalar bosimini ozroq kamaytiring.

Eslatma

Loy yoki qumda harakatlangandan so'ng tormozning ustki qismlarini tozalang va ko'zdan kechiring. Agar bu ish qilinmasa, bu tormozlanishga xalaqit berishi va tormoz ustki qismlarining silliqilab qolishiga olib kelishi mumkin. Shuningdek, kuzov, rul boshqaruvi tizimi, osma, g'ildiraklar, shinalar, ishlangan gazlarni chiqarish tizimlarini ham tekshiring.

Ho'l yo'llarda harakatlanish

Suv bosgan yo'llardan harakatlanish



Har qanday qilib bo'lsa ham suv bosgan yo'llardan harakatlanishdan saqlanish kerak. Suv bosgan yo'l haydovchiga yo'l holatini to'g'ri baholash imkonini bermaydi.

Avtomobil dvigatel va boshqa qismlariga suv kirishi oqibatida yuzaga keladigan nosozliklar avtomobilga beriladigan kafolat doirasiga kirmaydi.

Suv bosgan yo'llarda past tezlikda harakatlaning va suv sathi g'ildirakning markazidan yuqori emasligiga ishonch hosil qiling. Baribir suv bosgan yo'ldan o'tishga to'g'ri kelsa, u holda sekin, taxminan 10 km/soat tezlikda, birinchi uzatma holatiga o'tkazgan holda harakatlaning.

Yaqiningizda ketayotgan yuk avtomobillariga e'tibor qiling, kattaroq suv to'liqlarida ehtiyot bo'ling – ular avtomobilning shikastlanish ehtimolini oshiradi. Suv bosgan yo'llardan o'tayotganda sodir bo'lishi mumkin bo'lgan eng jiddiy muammo bu havoso'rgich orqali dvigatelga suv kirishidir.

Buni boshqacha qilib "gidravlik zarba" deb ataladi. Suv porshenlarning harakatlanishiga to'sqinlik qiladi va buning oqibatida dvigatel qismlariga shikast yetadi. Bu holatda dvigatelga jiddiy zarar yetadi va zararning qandayligiga qarab avtomobil darhol yoki sal vaqt o'tib to'xtab qoladi.

Dvigatelni yana ishga tushirishga harakat qilmang. Bu avtomobildagi shikastlanish darajasini oshirib yuborishi mumkin.

DIQQAT!

Suv oqimlaridan harakatlanish xavfli bo'lishi mumkin. Suv avtomobilni oqizib ketishi va oqibatda u cho'kib ketishi mumkin. Hatto bir necha santimetrli oqimda ham shinalarning yer bilan kontakti yomonlashishi mumkin va bu shinalarni yo'lga ilashishining yo'qolishiga va avtomobil ag'darilib ketishiga olib kelishi mumkin. Suv oqimlaridan harakatlanmang.

Yomg'ir yog'ayotganda harakatlanish

Yomg'irda va ho'l yo'llarda harakatlanish qo'shimcha xavflarni keltirib chiqaradi. Ho'l yo'lda harakatlanganda to'xtash, tezlashish yoki burilish qiyin kechadi, chunki shinalarning yo'lga ilashuvchanlik darajasi quruq yo'ldagidek yaxshi bo'lmaydi va agar shinalar protektori yeyilgan bo'lsa, ilashuvchanlik darajasi yanada pasayadi. Avtomobilda harakatlanayotganingizda yomg'ir yog'ishni boshlasa, tezlikni kamaytirish va diqqatni oshirish lozim.

Sizning reaksiyangiz quruq yo'lda harakatlanish holatidagidek qolavishi barobarida yo'l ho'l bo'lib bo'lgan bo'lishi mumkin. Yomg'ir qancha kuchli bo'lsa, ko'rish imkoniyati shuncha pasayadi. Garchi old oyna tozalagichlar holati yaxshi bo'lsa ham, kuchli yomg'ir sharoitida yo'l belgilari va yo'l holati to'g'risidagi e'lonlarni, yo'l chiziqlarini, yo'l chetlarini va hatto piyoda yo'lovchilarni ko'rish

qiyinroq bo'lishi mumkin. Avtomobillar g'ildiraklari sachratadigan suvlar ko'rish imkoniyatini yomg'irdan ham ko'proq yomonlashtiradi, ayniqsa, loy yo'llarda.

Oyna tozalagichlarni yaxshi holatda saqlash va oyna yuvgichlarning suv bakchasini to'la bo'lishini ta'milash qat'i tarzda tavsiya qilinadi. Old oyna tozalagichlar cho'tkalarida eskirish alomatlari bo'lsa yoki ular oynada kir chiziqlar qoldirishni boshlasa yoki oyna artganda uning rezina tilimchalari cho'tkadan ajralib ketishni boshlasa, oyna tozalagichlar cho'tkalarini almashtiring.

Suv tormozlarga salbiy ta'sir qilishi mumkin. Suv bosgan yo'llardan yurishdan saqlanib, biroq buning iloji bo'lmasa, yo'lning suv bosgan qismiga yetib kelgunga qadar tezlikni pasaytiring. Ho'l bo'lgan tormozlar baxtsiz hodisalarni keltirib chiqarishi mumkin. Avtomobil keskin tarzda to'xtatilganda ular yaxshi ishlamaydi va avtomobil yon tomonga sirpanib ketishi mumkin. Natijada, avtomobil boshqaruvini yo'qotib qo'yishingiz mumkin.

Suv bosgan yo'llardan harakatlangandan so'ng, yoki avtomobilni yuvib bo'lgandan so'ng, tormoz tepkisini normal holatda ishlagunga qadar sekin bosib.

Yomg'irli ob-havoda harakatlanish bo'yicha bir nechta maslahatlar

- Hatto kunduzgi payt bo'lsa ham, yaqinni yorituvchi chiroqlarni yoqing.
- Oyna yozalagichlarni ishga tushiring.
- Tezlikni pasaytirib, ehtiyotkorlikni oshiring.
- Oldindagi avtomobil bilan oraliq masofani oshiring.
- Zarurat tug'ilsa, orqa oyna isitkichini ishga tushiring.

Eslatma

Yomg'ir yog'ayotganda shinalar va oyna tozalagichlarga ko'proq yuklama tushadi. Shu sababli, doimo shinalar va oyna tozalagichlarni yaxshi holatda saqlang.

Akvaplanlanish

Shunday holat ham bo'ladiki, shinalar ostida suv qatlami paydo bo'ladi va avtomobil amalda suvda yerdan uzilgan holda yuzadi.

Bu juda xavfli. Bu holat yo'l ancha ho'l va avtomobil ancha yuqori tezlik harakatlanayotganda ro'y berishi mumkin. Avtomobil akvaplanlanish vaziyatiga tushsa, shinalar va yo'l orasidagi kontakt deyarli yoki umuman yo'qoladi.

Siz akvaplanlanish holatini payqamasligingiz va shinalar yo'lga tegmayotganligini sezmagan holda bir muddat harakatni davom ettirib ketaverishingiz mumkin.

Tezlikni pasaytirishga, burilishga, qatorni almashtirishga harakat qilganingizda, boshqa

avtomobilni quvib o'tayotganda yoki avtomobilngiz kuchli shamolga yo'liqqan vaqtda akvaplanlanish holati sodir bo'layotganini sezib qolishingiz mumkin.

Agar shinalar protektori yeyilgan bo'lsa yoki bir yoki bir nechta shinalardagi bosim past bo'lsa, bu holat kuzatilishi mumkin.

Shuningdek, yo'l ustini ko'p miqdorda suv bosgan bo'lsa ham bu holat kuzatilishi mumkin. Agar yo'l da daraxtlar, simyog' ochlar yoki boshqa avtomobillar aksi ko'rinsa yoki suv ustida yomg'ir tomchilaridan hosil bo'lgan halqachalarni ko'rayotgan bo'lsangiz, akvaplanlanish yuz berishi mumkin.

Odatda akvaplanlanish yuqori tezlik yurganda sodir bo'ladi.

Bu holatni bartaraf etish uchun qat'iy va oddiy qoida yo'q. Eng yaxshi maslahat – yomg'ir yog'ayotganda tezlikni pasaytirish va diqqatni oshirish.

Tunda harakatlanish

Haydovchi tunda harakatlanar ekan, quyidagilarni bajarishi zarur:

- Avtomobilni himoyaviy uslubda boshqarish.
- Tezlikni pasaytirish va boshqa avtomobil bilan oraliq masofani oshirish.
- Aholi kam yashaydigan hududlarda yo'ldan jonivorlar chiqib qolishidan ehtiyot bo'lish.
- Agar charchagan bo'lsangiz, xavfsiz joyga avtomobilingizni to'xtatib, dam oling.
- Old oyna va barcha boshqa oynalar ichki tomondan ham, tashqi tomondan ham toza

bo'lishini ta'minlash. Oynalardagi kirlar tungi vaqtda ko'zga shu'la tushishini sezilarli darajada oshiradi. Oynalarning ichki tomonida ham chang qatlami hosil bo'lishi mumkin. Tamaki tutuni oynaning ichki tomonini xiralashtirishi tunda ko'rish darajasining pasayishiga olib kelishi mumkin.

- Yodda tutingki, burilish vaqtida faralar yo'lning juda kam qismini yoritadi.

Tepalik va tog'lardagi yo'llar

Agar avtomobil tog'lar va tepaliklarda harakatlansa, u yaxshi holatda bo'lishi kerak. Suyuqliklar, shinalar va tormoz kolodkalari ma'lum vaqt oraliq'ida tekshirib turilishi kerak.

Pastga yo'naluvchi nishablikda tormozlarni keraksiz ishlatishdan saqlaning. Avtomobil tezligini quyi uzatmaga o'tkazish orqali sekinlashtirish mumkin.

XAVFLI!

Agar uzatmalar dastagini quyi uzatma holatiga o'tkazmasangiz, tormozlar juda qizib ketishi va yaxshi ishlamasligi mumkin. Uzun tik qiyalik bo'ylab tushishda dvigatel tormozlanishga yordam berishi uchun uzatmalar dastagini quyi uzatma holatiga o'tkazing. Neytral uzatmaga o'tkazgan holda yoki o't oldirish tizimini o'chirgan holda harakatlanish juda xavflidir. Buning natijasida tormoz tizimiga tushadigan yuklama ortadi. U qizib ketadi va ish samaradorligi pasayadi. Qiyalikdan pastga harakatlana yotganda o't oldirish tizimini yoqilgan holatda qoldiring va tegishli uzatmani qo'shing.

Tog' yo'llarida maxsus belgilarni ko'rishingiz mumkin. Masalan: uzun nishablik, quvib o'tish taqiqlangan hudud, tosh tushishi xavfi bor hudud, egri-bugri yo'l kabi belgilar. Diqqatli bo'ling va tartibli harakatlaning.

Agar avtomobil botib qolsa

Avtomobilida tortishni boshqarish tizimi mavjud bo'lib, u ko'pincha botib qolgan avtomobilni chiqarishga yordam beradi. Agar tortishni boshqarish tizimi avtomobilni chiqarishi juda qiyin bo'lib, u qattiq botib qolgan bo'lsa, tortishni boshqarish tizimini o'chiring va silkitish usulidan foydalaning.

Agar avtomobilingiz botib qolgan bo'lsa, hech qachon g'ildiraklarni yuqori tezlikda aylantirmang. Balans deb nomlanuvchi usul avtomobilni botgan holdan chiqarishga yordam berishi mumkin, ammo ehtiyot bo'ling.

XAVFLI!

Avtomobil o'z joyida turgan holatida g'ildiraklarni katta tezlikda aylantirish shinalarning yorilib ketishiga, sizga va boshqalar jarohat yetishiga sabab bo'lishi mumkin. Uzatmalar qutisi yoki boshqa qismlar ortiqcha qizib ketishi mumkin. Avtomobilingiz botib qolgan vaziyatda g'ildiraklarni imkon qadar kamroq aylantiring. Ularni aylantirishda spidometr ko'rsatkichi 55 km/soat tezlikdan oshib ketmasin.

Eslatma

Avtomobil o'z joyida turgan holatida g'ildiraklarni aylantirish avtomobilingiz ehtiyot qismlariga, shuningdek, shinalariga shikast yetkazishi mumkin. Avtomobil o'z joyida turgan holatida g'ildiraklarni katta tezlikda orqaga yoki oldinga aylantirish uzatmalar qutisining buzilishiga olib kelishi mumkin.

Avtomobilni tebratish yo'li bilan botgan joydan chiqarish

Avtomobil botib qolganda tebratish usulini yordam berishi mumkin. Buning uchun haydovchi qilishi kerak bo'lgan harakatlar quyidagicha:

1. Old g'ildiraklar atrofidagi joyni tozalash uchun rul chambaragini chapga va o'ngga buring.
2. Barcha tortish va barqarorlikni boshqarish tizimlarini o'chiring. Sirpanishga qarshi tizim/Barqarorlikni boshqarish elektron tizimi ⇨ 8-25 ga qarang.
3. R (ortga) va oldinga yurish uzatmalariga o'tkazib avtomobilni oldinga va orqaga yurg'izing, g'ildiraklarni iloji boricha kichikroq tezlikda aylantiring. Uzatmalar qutisi eskirishini oldini olish uchun boshqa uzatmaga o'tkazishdan oldin g'ildiraklar aylanishini to'xtatguncha kuting.
4. Uzatmani o'zgartirish paytida gaz pedalini qo'yib yuboring va uzatmaga o'tgandan keyin gaz pedalini ozgina bosing. G'ildiraklarni oldinga va ortga sekin aylantirish avtomobilni botishdan chiqarish mumkin bo'lgan tebratish harakatini keltirib chiqaradi.
5. Agar bir necha shunday urinishlardan so'ng ham avtomobilingiz botib qolgan joydan chiqarib bo'lmasa, uni shatakka olish kerak bo'ladi.

ISHGA TUSHIRISH VA BOSHQARISH

Yangi avtomobilni chiniqtirish

Avtomobilning texnik holatini yaxshilash va uning xizmat muddatini uzaytirish uchun dastlabki bir necha yuz kilometr masofani bosib o'tishda quyidagi tavsiyalarga amal qiling:

- Gazni to'liq ochgan holda keskin ishga tushirishlar saqlanng.
- Dvigatelni haddan tashqari yuqori aylanish tezligida ishlatmang.
- Favqulodda vaziyat bo'lmasa, keskin tormozlanishdan saqlanng. Bu qoidaga amal qilish tormozning to'g'ri ishlashini ta'minlaydi.
- Dvigatel shikastlanishini oldini olish va yonilg'i sarfini kamaytirish maqsadida dvigatelni birdan ishga tushirish, keskin tezlanish va uzoq muddat yuqori tezlikda harakatlanishdan saqlanng.
- Quyi uzatma holatida tezlik tepkisini to'liq bosmang.
- Boshqa avtomobillarni shatakka olmang.

O't oldirish qulfida kalit holatlari

O't oldirish qulfi holatlari

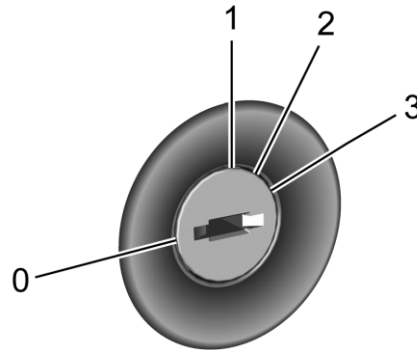

O't oldirish qulfida to'rt holat mavjud:

0: Qulf / O'ch.

Bu holatda dvigatel o'chiriladi, o't oldirish tizimi qulfanadi va rul chamberagi qulfi bilan jihozlangan avtomobillarda, bu holat rul chamberagini ham qulflaydi. Avtomat uzatmali avtomobillarda, bu holat uzatmani ham qulflaydi. Faqat ushbu holatdagina kalitni chiqarib olish mumkin. Agar avtomobil rul chamberagi qulfi bilan jihozlangan bo'lsa, g'ildiraklar yon tomonga buralgan holda o'chirilgan va o't oldirish qulfida kalit shu holatga buralgan bo'lsa, rul chamberagi qotib

qolishi mumkin, zero bul holat avtomobilni o't oldirishga yoki kalitni chiqarib olishga] yo'li qo'ymaydi. Agar shunday holat sodir bo'lsa, kalit Aksessuar holatiga buragan holda rul chamberagini o'ngdan chapga buring. Agar bu ham ish bermasa, unda avtoulovni ta'mirga ko'rsatish zarur.

1: Aksessuar

Bu holatda dvigatel o'chiq turgan holatda axborot-ko'ngilochar tizim va old oyna artgichlari kabi funksiyalarni ishlatish imkonini beradi. Bu holatda, shuningdek, rul chamberagi qulfdan ochiladi va avtomobil avtomat uzatmali bo'lsa, uzatma ham qulfdan ochiladi. Avtomobilni itarish yoki shatakka olish kerak bo'lganda, kalitni shu holatga burang.

2: Yoq. / Ishga tushirish

Kalit bu holatga buralganda, dvigatel ishga tushadi va aylanadi. Shuningdek, dvigatel o'chiq bo'lganda kalit bu holatga burash orqali elektr aksessuarlarni ishlatish va priborlar panelidagi ayrim ogohlantirishlarni va indikator chiroqlarini ko'rsatish ham mumkin.

Kalitni bu holatga buragan holda, shuningdek, xizmat ko'rsatish va diagnostika ishlarini bajarish va nosozlik indikatorini chirog'i to'g'ri ishlayotganligini tekshirish ham mumkin, zero bu tekshirish ishlangan gazlar chiqishini tekshirish maqsadida talab qilinishi mumkin. Agar avtomobil rul chambaragi qulfi bilan jihozlangan bo'lsa, kalitni bu holatga buraganda, rul chambaragi qulfdan ochiladi. Avtomat uzatmali avtomobillarda kalitni bu holatga buraganda, uzatma qulfdan ochiladi. Agar dvigatel o'chiq holatida kalit Aksessuar yoki Yoq/Ishga tushirish holatida qoldirilsa, akkumulator batareyasi quvvati tugab qolishi mumkin. Agar akkumulator batareyasidan uzoq vaqt davomida quvvat sarf bo'lgan bo'lsa, avtomobil o't olmasligi mumkin.

3: Ishga tushirish

Bu holat dvigatelni ishga tushiradi. Dvigatel ishga tushganda, kalitni qo'yvoring. Kalit avtomobilni haydash uchun Yoq. / Ishga tushirish holatiga qaytadi.

P (Parkovka) holatidan chiqarish — agar bo'lsa

Avtomatik transmissiya selektor dastagini "P" (To'xtab turish) holatidan chiqarish uchun kontakti kaliti "Yoqish" yoki "Aksessuarlar" holatida bo'lishi va tormoz pedalini bosish kerak.

Dvigatelni o'chirish

Avtomobil to'xtatilgan holatda bo'lganda, kalitni rul chambaragi tomonga itaring va dvigatelni o'chirish uchun kalitni Qulf / O'ch. holatiga burang.

Avtomobil harakatlanayotganda dvigatelni o'chirmang. Bu tormoz yordamining yo'qolishiga, rul boshqaruvi yordamining yo'qolishiga va xavfsizlik yostiqlarining o'chirib qo'yilishiga olib kelishi mumkin. Agar avtomobil favqulodda holatda harakatlanib ketayotganda avtomobilni yo'l chetiga olib to'xtatib bo'lmasa va dvigatelni o'chirish kerak bo'lsa:

1. Kalitni rul ustuni tomonga kirgizing va kalitni Aksessuar holatiga burang.
2. Tormozni qattiq va og'ishmas kuch bilan bosing. Tormozni bosib sal qo'yvorish va yana bosib sal qo'yvorish harakatlarini qilmang. Bu kuchaytirgich ta'sirini kamaytiradi va natijada tormoz pedalini yanada kuchliroq bosish talab qilinadi.
3. Avtomobilni N (neytral) holatga o'tkazish. Avtomobil harakatlanib ketayotgan vaqtni buni amalga oshirish mumkin. N (neytral) holatga o'tkazgach, tormozni mahkam bosing va avtomobilni xavfsiz joyga oling.
4. Avtomobilni to'liq to'xtating. Avtomat uzatmali avtomobil bo'lsa, uzatmani P (parkovka) holatiga o'tkazing, avtomobil mexanik uzatmali bo'lsa, uzatmani Neytral holatga o'tkazing. Kalitni rul ustuni tomonga kirgizing va so'ng, kalitni Qulf/O'ch. holatiga burang.

5. Qo'l tormozini ko'tarib qo'ying. To'xtash tormozi ⇨ 8-23 ga qarang.

Tavsiya: Avtomat uzatmali avtomobil bo'lsa, kalitni Qulf/O'ch. holatiga burashdan avval uzatma richagini P (parkovka) holatiga o'tkazing.

⚠ XAVFLI!

Avtomobil harakatlanayotganida dvigatelni o'chirish tormoz va rul tizimlaridagi kuchaytirgichning yo'qolishi hamda havo yostiqlarining faolsizlanishiga olib kelishi mumkin. Harakatlanib ketayotganda faqat favqulodda holat bo'lsagina dvigatelni o'chiring.

⚠ DIQQAT!

To'g'ri keladigan kalitdan foydalaning, — dvigatelni o'chirayotganda kalit to'liq tiqilganligiga ishonch hosil qiling — kalitni faqatgina qo'lingiz bilan burang.

Dvigatelni ishga tushirish

O't oldirish kaliti yordamida dvigatelni ishga tushirish

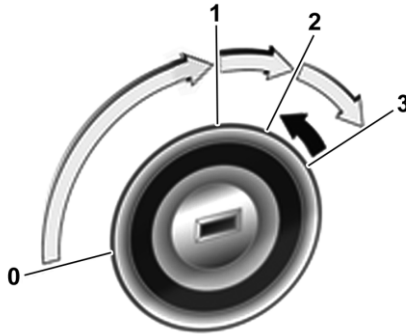

- Kalitni **1** holatiga burang, rul chambaragi qulfini (agar mavjud bo'lsa) bo'shatish uchun rul chambaragini biroz harakatlantiring.
- O't oldirish tizimini yoqish uchun kalitni **2** holatiga burang.
- **Mexanik uzatmalar qutisi:** ilashma pedalini bosib turing.
- **Avtomatik uzatmalar qutisi:** tormoz pedalini bosib turgan holda uzatmalar richagini **P** (parkovka) yoki **N** (salt yurish) holatiga suring.
- Tezlik tepkisini bosmang
- Dvigatelni ishga tushirish uchun kalitni **3** holatiga burang va qo'yib yuboring.

Qayta ishga tushirishdan oldin yoki dvigatelni o'chirish uchun kalitni **0** holatiga qaytaring.

Aqlli ishga tushirish tizimi (Intellektual ishga tushirish tizimi)

Smart Start (aqlli ishga tushirish) tizimi kalitni 2 holatidan 3 holatiga qisqa burash orqali ishga tushadi. Kalitni 3 holatida ushlab turish shart emas, chunki Smart Start tizimi avtomobil dvigateli ishlay boshlaguncha startyor motorini ishga tushiradi.

Eslatma

- Avtomobil dvigatel ishlayotgan vaqtda startyor motorini ishga tushishdan saqlaydigan, tizimning yaxlitligini saqlaydigan xavfsiz ishga tushirish tizimi bilan jihozlangan.

⚠ OGOHLANTIRISH!

- Dvigatel ishlayotgan vaqtda avtomobilni tark etmang.
- Bolalarni avtomashinada o't oldirish kaliti tiqilgan holda qoldirmang. Bolalar elektr yuritmalni oynalar yoki boshqa boshqaruv elementlarini ishlatishi va hatto avtomobilni harakatga keltirishi mumkin. Bolalar yoki boshqalar jarohat olishi yoki hatto o'lishi mumkin.

Start/Stop (Ishga tushirish/To'xtatish) tugmasini bilan dvigatelni ishga tushirish

⚠ XAVFLI!

Haydab ketayotgan paytda Start/Stop (ishga tushirish/to'xtatish) tugmasini bosmang. Haydovchi avtomobil nazoratini yo'qotib qo'yishi mumkin, oqibatda tormoz va rul yordamchi tizimlari ishlamaydi va xavfsizlik yostiqlarini o'chadi, bu esa avtomobilga shikast yetishi, tan jarohati yoki o'limga olib kelishi mumkin.

⚠ OGOHLANTIRISH!

Shuningdek, hech qachon bolakaylar, bolalar va o'smirlarni avtomobilga qarovsiz qoldirmang.

⚠ DIQQAT!

Elektron kalit yoki masofadan boshqarmaydigan oddiy kalit avtomobilga bo'lganda Start/Stop (ishga tushirish/to'xtatish) tugmasini bosish dvigatelni ishga tushirishi mumkin. Hech qachon go'daklarni, bolalarni va o'smirlarni yoki transport vositasi bilan yaxshi tanish bo'lmagan shaxslarni avtomobilga yolg'iz qoldirmang. Ular kutilmagan baxtsiz hodisalar sodir etishlari mumkin. Avtomobilni tark etganingizda o't oldirish tizimini o'chiring va har doim elektron kalitni yoki masofadan boshqarmaydigan oddiy kalitni o'zingiz bilan olib yuring.



- Avtomobil saloni ichida elektron kalit bo'lishi kerak
- Mexanik uzatmalar qutisi: ilashma pedalini yoki tormoz va ilashma pedallarini bosib turing.
- Avtomatik uzatmalar qutisi: tormoz pedalini bosib turgan holda uzatmalar richagini **P** (parkovka) yoki **N** (salt yurish) holatiga suring.
- Tezlik tepkisini bosmang
- **Start/Stop** (Ishga tushirish/To'xtatish) tugmasi bosib turing. Dvigatel ishlagan zahoti yashil LED indikator yonadi Dvigatelni o'chirish uchun tugmani yana bosib turing.

Eslatma

- Elektron kalit va mexanik uzatmalar qutisi bilan jihozlangan avtomobillarda (agar mavjud bo'lsa), ilashma pedali yoki tormoz va

ilashma pedallari to'liq bosilmasa, dvigatel ishga tushmaydi.

- Elektron kalit va avtomatik uzatmalar qutisi bilan jihozlangan avtomobillarda, uzatmalar dastagi **P** (parkovka) yoki **N** (salt yurish) ga qo'yilmagan bo'lsa va tormoz pedali bosilmasa, dvigatel ishga tushmaydi.

Dvigatelni o'chirish.

- Dvigatel ishlayotgan va avtomobil harakatsiz holat turganda dvigatelni o'chirish uchun **Start/Stop** (Ishga tushirish/To'xtatish) tugmasini bosing.
- Favqulodda vaziyat sodir bo'lsa, avtomobil harakatlanib ketayotganda ham dvigatelni o'chirish mumkin: **Start/Stop** (Ishga tushirish/to'xtatish) tugmasini ikki marta bosing. Dvigatel ishlamayotgan holatda bo'lganda tormozlash va rulni burish uchun ko'proq kuch talab etiladi.

Aksessuarlar uchun quvvat rejimi

Tormoz pedalini bosmasdan **Start/Stop** (Ishga tushirish/to'xtatish) tugmasini bir marta bosing: **Aksessuarlar uchun quvvat rejimi** faollashgan, tugmadagi sariq LED indikator yonadi. Ushbu rejimda rul qulfi (mavjud bo'lsa) bo'shatiladi va ba'zi elektr funksiyalar ishlaydi.

Aksessuarlar quvvat rejimi da turganda dvigatelni ishga tushirish uchun tormoz pedalini (yoki modelga qarab ilashma pedalini) bosing va **Start/Stop** (Ishga tushirish/to'xtatish) tugmasini yana bir marta bosing.

O't oldirish tizimi yoniq quvvat rejimi

Hech bir pedalni bosmasdan 5 soniya davomida **Start/Stop** (Ishga tushirish/to'xtatish) tugmasini bosib turing: **Ignition on power mode** faollashadi, tugmadagi yashil LED indikator yonadi. Ushbu rejimda barcha elektr funksiyalari ishlaydi.

O't oldirish tizimi yoniq quvvat rejimi dan dvigatelni ishga tushirish uchun tormoz pedalini (yoki modelga qarab ilashma pedalini) bosing va **Start/Stop** (Ishga tushirish/to'xtatish) tugmasini yana bir marta bosing.

Eslatma

Masofadan boshqarish pultini yukxona ichiga yoki axborot markazi ekraniga juda yaqin qo'yimgan.

Favqulodda ishlatish

Radioboshqaruvli masofadan boshqarish pulti ham ishlamay qolsa, haydovchi eshigini mexanik kalit bilan qulflash yoki qulfdan ochish mumkin.

Mexanik kalit faqat haydovchi eshigini qulflashi yoki ochishi mumkin. Boshqa eshiklarni salondagi tutqich yordamida ikki marta ochish mumkin.

O'g'irlikka qarshi signalizatsiya tizimi bo'lgan avtomobillarda avtomobil qulfdan chiqarilganda signalizatsiya ishga tushib ketishi mumkin. O't oldirish tizimini yoqish orqali signalizatsiyani o'chiring.

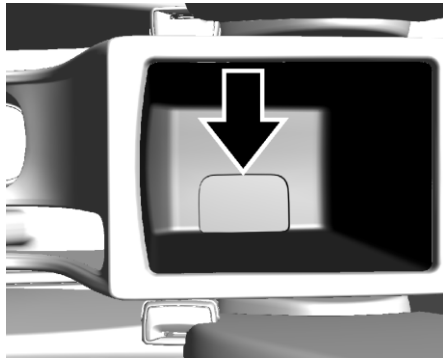

Oddiy kalitni yoki elektron kalitni tirsakqo'ygich ostidagi markaziy konsol ichiga qo'ying.

To'g'ri holat rasmda ko'rsatilgan.

Start/Stop (Ishga tushirish/to'xtatish) tugmasini bosing.

Dvigatelni o'chirish uchun **Start/Stop** (Ishga tushirish/to'xtatish) tugmasini kamida 2 soniya bosib turing.

Ushbu opsiya faqat favqulodda vaziyatlar uchun mo'ljallangan. Chevrolet dileriga yoki vakolatli ta'mirlash ustaxonasiga murojaat qiling.

Chastotasi boshqa yaqin chastotalar bilan aralashib ketgani bois elektron kalit funksiyasi ishlamasligi yoki ishlash radiusi masofasi o'zgarishi mumkin. Agar bu narsa sodir bo'lsa, eshikni kalit yordamida qo'lda oching va yoping. Elektron kalit ishlamasa, dvigatelni favqulodda ishga tushirish yo'li bilan ishga tushirishingiz mumkin. Agar kalit bilan qo'lda ishga tushirishga harakat qilganingizda ham dvigatel ishlamasa, Chevrolet dilleri yoki vakolatli ta'mirlash ustaxonasiga murojaat qiling.

Bu narsa sodir bo'lishi mumkin bo'lgan holatlar

- Elektron kalit radiostansiya, aeroport, politsiya bo'limi, hukumat idorasi, baza, aloqa uzatish minorasi yoki port kabi radiouzatish uskunasi mavjud joyga yaqin bo'lganda
 - Elektron kalitni ikki tomonlama radioaloqa mobil tizimi yoki uyali telefon yaqinida saqlaganingizda.
 - Boshqa avtomobilning elektron kaliti avtomobilingizga yaqin joyda ishlatilayotganda
 - Elektron kalit zaryadsizlanganda.
- Ichki ikki tomonlama radioaloqa mobil tizimi avtomobilning elektr tizimiga xalaqit qilishi mumkin. Tashqi mobil ikki tomonlama radioaloqa tizimidan foydalaning. Qaysi mamlakatda bo'lsangiz, doimo o'sha mamlakatda amalda bo'lgan qonunlar va me'yorlarga rioya qilishingiz shart.

Faolsizlangan elektron kalit

Avtomobil saloni ichida boshqa elektron kalit bo'lganida, siz eshikni avtomobil tashqarisidagi elektron kalit yordamida qulflasangiz, salon ichidagi kalit faolsizlashadi. U dvigatelni ishga tushira olmaydi. Tugmalarni yana bosganingizda faolsizlangan elektron kalitni qayta faollashtirish mumkin.

Elektron kalit ogohlantirish signali

Avtomobilni tark etganingizda va eshikni yopganingizda elektron kalit avtomobil saloni ichida ekanligini bildirish uchun uch marta uzluksiz signal chalinadi. Ushbu funksiyaning sozlamasini axborot markazi ekranida o'zgartirish mumkin. Elektron kalit eshik yoki oynaga juda yaqin joylashganida, avtomobil elektron kalitning avtomobil ichida ekanligini aniqlashi va tovushli signal chalinishi mumkin.

Elektron kalitsiz qayta ishga tushirish

Elektron kalit avtomobil ichida bo'lmasa va dvigatel ishlayotgan bo'lsa, dvigatelni to'xtatish uchun **Start/Stop** (Ishga tushirish/to'xtatish) tugmasini bossangiz, o't oldirish rejimi ACC (aksessuarlar) ga o'zgaradi (LED indikator: sariq). (Hech qanday buyruqni kiritmasangiz, 5 daqiqadan so'ng o't oldirish tizimi avtomatik ravishda o'chadi.) Tormozni va **Start/Stop** (Ishga tushirish/to'xtatish) tugmasini bosgan holda dvigatelni qayta ishga tushirishingiz mumkin. Agar tormozni bosmasdan **Start/Stop** (Ishga tushirish/to'xtatish) tugmasini

bossangiz, o't oldirish tizimi o'chadi (LED indikator: o'chiq). Va qayta ishga tushirib bo'lmaydi.

Elektron kalit quyidagi hollarda ishlamaydi

- Avtomobil yuqori chastotali elektromagnit maydonda bo'lganda.
- Elektron kalit bilan bir xil chastotada ishlaydigan elektr jihozlari ishlayotganda.
- Elektron kalitning batareyasi zaryadsizlanganda yoki unda muammo yuzaga kelganda.

Sovuq ishga tushirish tizimi - agar bor bo'lsa

Ushbu avtomobil yoqilg'ini isitish tizimi bilan jihozlangan bo'lishi mumkin, bu esa ma'lum sharoitlarda qo'shimcha benzin bakiga ehtiyoj sezmasdan dvigatelni ishga tushirishga yordam beradi.

Ishlatish

Yoqilg'ini isitish tizimi dvigatelni past harorat sharoitida va ekologiyani ifloslantiruvchi moddalarni chiqarishni kamaytirish maqsadiga qaratilgan holda ishga tushirishni ta'minlash uchun zarur. U avtomatik tarzda faollashadi va tizim past harorat va ishlatiladigan yoqilg'iga asoslanadi.

Yoqilg'ini isitish tizimi indikator chiroqchasi  priborlar panelida joylashgan. Joylashgan joyi haqida batafsil ma'lumot uchun qarang:



Priborlar paneli ⇨ 4-7. Isitish boshlanganda,

indikator chirog'i paydo bo'ladi va butun jarayon davomida dvigatelni ishga tushirish mumkin bo'lmaydi. Foydalanuvchi indikator chiroqcha o'chguncha kutishi va shundan keyin dvigatelni ishga tushirishi kerak.

ПРЕДУПРЕЖДЕНИЕ!

Qizdirishdan oldin, qizdirish davomida yoki undan keyin yonilg'i purkash galereyasi tizimi va injektorlarga tegmang. Bu jarayon davomida yuqori harorat tufayli kuyish xavfi mavjud.

Tartib-taomil

1. Dvigatelni ishga tushirishni so'raganingizdan so'ng, priborlar panelidagi indikator chiroq kuzatib turing. Agar indikator chirog'i  yonsa, u isitish jarayoni ketayotganini va foydalanuvchi kutishi kerakligini bildiradi.
2. Isitish vaqti davomiyliigi har xil va u ob-havo harorati va yoqilg'iga bog'liq.
3. Indikator chirog'i o'chganida, dvigatel ishga tushirishga tayyor bo'ladi. Dvigatel ishga tushmasa, foydalanuvchi kalitni 2 (yoqish) holatiga burashi yoki indikator chirog'i  o'chgach, Start/Stop (ishga tushirish/to'xtatish) tugmasini bosishi kerak, agar bor bo'lsa.

Eslatma

Agar foydalanuvchi isitish jarayonidan keyin 30 soniyadan ko'proq vaqt davomida dvigatelni ishga tushirishni kechiktirsa, tizim yoqilg' ini qayta isitish zarur deb topishi mumkin.

Bunday holatda, jarayon yuqorida tavsiflanganidek amalga oshadi.

Dvigatel ishga tushirilgandan so'ng bir necha daqiqada avtomobil o'zining maksimal ishlash holatiga yetadi. Dvigatelni boshlang' ich qizdirish davomiyliigi atrof-muhit sharoitlariga bog'liq. Sovuq kunlarda va tepaliklarda dvigatelni ishga tushirgandan so'ng darhol dvigatelni yuqori tezlikda ishlatish va gaz tepkisini oxirigacha bosishdan saqlanish va dvigatelni dastlab normal tezlikda ishlatgan holda avtomobilni haydash tavsiya etiladi.

Saqlanadigan aksessuarlar quvvati (RAP)

Ba'zi avtomobil aksessuarlarini o't oldirish tizimini o'chirgandan keyin 10 daqiqagacha yoki biron bir eshik ochilguncha ishlatish mumkin.

Parkovka uzatmasiga o'tkazish (Agar mavjud bo'lsa)

1. Tormoz pedalini bosib turing va qo'l tormozini ko'taring.
2. Uzatmalar dastagidagi tugmani bosib turgan holda uzatmalar dastagini avtomobilning old tomoniga oxiriga surib P (parkovka) holatiga o'tkazing.

Dvigatel ishlayotgan holda avtomobilni tark etish

OGOHLANTIRISH!

Dvigatel ishlayotgan holda avtomobilni tark etish xavfli bo'lishi mumkin. U haddan tashqari qizib ketishi va yonib ketishi mumkin.

Agar qo'l tormozi ishonchli ko'tarilgan (tortilgan) bo'lsa ham, uzatmalar dastagi to'liq P (To'xtab turish) holatida bo'lmasa, avtomobildan chiqish xavfli. Avtomobil dumalab ketishi mumkin.

Dvigatel ishlayotgan paytda avtomobilni tark etmang. Agar dvigatel ishlayotgan holda avtomobilni tark etsangiz, avtomobil to'satdan harakatlanishi mumkin. Siz yoki boshqalar jarohat olishingiz mumkin. Avtomobil harakatlanmasligiga ishonch hosil qilish uchun, hatto tekis joyda bo'lsangiz ham, har doim qo'l tormozini torting va uzatmalar dastagini P (To'xtab turish) holatiga o'tkazing. Parkovka uzatmasiga o'tkazish (Agar mavjud bo'lsa) ⇨ 8-16 ga qarang.

Agar siz mashinani dvigatel ishlayotgan holda tark etishingiz kerak bo'lsa, uni tark etishdan oldin avtomobil uzatmasi P (parkovka) holatida ekanligiga va qo'l tormozi mahkam tortilganligiga ishonch hosil qiling. Uzatmalar dastagini P (parkovka) holatiga o'tkazganingizdan so'ng, tormoz pedalini bosib turing. Keyin, avvalo tugmani bosmasdan uzatmalar dastagini P (parkovka) holatidan boshqa uzatmaga o'tkaza olish imkonli yoki yo'qligini tekshiring.

Agar bu imkonli bo'lsa, bu uzatmalar dastagi P (Park) holatida to'liq qulflanmaganligini bildiradi.

UO'Q selektori mexanizmining tishlab qolinishi

UO'Q selektorining mexanizmining tishlab qolinishi g'ildiraklardan uzatiluvchi aylanuvchi moment ta'siri ostida UO'Qni bloklash mexanizmi qaydlagichiga bosimning o'rtishida sodir bo'ladi. Bu, agar avtomobil nishablikda to'xtab turishga joylashtirilsa va selektorni "P" (to'xtab turishga joylashtirish) holatiga oxirigacha o'rnatilmasa, sodir bo'lishi mumkin. Ushbu holatda selektorni ushbu holatdan chiqarish qiyin bo'ladi. UO'Q selektori mexanizmining tishlab qolinishini oldini olish uchun, avval to'xtab turish tormozini yoqing va bundan keyingina AUO'Q selektorini "P" (to'xtab turishga joylashtirish) holatiga o'tkazing.

Harakatlar tartibi yuqorida "To'xtab turishga

joylashtirish" holatiga o'tish" bo'limida tavsiflanadi.

Agar to'xtab turish bloklash mexanizmi baribir yuzaga kelgan bo'lsa, mexanizm kuchukchasini blokdan chiqarish uchun avtomobilni tepalikka shataklash va selektorni P (To'xtab turishga joylashtirish) holatiga o'tkazish talab etilishi mumkin.

Parkovka uzatmasidan chiqarish (Agar mavjud bo'lsa)

Ushbu avtomobil uzatmalar blokirovkasini bo'shatish elektron tizimi bilan jihozlangan. Uzatmalar blokirovkasini bo'shatish, agar o't oldirish tizimi yoqilgan bo'lmasa va tormoz pedali bosilgan bo'lmasa, uzatmalar dastagining P (To'xtab turish) holatidan chiqib ketishini oldini olish uchun mo'ljallangan.

Uzatmalar blokirovkasini bo'shatish har doim ishlaydi, agar akkumulyator zaryadsizlanmagan yoki kuchlanishi pasaygan (9 volt dan kam) bo'lmasa.

Agar avtomobilda zaryadlanmagan yoki past kuchlanishli akkumulyator bo'lsa, akkumulyatorni zaryad qilishga yoki avtomobilni boshqa manbadan ishga tushirishga harakat qiling. Tashqi manbadan ishga tushirish ⇨ 9-42 ga qarang.

P (Parkovka) uzatmasidan chiqarish uchun:

1. Tormoz pedalini bosing.
2. O'toldirish tizimini yoqing.
3. Uzatmalar dastagi tugmasini bosing.
4. Uzatmalar dastagini kerakli holatga o'tkazing.

Agar shunda ham P (Parkovka) uzatmasidan chiqara olmasangiz:

1. Uzatmalar dastagi tugmasini to'liq qo'yib yuboring.
2. Tormoz pedalini bosib turing va uzatmalar dastagi tugmasini yana bosing.
3. Uzatmalar dastagini kerakli holatga o'tkazang.

Agar siz shunda ham uzatmani o'zgartirish muammo bo'layotgan bo'lsa, dileringizga murojaat qiling.

Bu avtomobilda "Haydash uchun kamarni taq" funksiyasi bo'lishi mumkin, bu esa avtomobilni P (To'xtab turish) uzatmasidan chiqarishga to'sqinlik qilishi mumkin. Xavfsizlik kamarlari ↻ 2-6 ga qarang

Avtomobilni yonayotgan sathda qoldirish

Avtomobilni biror joyga to'xtatib qoldirishdan avval o'sha joyda o'tlar, butalar, yonilg'i tomchilari va shu kabi oson alangalanadigan narsalar yo'qligiga ishonch hosil qiling. Dvigatel ishlangan gazlarni chiqarish tizimi qismlari qizigan bo'ladi va shuning ta'sirida yong'in kelib chiqishi mumkin.

⚠ DIQQAT!

Yonuvchan materiallar avtomobilingiz tagidagi ishlangan gazlarni chiqarish tizimi qismlariga tegib yonib ketishi mumkin. Qog'oz, barg, quruq o'tlar yoki boshqa yonuvchan narsalar ustiga avtomobilni qoldirmang.

DVIGATEL ISHLANGAN GAZLARNI CHIQARISH TIZIMI

⚠ XAVFLI!

Dvigatelning ishlangan gazlari tarkibida rangsiz va hidsiz zaharli is gazi mavjud bo'lib, uni biroz vaqt hidlash o'lim holatlariga olib kelishi mumkin. Agar ishlangan gazlar avtomobil saloniga kirib qoladigan bo'lsa, oynalarni ochib tashlang. Nosozlik sababini Chevrolet dileriga yoki vakolatli ta'mirlash ustaxonasiga borib bartaraf qiling. Yukxona bo'lmasi eshigii ochiq holda harakatlanish mumkin emas, chunki bunday vaziyatda avtomobil saloniga ishlangan gazlar kirish xavfi bor.

Katalitik neytralizator

Katalitik neytrallashtirgich ishlangan gazlar tarkibidagi zararli moddalarni kamaytiradi.

⚠ XAVFLI!

Yopiq joyda dvigatelning manyovr qilishga yetadigan muddatdan uzoqroq ishlab turishiga yo'l qo'ymang, chunki rangsiz va hidsiz is gazidan (CO), agar biroz vaqt hidlansa, o'lim holatlariga olib kelishi mumkin bo'lgan zaharlanish xavfi bor.

AVTOMATIK UZATMALAR QUTISI

Sovuq holatdan dvigatelni ishga tushirgandan so'ng dush kelinadigan nosozliklar yoki dvigatelning baqaror ishlamasligi, dvigatel quvvatining sezilarli darajada yo'qolishi yoki boshqa normal bo'lmagan holatlar sababi o't oldirish tizimining nosozligi bo'lishi mumkin. Bunday holatda avtomobilni shatakka olishga to'g'ri keladi. Chevrolet dileri yoki vakolatli ta'mirlash ustaxonasidan yordam so'rang.

Katalitik neytrallashtirgichga qarash:

Katalitik neytrallashtirgich ichiga yonishga ulgurmagan yonilg'ining kirib qolishi bu qismning qizib ketishi va ishdan chiqishiga olib kelishi mumkin. Shu sababdan ham quyidagi holatlardan saqlaning:

- Agar avtomobil yaxshi ishga tushmayotgan bo'lsa, uni qayta-qayta ishga tushirishga urinmang.
- Avtomobilni uzoq vaqt ishga tushirmang. Ishlangan gazlarni chiqarish quvuriga suv kirishi katalitik neytrallashtirgichning ishdan chiqishiga sabab bo'lishi mumkin, chunki bu qism yuqori haroratda ishlaydi.

Avtomobil ostki qismiga qandaydir materiallarni surishdan saqlaning. Ba'zi kimyoviy moddalar yonib ketish ehtimolini oshiradi.

Muayyan sharoitlarda tarkibida oltingugurt miqdori yuqori bo'lgan yonilg'idan foydalanganda paydo bo'ladigan, garchi xavfsiz bo'lsa-da, noxush hidlarga e'tibor qaratish zarur.

Atmosferani ifloslovchi moddalarni chiqarishning past darajasini ta'minlash va

katalitik neytrallashtirgichning xizmat muddatini uzaytirish maqsadida barcha ko'rsatiladigan texnik xizmatlar Chevrolet dilerlik markazida yoki vakolatli ta'mirlash ustaxonasida amalga oshirilishi kerak.

Parkovka holatida avtomobilni haydash

Dvigatel ishlayotgan holida mashinani parkovka qilish maqsadga muvofiq emas. Agar dvigatel ishlayotgan holida avtomobil qoldirib ketiladigan bo'lsa, avtomobil yurib ketmasligiga ishonch hosil qilish uchun tegishli choralarni bajaring. Parkovka uzatmasiga o'tkazish (Agar mavjud bo'lsa) ⇨ 8-16 ga qarang.

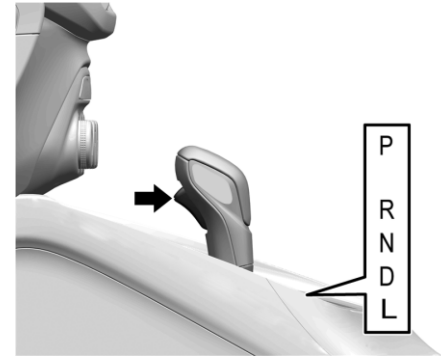

P : Ushbu holat tortuvchi g'ildiraklarini bloklaydi. Dvigatelni ishga tushirayotganda P (To'xtab turish) uzatmasidan foydalaning, chunki bu holatda avtomobil uncha-munchaga joyidan qo'zg'almaydi.

⚠ OGOHLANTIRISH!

Agar qo'l tormozi ishonchli ko'tarilgan (tortilgan) bo'lsa ham, uzatmalar dastagi to'liq P (To'xtab turish) holatida bo'lmasa, avtomobildan chiqish xavfli. Avtomobil dumalab ketishi mumkin.

Dvigatel ishlayotgan paytda avtomobilni tark etmang. Agar dvigatel ishlayotgan holida avtomobilni tark etsangiz, avtomobil to'satdan harakatlanishi mumkin. Siz yoki boshqalar jarohat olishingiz mumkin.

⚠ OGOHLANTIRISH!

Avtomobil harakatlanmasligiga ishonch hosil qilish uchun, hatto tekis joyda bo'lsangiz ham, har doim qo'l tormozini torting va uzatmalar dastagini P (To'xtab turish) holatiga o'tkazing. Parkovka uzatmasiga o'tkazish (Agar mavjud bo'lsa) ⇨ 8-16 ga qarang.

Dvigatelni ishga tushirishdan oldin uzatmalar dastagi to'liq P (To'xtab turish) holatida ekanligiga ishonch hosil qiling. Avtomobilda avtomatik uzatmalar qutisi blokirovkasini boshqarish tizimi mavjud. Tormoz pedali to'liq bosilgan bo'lishi kerak, so'ngra o't oldirish tizimi ON/RUN (yonqilgan/dvigatel ishlayotgan) holatida turganda P (Parkovka) holatidan chiqishdan oldin uzatmalar dastagi tugmasini bosing. Agar avtomobil P (Parkovka) holatidan chiqmasa, uzatmalar dastagiga bosimni yengillashtiring va tormozni bosgan holda uzatmalar dastagini P (To'xtab turish) holatiga oxirigacha suring.

Keyin uzatmalar dastagini boshqa uzatmaga o'tkazing. Parkovka uzatmasidan chiqarish (Agar mavjud bo'lsa) ⇨ 8-17 ga qarang.

R : Orqaga yurish uchun ushbu uzatmadan foydalaning.

⚠ DIQQAT!

Avtomobil oldinga harakatlanayotganda R (ortga yurish) ga uzatmasiga o'tish uzatmalar qutisiga zarar yetkazishi mumkin. Buni ta'mirlash ishlari avtomobil kafolati doirasiga kirmaydi. R (ortga yurish) uzatmasiga faqat avtomobil to'xtatilgandan keyin o'tkazing.

Uzatmalar qutisiga zarar bermasdan qor, muz yoki qumdan chiqib ketish uchun avtomobilni oldinga va orqaga silkitish uchun Agar avtomobil botib qolsa ⇨ 8-10 ga qarang.

N (salt yurish) : Bu holatda dvigatel g'ildiraklar bilan bog'lanmaydi. Avtomobil allaqachon harakatlanayotganda dvigatelni qayta ishga tushirish uchun faqat N (Neytral, salt) uzatmasidan foydalaning.

⚠ OGOHLANTIRISH!

Dvigatel yuqori tezlikda ishlayotganda yurish uzatmasiga o'tkazish xavflidir. Agar oyog'ingiz bilan tormoz pedalini mahkam bosib turmasangiz, avtomobil juda tez harakatlanishi mumkin. Boshqaruvni yo'qotib, odamlar yoki predmetlarni urib yuborishingiz mumkin. Dvigatel yuqori tezlikda ishlayotganda yurish uzatmasiga o'tkazmang.

⚠ DIQQAT!

Dvigatel yuqori tezlikda ishlayotganida P (Parkovka) yoki N (Neytral) uzatmadan chiqarish uzatmalar qutisiga zarar yetkazishi mumkin. Buni ta'mirlash ishlari avtomobil kafolati doirasiga kirmaydi. Avtomobilni boshqa uzatmaga o'tkazayotganda dvigatel yuqori tezlikda ishlamayotganligiga ishonch hosil qiling.

D (yurish) : Bu holat avtomobilni yurg'izish uchun. Agar yurib uchun ko'proq quvvat kerak bo'lsa, gaz pedalini yanada bosing.

L : Ushbu holat sizga uzatmalar diapazonini tanlash imkonini beradi. Agar avtomobilda bu xususiyat mavjud bo'lsa, Qo'l rejimi ⇨ 8-21 ga qarang.

⚠ DIQQAT!

Avtomatik uzatmalar qutisi suyuqligi juda qizib ketgan bo'lsa, uzatmalar qutisi qizigani haqida xabar paydo bo'lishi mumkin. Bunday holatda avtomobilni haydash avtomobilga zarar yetkazishi mumkin. Avtomatik uzatmalar qutisi suyuqligini sovutish uchun dvigatelni to'xtating va salt rejimga o'tkazing. Ushbu xabar uzatmalar qutisi suyuqligi yetarlicha sovganida o'chiriladi.

Qo'l rejimi

Elektron diapazonni tanlash (ERS) rejimi

Elektron diapazonni tanlash (ERS) rejimi sizga yuqori uzatmalar chegarasini va avtomobilni haydash paytida avtomobil tezligini tanlash imkonini beradi. Avtomobil priborlar panelida uzatma holatining elektron indikator mavjud. Elektron diapazonni tanlash (ERS) rejimidan foydalanganda L harfi yonida raqam ko'rsatiladi, bu tanlangan yuqori uzatma chegarasini bildiradi.

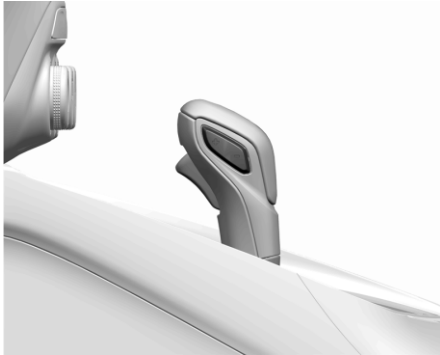

Ushbu funksiyadan foydalanish uchun:

1. Uzatmalar dastagini L (Qo'lda bajarish rejimi) ga o'tkazing.

2. Uzatmalar diapazonini oshirish yoki kamaytirish uchun uzatmalar dastagidagi + (Plyus) yoki - (Minus) tugmasini bosing.

D (Yurg'izish) holatidan L (Qo'l rejimi) holatiga o'tkazganingizda uzatmalar qutisi oldindan belgilangan quyi uzatmalar diapazoniga o'tadi. Ushbu oldindan belgilangan diapazon uchun mavjud bo'lgan eng yuqori uzatma Haydovchi uchun axborot markazi (DIC) dagi L harfi yonida ko'rsatiladi. Qarang: Haydovchi axborot markazi (DIC) ⇨ 4-17.

Haydovchi uchun axborot markazi (DIC) dagi ko'rsatilgan raqam uzatmalar qutisida o'tish mumkin bo'lgan eng yuqori uzatma hisoblanadi.

Bu shuni anglatadiki, ushbu raqamdan past bo'lgan barcha uzatmalarga o'tish mumkin. Misol uchun, L harfi yonida 4 (To'rtinchi) ko'rsatilgan bo'lsa, 1 (Birinchi) dan 4 (To'rtinchi)gacha bo'lgan uzatmalarga avtomobil avtomatik ravishda o'tadi.

Uzatmalar qutisi + (Plyus) tugmasi bosilmaguncha yoki siz D (Yurg'izish) holatiga uzatmalar dastagini qaytarmaguningizcha 5 (Beshinchi) uzatmaga o'tmaydi.

L (Qo'l rejimi) holatida, agar dvigatel tezligi juda yuqori bo'lsa, uzatmalar qutisi quyiroq uzatmalar diapazoniga o'tishga yo'l qo'ymaydi. Avtomobilni sekinlashtirish uchun sizda qisqa vaqt bor bo'ladi. Agar avtomobil tezligi ruxsat

etilgan vaqt ichida kamaytirilmasa, quyi uzatmalar diapazoniga o'tish bajarilmaydi. Avtomobil tezligini yana sekinlashtirishingiz kerak bo'ladi, so'ngra - (Minus) tugmasini bosib istalgan quyi uzatmalar diapazonini tanlang.

Elektr ta'minoti uzilib qolishi

Elektr energiyasi ta'minoti vaqtincha uzilib qolganda, uzatmalarga o'tkazish dastagini P holatdan boshqa holatga o'tkazib bo'lmaydi.

Agar akkumulyator batareyasi quvvatsizlangan bo'lsa, dvigatelni boshqa akkumulyator batareyasi yordamida ishga tushiring, qarang: Tashqi manbadan ishga tushirish ⇨ 9-42.

Nosozlik sababi akkumulyator bo'lmasa, Avtomobilni shatakka olish ⇨ 9-44 ga qarang.

TORMOZLAR

Tormoz tizimi ikkita mustaqil tormoz konturini o'z ichiga oladi.

Agar tormoz tizimining bir konturi ishdan chiqsa, ikkinchi kontur yordamida avtomobilni tormozlash mumkin. Biroq tormoz tepkisini oxirigacha qattiq bosilsagina tormozlanish samarasiga erishish mumkin.

Buning uchun esa ancha ko'p kuch ishlatish talab etiladi. Tormozlanish yo'li uzunligi esa ortadi. Safaringizni davom ettirishdan oldin Chevrolet dileri yoki vakolatli ta'mirlash ustaxonasidan yordam so'rang.

Dvigatel ishlamayotgan holatda tormoz tizimining kuchaytirgichlari tayanchi tormoz tepkisini bir yoki ikki marta bosgandan so'ng yo'qoladi. Tormoz effekti yo'qolmasa-da, tormozlash uchun ko'proq kuch talab etiladi.

Buni, ayniqsa, avtomobil shatakka olinganda esda tutish zarur.

DIQQAT!

Bir tormoz konturi ishlamay qolsa, tormoz tepkisini bosish uchun ko'proq kuch talab etiladi va tormozlanish yo'li uzunligi ortadi. Tormoz tizimini Chevrolet dileri yoki vakolatli ta'mirlash ustaxonasida tekshirib ko'ring va ta'mirlang.

Agar tormoz pedalini bosishda tormoz tepkisi bosilish uzunligi odatdagidan ko'ra uzunroq bo'lsa, tormoz ta'mirlab bo'lishi mumkin. Chevrolet dileriga yoki vakolatli ta'mirlash ustaxonasiga darhol murojaat qiling.

DIQQAT!

Avtomobilda harakatlanayotganda, agar zarurat bo'lmasa, oyog'ingizni tormoz tepkisi ustida qo'yib turmang. Bu tormoz tizimi qismlarining tez eskirishiga olib keladi. Bundan tashqari, tormozlar qizib ketadi, bu esa oqibatda tormoz yo'li uzayib, harakat xavfsizligi pasayishiga olib keladi.

XAVFLI!

Chuqur ko'lmaklardan harakatlanish, avtomobilni yuvishdan so'ng yoki tik qiyalikdan tushishda intensiv tormozlash amalga oshirilganda, so'ng tormozlar samaradorligi vaqtincha pasayishi mumkin. Bu holat tormoz mexanizmi qismlaridagi namlik yoki ularning qizib ketishi bilan izohlanadi.

Qizib ketish natijasida tormoz tizimining samaradorligi vaqtincha yo'qolganda quyidagicha harakat qiling: Qiyalikdan pastga tushayotganda uzatmalar dastagini quyiroq uzatmga o'tkazing. Uzoq tormozlanishga yo'l qo'ymang.

Tormoz tizimi samaradorligi tormoz mexanizmlari qismlaridagi namlik natijasida vaqtincha yo'qolib qolganda quyidagi harakatlar u tizimning me'yoriy faoliyatga qaytishiga yordam beradi:

1. Orqada avtomobillar bor-yo'qligini tekshiring.

XAVFLI!

2. Xavfsiz tezlikda va orqada hamda yoningizda ketayotgan avtomobillar bilan masofani saqlagan holda harakatlanishda davom eting.
3. Normal tormozlanish tiklangunga qadar tormozni asta-sekinlik bilan bosing.

Tormozlar antiblokirovka tizimi (ABS)

Qulflashga qarshi tormoz tizimi (ABS) g'ildiraklarni qulflaniq qolishdan saqlaydi.

G'ildiraklar qulflanishga moyillikni namoyon qilgani zahoti ABS tormoz mexanizmlarini boshqara boshlaydi. Hatto o'ta keskin tormozlanishda ham avtomobilni boshqarish mumkin bo'lib qolaveradi.

Avtomobilda harakatlanayotganda tormoz pedalida seziladigan impuls va bloklanishga qarshi tozmoz tizimi (ABS) ishlashi jarayonida chiqadigan xarakterli tovush orqali bloklanishga qarshi tozmoz tizimi (ABS) tizimi ishga tushganligini bilish mumkin.

Optimal tormozlanish uchun tormozlanish jarayonida tormoz pedalida sezilayotgan impulsarga qaramay uni oxirigacha bosishga harakat qiling. Tormoz pedalini bosish kuchini kamaytirmang.

Yodda tuting: bloklanishga qarshi tozmoz tizimi (ABS) oyoqni tormoz pedaliga olib borish uchun zarur bo'lgan vaqtni o'zgartirmaydi yoki har doim to'xtash masofasini kamaytirmaydi. Agar siz oldingizda turgan transport vositasiga

juda yaqinlashsangiz va u transport vositasi to'satdan sekinlashsa yoki to'xtab qolsa, tormozni bosish uchun yetarli vaqt bo'lmaydi. Har doim to'xtash uchun oldinda yetarli joy qoldiring, hatto bloklanishga qarshi tozmoz tizimi (ABS) bo'lsa ham.

O't oldirish tizimini yoqqandan so'ng, avtomobilni ishga tushirganda mexanik tovushlar eshitilishi mumkin. Bu ABS tizimi ishga tushishi jarayonidagi normal holat hisoblanadi.

Tormozlar antiblokirovka tizimi (ABS) signalizatori ⇨ 4-13 ga qarang.

Bloklanishga qarshi tozmoz tizimi (ABS) dan foydalanish

Tormozni bosib turib sal qo'yvorish va yana bosib sal qo'yvorish harakatlarini qilmang. Tormoz pedalini mahkam bosib turing va bloklanishga qarshi tozmoz tizimi (ABS) ishlashiga imkon bering. Siz bloklanishga qarshi tozmoz tizimi (ABS) nasosi yoki motor ishlayotganini eshitingiz va tormoz pedali sakrayotganini his qilishingiz mumkin, ammo bu normal holat.

Favqulodda holatlarda tormozlanish

Bloklanishga qarshi tozmoz tizimi (ABS) bir vaqtning o'zida rulni boshqarish va tormozlash imkonini beradi. Ko'pgina favqulodda vaziyatlarda rul boshqaruvi hatto o'ta mahorat bilan tormozlashdan ko'ra ham ko'proq yordam berishi mumkin.

Nosozlik

⚠ OGOHLANTIRISH!

Agar ABS tizimi nosoz bo'lsa, g'ildiraklar me'yoriydan ko'ra keskinroq tormozlanishda qulflanib qolishi mumkin. Bunday vaziyatda ABS tizimi imkoniyatlaridan foydalanib bo'lmaydi. Keskin tormozlanish jarayonida avtomobil boshqaruvi yo'qolishi va yo'ldan chetga chiqib ketishi mumkin.

Nosozlikning sababini Chevrolet dileriga yoki vakolatli ta'mirlash ustaxonasiga borib bartaraf qiling.

To'xtash tormozi

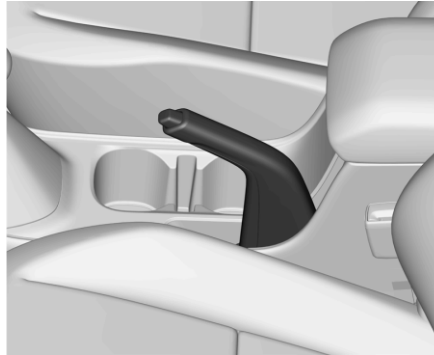

Har doim qo'l tormozini oxirigacha tortib, uni bo'shatuvchi tugmani bosib qo'ymang, shuningdek, qiyaliklarda qo'l tormozini imkon qadar oxirigacha tortib qo'ying.

Qo'l tormozini bo'shatish uchun:

1. Tormoz pedalini qattiq bosing.
2. Bo'shatish tugmasini bosishdan oldin richagni biroz yuqoriga torting.
3. Bo'shatish tugmasini bosib turib richagni to'liq tushiring.

Tormoz tizimi ogohlantirish indikatori ⇨ 4-13 ga qarang.

⚠ XAVFLI!

Avtomatik uzatmalar qutisi bilan jihozlangan avtomobillarda, agar qo'l tormozi to'g'ri qo'shilgan bo'lmasa va avtomatik uzatmalar qutisi dastagi P holatida bo'lmasa, avtomobil harakatlanib ketishi mumkin, bu esa o'limga olib keladigan jarohatlarga yoki avtomobilga zarar yetishiga olib kelishi mumkin.

⚠ DIQQAT!

Avtomobil harakatlanayotgan paytda zinhor qo'l tormozini tortmang. Bu avtomobilning sirpanib ketishi va turli jarohatlanishlarga olib kelishi mumkin.

▲ DIQQAT!

Qo'l tormozi qo'shilgan holda avtomobilni yurg'izish tormoz tizimini haddan tashqari qizib ketishi va tormoz tizimi qismlarining muddatidan oldin eskirishiga yoki shikastlanishiga olib kelishi mumkin. Avtomobilni joyidan qo'zg'atishdan oldin qo'l tormozi to'liq bo'shatilganligiga va tormoz ogohlantirish chirog'i o'chganligiga ishonch hosil qiling.

Favqulodda tormozalashni yengillatish tizimi

Ushbu avtomobil haydovchiga favqulodda vaziyatlarda avtomobil to'xtatish yoki tezligini kamaytirishda yordam berish uchun mo'ljallangan tormoz yordamchisi funksiyasiga ega. Bu funksiya haydovchi tormoz pedalini tez va qattiq kuch bilan bosib avtomobilni tezda to'xtatish yoki sekinlashtirishga harakat qilganda kuchaytirgichli tormoz tizimiga qo'shimcha ravishda barqarorlik tizimining gidravlik tormoz boshqaruv modulidan avtomatik tarzda foydalanadi.

Barqarorlik tizimining gidravlik tormoz boshqaruv moduli bloklanishga qarshi tozmoz tizimi (ABS) faollashgunga qadar avtomobilning har bir g'ildiragiga tushadigan tormoz bosimini oshiradi. Bu vaqt davomida

tormoz pedalining biroz sakrashi yoki pedalning qimirlashi normal holatdir va haydovchi avtomobilni boshqarish vaziyatiga qarab tormoz pedalini bosishda davom etishi kerak. Tormoz pedali qo'yib yuborilganda yoki tormoz pedalini bosish kuchi tezda pasaytirilganda, tormoz yordamchisi funksiyasi avtomatik ravishda faolsizlashadi.

Eslatma

Agar haydovchi tormoz pedalini keskin va qattiq kuch bilan bosadigan bo'lsa, tormoz avtomatik tarzda eng yuqori kuch bilan ishlay boshlaydi (to'liq tormozlanish). To'liq tormozlanish talab qilingunga qadar tormoz pedalini uzluksiz bosib turishda davom eting.

Tormoz pedali qo'yib yuborilganda maksimal tormozlanish kuchi avtomatik tarzda pasayadi.

Tepalikda ishga tushirish yordamchisi (HSA) (Agar mavjud bo'lsa)**▲ OGOHLANTIRISH!**

Tepalikda qo'zg'alganda ko'maklashuvchi yordamchi tizimga (HSA) butkul ishonib qolmang. HSA tizimi haydovchining e'tiborli bo'lish va xavfsiz haydash majburiyatini o'rnini bosmaydi. Siz ushbu tizim tomonidan taqdim etiladigan signallar yoki ogohlantirishlarni eshitmay qolishingiz yoki sezmay qolishingiz mumkin.

▲ OGOHLANTIRISH!

Haydash paytida ehtiyotkorlik qilmaslik jarohat, o'lim yoki avtomobilga shikast yetishiga olib kelishi mumkin. Avtomobilni xavfsiz boshqarish ⇨ 8-2 ga qarang.

Bu funksiya avtomobil joyidan qo'zg'alish vaqtida avtomobilning oldinga yoki orqaga dumalashini oldini olish uchun mo'ljallangan. Tepalikda qo'zg'alganda ko'maklashuvchi yordamchi tizim (HSA) avtomobil nishab joyda to'liq to'xtagandan keyin avtomatik ravishda faollashadi. Tormoz pedali qo'yvorilishi va gaz pedali bosilishi o'rtasidagi oraliq vaqtda tepalikda qo'zg'alganda ko'maklashuvchi yordamchi tizim (HSA) tormozni bosib turadi va avtomobil dumalamasligini ta'minlaydi.

Gaz pedali bosilganda tormozlar avtomatik ravishda qo'yvoriladi yoki bir necha soniyadan so'ng avtomatik ravishda qo'yvoriladi. Agar avtomobil yurish (D) uzatmasida va pastga yo'nalgan nishablikda bo'lsa yoki avtomobil tepaga yo'nalgan nishablikda va R (ortga yurish) holatida bo'lsa, u funksiya ishga tushmaydi.

HAYDASHNI BOSHQARISH TIZIMLARI

Sirpanishga qarshi tizim/Barqarorlikni boshqarish elektron tizimi

Tizimlar ishlashi

Avtomobil tortishni boshqarish tizimi (TCS) va StabiliTrak / barqarorlikni elektron boshqarish (ESC), barqarorlikni boshqarish elektron tizimiga ega. Ushbu tizimlar g'ildiraklarning sirpanishini cheklashga yordam beradi va haydovchiga, ayniqsa, sirpanchiq yo'l sharoitida boshqaruvni saqlashga ko'mak beradi.

Tizim tortuvchi g'ildiraklarning istalgan biri joyida aylanayotganini yoki tortish kuchini yo'qota boshlaganini sezsa, tortishni boshqarish tizimi (TCS) faollashadi. Bu holat sodir bo'lganda, tortishni boshqarish tizimi (TCS) sirpanayotgan g'ildiraklarga tormozlarni qo'llaydi va g'ildiraklar joyida aylanishini cheklash uchun dvigatel quvvatini kamaytiradi. StabiliTrak/barqarorlikni elektron boshqarish (ESC) avtomobil yurishi mo'ljallangan yo'l va avtomobil amalda harakatlanib borayotgan yo'nalish o'rtasidagi farqni sezganda faollashadi.

StabiliTrak/Barqarorlikni elektron boshqarish (ESC) tizimi haydovchiga avtomobilni yurish mo'ljallangan yo'ldan chiqib ketmaslikka yordam berish uchun avtomobil g'ildiragi tormozlaridan birini tanlab bosadi.

Agar kruiuz nazorati ishlatilsa va tortishni boshqarish yoki StabiliTrak/Barqarorlikni elektron boshqarish (ESC) tizimi g'ildiraklar joyida aylanishini cheklay boshlasa, kruiuz nazorati faolsizlashadi. Yo'l sharoitlari imkon berganda kruiuz nazorati qayta ishga tushishi mumkin.

Avtomobil ishga tushirilganda va harakatlana boshlaganda ikkala tizim ham avtomatik ravishda ishga tushadi. Tizimlar ishlayotganda yoki diagnostika tekshiruvlarini o'tkazayotganda shovqin yoki vibratsiya paydo bo'lishi mumkin. Bu normal holat va avtomobilda muammo borligini anglatmaydi. Oddiy yo'l sharoitlari uchun ikkala tizimni ham yoqilgan holda qoldirish tavsiya etiladi, biroq avtomobil qum, loy, muz yoki qorga botib qolsa, tortishni boshqarish tizimi (TCS) ni o'chirish kerak bo'lishi mumkin. Ushbu bo'limning keyingi qismidagi Agar avtomobil botib qolsa ⇨ 8-10 va "Tizimlarni o'chirish va yoqish" bo'limiga qarang.



Ikkala tizim uchun indikator chirog'i priborlar panelida joylashgan. Ushbu indikator:

- Tortishni boshqarish tizimi (TCS) g'ildirak joyida aylanishini cheklaganda yonib o'chadi.
- StabiliTrak/Barqarorlikni elektron boshqarish (ESC) tizimi faollashganda yonib o'chadi.
- Tizim ishlamayotgan paytda yonadi va yonib turadi.

Agar tizimlardan biri yoqilmasa yoki faollashmasa, haydovchi uchun axborot markazida (DIC) xabar paydo bo'ladi va  yonadi va yonib turadi va bu orqali tizim faol emasligini va haydovchiga boshqaruvni saqlashda yordam bermayotganini bildiradi. Ushbu avtomobilni haydash ancha xavfsiz, lekin haydash jarayoni mos ravishda boshqarilishi kerak.

Agar  yonsa va yonib tursa:

1. Avtomobilni to'xtating.
2. Dvigatelni o'chiring va 15 soniya kuting.
3. Dvigatelni ishga tushiring.



Avtomobilni yurg'izing. Agar  yonsa va yonib turib qolsa, muammoni aniqlash uchun avtomobilga ko'proq vaqt kerak bo'layotgan bo'lishi mumkin. Bu holat bartaraf bo'lmasa, dileringizga murojaat qiling.



Tizimlarni o'chirish va yoqish



Tizimni o'chirish uchun  ni bosing.



 **DIQQAT!**

Tortishni boshqarish tizimi (TCS) o'chiq bo'lganda qayta-qayta qattiq kuch bilan tormozlamang yoki gazni bosmang. Avtomobilning tortuvchi yuritmasi shikastlanishi mumkin.

Faqat tortishni boshqarish tizimini (TCS) ni o'chirish uchun  ni bosing va qo'yib yuboring. Tortishni boshqarish tizimini o'chiqligi indikatorini  priborlar panelida ko'rinadi.

Tortishni boshqarish tizimini (TCS) ni qayta yoqish uchun  ni bosing va qo'yib yuboring. Priborlar panelida ko'ringan tortishni boshqarish tizimining o'chiqligi indikatorini  o'chadi.

Tortishni boshqarish tizimi (TCS) va Stabili-Trak/Barqarorlikni elektron boshqarish (ESC) tizimlarini ikkalasini ham o'chirish uchun  tugmasini tortishni boshqarish tizimi o'chiqligi indikatorini  va StabiliTrak/Barqarorlikni elektron boshqarish tizimi o'chiqligi indikatorini  priborlar panelida yonib va yoniq holatda qolguncha bosib turing.

Tortishni boshqarish tizimini (TCS) va Stabili-Trak/Barqarorlikni elektron boshqarish (ESC) tizimini yana yoqish uchun  ni bosing va qo'yib yuboring. Priborlar panelida tortishni boshqarish tizimi o'chiqligi indikatorini  va StabiliTrak/Barqarorlikni elektron boshqarish tizimi o'chiqligi indikatorini  o'chadi.

Aksessuarlar qo'shilishi avtomobilning ishlashiga ta'sir qilishi mumkin. Yordamchi qismlar va modifikatsiyalar  9-2 ga qarang.

Kruiz nazorati**Kruiz nazorati (Agar mavjud bo'lsa)**

Kruiz nazorati avtomobilga oyog'ingizni gaz pedalida ushlab turmasdan taxminan 40 km/soat (25 mil/soat) yoki undan yuqori tezlikni saqlab turish imkonini beradi. Kruiz nazorati 40 km/soatdan (25 mil/soatdan) past tezlikda ishlamaydi.

 **OGOHLANTIRISH!**

Barqaror tezlikda xavfsiz tarzda avtomobilni haydab bo'lmaydigan joylarda kruiz nazorati xavfli bo'lishi mumkin. Egri-bugri ilon izi yo'llarda yoki katta tirbandliklarda kruiz nazoratidan foydalanmang.

Kruiz nazorati sirpanchiq yo'llarda xavfli bo'lishi mumkin. Bunday yo'llarda shinalarning yo'l yuzasi bilan ilashishida tezkor o'zgarishlar bo'lishi g'ildiraklarning haddan tashqari sirpanishiga olib kelishi mumkin va siz boshqaruvni yo'qotishingiz mumkin. Sirpanchiq yo'llarda kruiz nazoratidan foydalanmang.

Tortishni boshqarish tizimi (TCS) yoki Stabili-Trak/Barqarorlikni elektron boshqarish (ESC) tizimi bilan siz kruiz nazoratidan foydalanayotganingizda tizim g'ildiraklar aylanishini cheklashni boshlashi mumkin. Agar bu sodir bo'lsa, kruiz nazorati avtomatik ravishda o'chadi. Sirpanishga qarshi tizim/Barqarorlikni boshqarish elektron tizimi ↻ 8-25 ga qarang. Kruiz nazorati faollashtirilganda to'qnashuv haqida ogohlantirish paydo bo'lsa, kruiz nazorati o'chadi. Olddan to'qnashuv haqida ogohlantirish (FCA) tizimi ↻ 8-35 ga qarang. Yo'l sharoitlari undan xavfsiz foydalanishga imkon berganda, kruiz nazorati qayta yoqilishi mumkin.

Tortishni boshqarish tizimi (TCS) yoki Stabili-Trak/Barqarorlikni elektron boshqarish (ESC) tizimi o'chirilgan bo'lsa, kruiz nazorati o'chadi. Agar tormozlar bosilsa, kruiz nazorati o'chadi.



↻ : Kruiz nazorati tizimini yoqish va o'chirish uchun bosing. Kruiz yoqilganda priborlar panelida oq indikator yonadi.

⊗ : O'rnatilgan tezlikni xotiradan o'chirmasdan kruiz nazoratini o'chirish uchun bosing.

RES+ (davom ettirish) : Xotirada o'rnatilgan tezlik saqlab qo'yilgan bo'lsa, bu tezlikni davom ettirish uchun bosing yoki tezlikni oshirish uchun bosib turing. Kruiz nazorati allaqachon faollashgan bo'lsa, avtomobil tezligini oshirish uchun foydalaning.

SET- (o'rnatish) : Tezlikni o'rnatish va kruiz nazoratini faollashtirish uchun qisqa bosing.

Kruiz nazorati allaqachon faollashgan bo'lsa, avtomobil tezligini kamaytirish uchun foydalaning.

Kruiz nazoratini sozlash

Agar ishlatilmayotganda ↻ yonsa, SET- yoki RES+ urilib bosilib ketishi va kruizga o'tishi mumkin. Kruiz ishlatilmaganda ↻ o'chiq ni saqlang.

Tezlikni o'rnatish uchun:

1. Kruiz tizimini yoqish uchun ↻ ni bosing.
2. Kerakli tezlikka ko'taring.
3. SET- tugmasini bosing va qo'yib yuboring. Kerakli o'rnatilgan tezlik priborlar panelida qisqa vaqt paydo bo'ladi.
4. Oyog'ingizni gaz pedalidan oling.

Kruiz nazorati kerakli tezlikka o'rnatilgandan so'ng priborlar panelidagi kruiz nazorati indikator yashil rangga o'tadi. Priborlar paneli ↻ 4-7 ga qarang.

O'rnatilgan tezlikni davom ettirish

Agar kruiz nazorati kerakli tezlikda o'rnatilsa va keyin tormozlar bosilsa, kruiz nazorati o'rnatilgan tezlikni xotiradan o'chirmasdan o'zi o'chadi.

Avtomobil tezligi taxminan 40 km/soat (25 mil/soat) yoki undan ko'proqqa yetganda, RES+ ni qisqa bosong. Avtomobil oldingi o'rnatilgan tezlikka qaytadi.

Kruiz nazoratidan foydalanayotganda tezlikni oshirish

Kruiz nazorati tizimi allaqachon yoqilgan bo'lsa:

- RES+ tugmasini avtomobil kerakli tezlikka chiqquncha bosib turing, keyin uni qo'yib yuboring.
- Tezlikni kichik qiymatlarda oshirib borish uchun RES+ ni qisqa bosong. Har bir bosishda avtomobilning tezligi taxminan 1 km/soat (1 mil/soat) qiymatda oshadi.

Spidometr ko'rsatkichi Britaniya birliklarida yoki metrik birliklarda ko'rsatilishi mumkin.

Haydovchi axborot markazi (DIC)  4-17 ga qarang. Amaldagi tezlik ortib borish qiymati aks etgan birliklarga bog'liq.

Kruiz nazoratidan foydalanayotganda tezlikni pasaytirish

Kruiz nazorati tizimi allaqachon yoqilgan bo'lsa:

- SET- tugmasini avtomobil tezligi kerakli qiymatgacha pasayguncha bosib turing, keyin uni qo'yib yuboring.
- Tezlikni kichik qiymatlarda pasaytirib borish uchun SET- ni qisqa bosong. Har bir bosishda avtomobilning tezligi taxminan 1 km/soat (1 mil/soat) qiymatda pasayadi.

Spidometr ko'rsatkichi Britaniya birliklarida yoki metrik birliklarda ko'rsatilishi mumkin.

Haydovchi axborot markazi (DIC)  4-17 ga qarang. Amaldagi tezlik ortib borish qiymati aks etgan birliklarga bog'liq.

Kruiz nazoratidan foydalanayotganda boshqa transport vositasini quvib o'tish



Avtomobil tezligini oshirish uchun gaz pedalini bosong. Oyog'ingizni pedaldan olganingizda, avtomobil oldingi o'rnatilgan kruiz tezligi qiymatigacha sekinlashadi. Kruiz nazoratini bekor qilish uchun gaz pedalini bosganda yoki qo'yib yuborgandanda so'ng SET- tugmasini qisqa bosish kruiz nazoratining ayni damdagi avtomobil tezligiga o'rnatilishiga olib keladi.

Tepaliklarda kruiz nazoratidan foydalanish

Kruiz nazoratining tepaliklarda qanchalik yaxshi ishlashi avtomobil tezligi, yuki va tepaliklarning qanchalik tikligiga bog'liq. Tik tepalikka chiqayotganda, avtomobil tezligini ushlab turish uchun gaz pedalini bosishingiz kerak bo'lishi mumkin. Tepalikdan pastga tushayotganda tezlikni pasaytirish uchun tormozni bosish yoki quyi uzatmaga o'tishingiz kerak bo'lishi mumkin. Agar tormoz pedalini bosilsa, kruiz nazorati o'chadi.

Kruiz nazoratini to'xtatish

Kruiz nazoratini bekor qilishning to'rtta yo'li mavjud:

- Tormoz pedalini yengil bosong.
-  ni bosong.
- Uzatmani N (neytral) holatga o'tkazish.
- Kruiz nazorati tizimini butunlay o'chirish uchun  ni bosong.

Xotiraga saqlangan tezlik qiymatini o'chirish

Agar  bosilsa yoki avtomobil o'chirilsa, kruiz nazorati o'rnatilgan tezligi qiymati xotiradan o'chiriladi.

Tezlik cheklagich

Tezlikni cheklash tizimi haydovchiga avtomobil uchun maksimal tezlikni belgilash imkonini beradi. Belgilangan maksimal tezlikdan oshib ketish uchun haydovchi gaz pedalini to'liq bosib turishi kerak. Agar haydovchi tezlikni o'rnatilgan tezlikni cheklash qiymatidan oshib ketishiga yo'l qo'ysa, priborlar panelidagi tezlikni cheklash tizimi indikatorini yonidagi tezlik qiymati vizual va/yoki ovozi o'gohlantirishni beradi.

Tezlikni cheklash tizimini, agar bor bo'lsa, kruiz nazorati yoki moslashuvchan kruiz nazorati funksiyasi bilan bir vaqtda ishlatib bo'lmaydi.

Eslatma

Tezlik chegarasidan oshmaslik uchun avtomobil avtomatik ravishda tormozlanmaydi.



Tezlikni cheklash tizimi tugmasi rul chamberagida joylashgan.

: Tezlikni cheklash funksiyasini yoqish va o'chirish uchun bosing.

: O'rnatilgan tezlikni xotiradan o'chirmasdan tezlik cheklash funksiyasini o'chirib qo'yish uchun bosing.

RES+ (davom ettirish) : Oldingi o'rnatilgan tezlik chegarasiga qaytish yoki o'rnatilgan tezlik chegarasini oshirish uchun RES+ tugmasini yuqoriga suring.

SET- (o'rnatish) : Ayni damdagi tezlikni tezlik chegarasi sifatida belgilash yoki o'rnatilgan tezlik chegarasini kamaytirish uchun SET- tugmasini pastga suring. Tezlikni avtomobil to'xtaganda ham sozlash mumkin, lekin taxminan 25 km/soat tezlik sukut bo'yicha tezlik chegarasi sifatida o'rnatiladi.

Tezlik cheklovini sozlash

Tezlik chegarasini o'rnatish uchun:

1. Tezlikni cheklash funksiyasini yoqish uchun

 ni bosing.

2. Tezlikni cheklash funksiyasini yoqish uchun SET- tugmasini pastga qisqa suring. O'rnatilgan joriy tezlik priborlar panelida qisqa vaqt paydo bo'ladi.

O'rnatilgan tezlik chegarasi qiymatini davom ettirish

Bekor qilish tugmasi bosilsa, tezlik cheklash funksiyasi o'rnatilgan tezlik cheklovi qiymatini xotiradan o'chirmasdan o'zi faolsizlashadi.

Oldingi o'rnatilgan tezlik cheklovi qiymatini davom ettirish uchun RES+ ni yuqoriga qisqa suring.

Tezlik chegarasini oshirish

Agar tezlikni cheklash funksiyasi allaqachon yoqilgan bo'lsa:

- Tezlik chegarasini kichik qiymatlar bilan oshirib borish uchun RES+ tugmasini yuqoriga qisqa suring va keyin uni qo'yib yuboring.
- Tezlik chegarasini katta qiymatlar bilan oshirib borish uchun RES+ tugmasini yuqoriga uzoq suring va keyin uni qo'yib yuboring.



Tezlik chegarasini kamaytirish

Agar tezlikni cheklash funksiyasi allaqachon yoqilgan bo'lsa:

- Tezlik chegarasini kichik qiymatlar bilan kamaytirib borish uchun SET- tugmasini pastga qisqa suring va keyin uni qo'yib yuboring.
- Tezlik chegarasini katta qiymatlar bilan kamaytirib borish uchun SET- tugmasini pastga uzoq suring va keyin uni qo'yib yuboring.

HAYDOVCHIGA KO'MAKLASHISH TIZIMI**Tezlikni cheklash funksiyasini o'chirish**

Tezlikni cheklash funksiyasini o'chirishning ikki yo'li mavjud:

- Tezlikni cheklash funksiyasini o'chirish uchun  ni bosish.
- Tezlikni cheklash tizimini butunlay o'chirish uchun  ni bosish.

Tezlikni cheklash qiymatini xotiradan o'chirish

Agar  bosilsa yoki avtomobil o'chirilsa, tezlikni cheklash uchun o'rnatilgan tezlik qiymati xotiradan o'chiriladi.

Bu avtomobil uni haydash, orqaga yurish va parkovka qilish vaqtida to'qnashuvlarning oldini olish yoki ularning zararini kamaytirish uchun birgalikda ishlaydigan funksiyalarga ega. Ushbu tizimlardan foydalanishdan oldin ushbu bo'limni to'liq o'qib chiqing.

 OGOHLANTIRISH!

Haydovchilarga yordam berish tizimlariga butunlay tayanib qolmang. Ushbu tizimlar e'tibor bilan va xavfsiz haydash mas'uliyatidan soqit qilmaydi. Siz ushbu tizimlar tomonidan taqdim etiladigan signallar yoki ogohlantirishlarni eshitmay qolishingiz yoki sezmay qolishingiz mumkin.

Haydash paytida ehtiyotkorlik qilmaslik jarohat, o'lim yoki avtomobilga shikast yetishiga olib kelishi mumkin. Avtomobilni xavfsiz boshqarish  8-2 ga qarang.

Ko'p sharoitlarda bu tizimlar:

- Bolalar, piyodalar, velosipedchilar yoki hayvonlarni aniqlamaydilar.
- Tizim tomonidan nazorat qilinadigan zonadan tashqaridagi transport vositalari yoki predmetlarni aniqlamaydilar.
- Barcha tezliklarida ham ishlayvermaydi.
- Avariya bilan saqlanish uchun sizni ogohlantirmaydi va/yoki sizga yetarli vaqtni ta'minlamaydi.

 OGOHLANTIRISH!

- Ko'rish cheklangan sharoitlarda yoki yomon ob-havo sharoitida ishlaymaydi.
- Aniqlash datchihi tozalanmagan bo'lsa yoki muz, qor, loy yoki kir bilan qoplangan bo'lsa, ishlaymaydi.
- Aniqlash datchigi stiker, magnit yoki metall bo'lak bilan bekilib yopilgan bo'lsa, ishlaymaydi.
- Aniqlash sensori atrofidagi joylar shikastlangan yoki to'g'ri ta'mirlanmagan bo'lsa, ishlaymaydi.

Avtomobilni haydash ketayotgan paytda har doim to'liq e'tibor talab qilinadi va avtohalokatlarini oldini olish uchun siz kerakli harakatni bajarishga va tormozlarni bosishga va/yoki avtomobil rulini tegishli boshqarishga tayyor bo'lishingiz kerak.

Ovozli yoki vizual ogohlantirish

Ayrim haydovchilarga yordam berish funksiyalari tovushli signal yoki chiroq o'chib yonishi orqali haydovchini to'siqlar haqida ogohlantiradi. Ogohlantirish tovushli signal ovozi balandligini o'zgartirish uchun Avtoullovni shaxsiylas tirish  4-20 dagi "Konfort va qulaylik" bo'limiga qarang.

Tozalash

Avtomobil opsiyalariga qarab, haydovchiga yordam berish funksiyalarining juda yaxshi ishlashini ta'minlash uchun avtomobilning ushbu joylarini toza tuting. Tizimlar ishlamaganda yoki bloklangan bo'lsa, haydovchi uchun axborot markazi (DIC) xabarlarini ko'rsatilishi mumkin.



- Old va orqa bamperlar va bamperlar ostidagi joylar
- Old panjara va old chiroqlar
- Old yon va orqa yon panellar
- Ortni ko'rsatuvchi ko'zgu oldida old oynadan tashqarida
- Orqa yon burchak bamperlari
- Avtomobil davlat raqami tepasidagi ortni ko'rish kamerasi

Parkovka yoki orqaga yurishda ko'maklashish tizimlari

Agar jihozlangan bo'lsa, ortni ko'rish kamerasi (RVC), ortga yurib parkovka qilishda yordam (RPA), oldinga yurib parkovka qilishda yordamchi (FPA) va avtomatik parkovka yordamchisi (APA) tizimlari haydovchiga parkovka qilishga yoki obyektlarga urilishdan saqlanishga yordam beradi. Parkovka qilayotganda yoki orqaga yurganda har doim avtomobil atrofini tekshiring.

Ortni ko'rish kamerasi (RVC) (agar mavjud bo'lsa)

Avtomobil R (ortga yurish) holatiga o'tkazilganda, RVC axborot-ko'ngilochar tizimi displeyida avtomobil ortidagi zona tasvirini ko'rsatadi. Avtomobil R (ortga yurish) holatidan chiqarilganda oldingi ekran qisqa kechikishdan so'ng yana paydo bo'ladi.

Oldingi ekranga tezroq qaytish uchun ma'lumot-ko'ngilochar tizimidagi istalgan tugmani bosing, agar jihozlangan bo'lsa, P (parkovka) holatiga o'tkazing yoki shunday qilish xavfsiz bo'lsa avtomobil tezligin ioshiring.

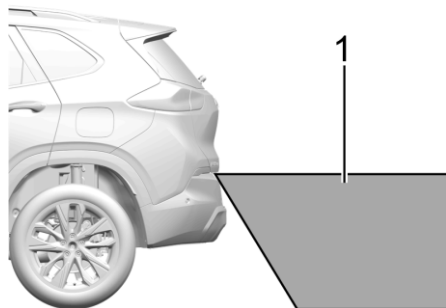

1. Kamera ko'rsatadigan tasvir qamrovi

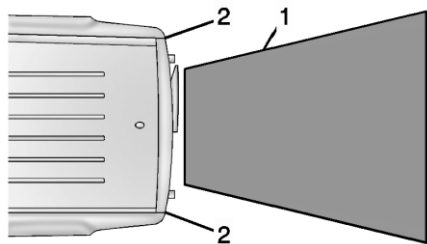
1. Kamera ko'rsatadigan tasvir qamrovi
2. Orqa bamporning burchaklari

Ko'rsatilgan tasvirlar asl manzaradan uzoqroq yoki yaqinroq bo'lishi mumkin.

Ko'rsatiladigan maydon cheklangan va bamporning ikkala burchagiga yaqin yoki bamber ostidagi narsalar ko'rinmaydi.

Ortga yurib parkovka qilganda yordamlashish (RPA) tizimi biror obyektни aniqlaganligini ko'rsatish uchun ma'lumot-ko'ngilochar tizimi displeyida ogohlantirish uchburchagi paydo bo'lishi mumkin. Bu uchburchak sarg'ish rangdan qizil rangga o'zgaradi va avtomobil obyektga yaqinlashganda obyektning o'lchami tasvirda kattalashadi.

⚠ OGOHLANTIRISH!

Kamera(lar) bolalarni, piyodalarni, velosipedchilarni, kesib o'tayotgan transport vositalarini, hayvonlarni yoki kameralar ko'rish maydonidan tashqarida, bamber ostida yoki avtomobil ostidagi boshqa predmetlarni ko'rsatmaydi. Indikatorlarda ko'rsatilgan masofalar asl vaziyatdagi masofalardan farq qilishi mumkin. Faqat ushbu kamera(lar)ga tayanib qolib avtomobilni haydamang yoki parkovka qilmang. Avtomobilni haydab qo'zg'alishdan oldin har doim avtomobil orqasi va atrofini tekshiring. Ehtiyotkorlik qilmaslik jarohat, o'lim yoki avtomobilga shikast yetishiga olib kelishi mumkin.

Parkovka yordamchisi (agar mavjud bo'lsa)

Orqaga yurib parkovka qilishda yordam (RPA) tizimi va oldinga yurib parkovka qilishda yordam (FPA) tizimi bilan jihozlangan bo'lsa, avtomobil 8 km/soat (5 mil/soat) dan kamroq tezlikda harakatlanayotganda bamparlardagi datchiklar avtomobilning orqasidagi 1,5 m (5 fut) masofagacha va avtomobilning oldidagi 1,2 m (4 fut) masofagacha bo'lgan yerdagi va yerdan 25 sm (10 dyuym) baland va bamber sathidan past bo'lgan obyektlarni aniqlashi mumkin. Ushbu aniqlash masofalari issiq yoki nam ob-havo sharoitlarida undanda qisqaroq bo'lishi mumkin. To'silib qolgan datchiklar obyektlarni aniqlamaydi va shuningdek, noto'g'ri aniqlashi mumkin. Datchiklarni loy, kir, qor, muz va hokazolardan toza tuting; va muzlatuvchi haroratlarda mashinani yuvgandan keyin datchiklarni tozalang.

▲ OGOHLANTIRISH!

Parkovka yordamchisi tizimi bolalar, piyodalar, velosipedchilar, hayvonlar yoki bamber ostida joylashgan yoki avtomobilga juda yaqin yoki juda uzoqda joylashgan ob'ektlar va narsalarni aniqlamaydi. U 8 km/soat (5 mil/soat) dan yuqori tezlikda ishlamaydi. Jarohatlanish, o'lim yoki avtomobil shikastlanishining oldini olish uchun, hatto parkovka yordamchisi bilan ham, oldinga yoki orqaga yurishdan oldin har doim avtomobil atrofidagi joyni tekshiring va barcha ko'zgularni ko'zdan kechiring.

Axborot-ko'ngilochar tizim displeyida Parkovka yordamchisi tizimi uchun "obyektgacha bo'lgan masofa" va obyekt joylashuvi haqida ma'lumotlarni ko'rsatadigan ustunlar bo'lishi mumkin. Obyektga yaqinlashilganda, yanada ko'proq ustunlar yonadi. To'siq ovozi signallar bilan ham ko'rsatiladi. Ovozli signallar orasidagi interval avtomobil to'siqqa yaqinlashilganda qisqaradi.

Agar biror obyekt avtomobilning orqa yoki old tomoniga juda yaqin bo'lsa, old yoki orqa tomondan uzluksiz signal yangraydi.

Oldinga yurib parkovka qilishda yordamlashish tizimi (FPA) ovozi signallari ortga yurib parkovka qilishda yordamlashish tizimining (RPA) qaraganda balandroq.

Funksiyalarni yoqish yoki o'chirish

P tugmasi oldga va orqaga yurib parkovka qilishda yordam tizimi va avtomobil ortida ko'ndalang yo'nalishda harakatlanayotgan ob'ektlar haqida ogohlantirish tizimini yoqish yoki o'chirish uchun ishlatiladi.

Tugma yonidagi indikator funksiyalar yoqilganda yonadi va funksiyalar o'chirilganda o'chadi.

Orqaga yurib parkovka qilishda yordam tizimi belgilari yoki yo'l-yo'riq chiziqlarini yoqish yoki o'chirish uchun Avtoulovni shaxsiylashtirish ⇨

4-20 dagi "Ortni ko'rsatuvchi kameraning parkovka yordami belgilari" bo'limiga qarang.

Avtomatik parkovka yordamchisi (APA)

Agar bor bo'lsa, avtomatik parkovka yordamchisi (APA) avtomobil uchun parallel yoki perpendikulyar parkovka joylarini qidiradi va shunga qarab rulni boshqaradi.

Avtomatik parkovka yordamchisi (APA) dan foydalanganda ham baribir uzatmalarga o'tkazish, tormoz va gazni boshqarishni o'zingingiz bajarishingiz kerak. Display va ovozi signallar parkovka manyovrlarini boshqarishga yordam beradi.

▲ OGOHLANTIRISH!

Avtomatik parkovka yordamchisi (APA) tormozni bosmaydi. Avtomatik parkovka yordamchisi (APA) parkovka joyidagi ob'ektlarni, yumshoq yoki tor predmetlarni, yerdan baland predmetlarni, masalan, bortsiz platformali yuk mashinalarini yoki yer sathidan past bo'lgan narsalarni, masalan, yo'ldagi katta chuqurlarni aniqlamasligi mumkin. Har doim parkovka joyi avtomobilni parkovka qilishga loyiqligini tekshiring. Avtomatik parkovka yordamchisi (APA) parkovka joyidagi o'zgarishlarga, masalan, yonida turgan transport vositasining harakatlanishiga yoki parkovka joyiga kirgan odam yoki ob'ektga reaksiya bermaydi.

⚠ OGOHLANTIRISH!

Avtomatik parkovka yordamchisi (APA) avtomobilning orqasida yoki yonidagi yo'l harakatini aniqlamaydi yoki undan saqlanmaydi. Har doim parkovka qilayotgan paytda mashinani to'xtatishga tayyor bo'ling.



Tizimga yetarlicha katta va avtomobildan 1,5 m (5 fut) masofada bo'lgan parkovka joyini izlash imkonini berish uchun **P** ni bosib.

Avtomobil tezligi 30 km/soat (18 mil/soat) dan past bo'lishi kerak.

Tizim quyidagilarni qila olmaydi:

- U joy qonuniy parkovka joyi yoki yo'qligini aniqlash.
- Agar parkovka joyi burchakka yaqin bo'lsa yoki parkovka joyi burchak ostida bo'lsa,

avtomobilni uning yonidagi transport vositasi bilan ayni bir chiziqda parkovka qilish.

- Juda katta o'lchamda belgilangan parkovka joyining ayni markazida parkovka qilish.
- Har doim kalta bordyurlarni aniqlash.

Agar yoqilgan bo'lsa, avtomatik parkovka yordamchisi (APA) avtomobilning o'ng tomonidagi parallel parkovka joylarini qidiradi. Chap tomondagi parkovka joyini qidirish uchun chapga burilish ishora chirog'ini yoqing yoki ma'lumot-ko'ngilochar tizim displeyida yon tomon tanlovini o'zgartiring.

Parkovka rejimini parallel va perpendikulyar rejimlar orasidan tanlash uchun qidiruv jarayonida **P** ni bosib turing yoki ma'lumot-ko'ngilochar tizim displeyida parkovka rejimini o'zgartiring.



Yetarlicha katta bo'shliq maydonni to'liq bosib o'tgandan so'ng, ovozli signal yangraydi. Qizil to'xtash belgisi va xabar ko'rsatiladi.

Agar avtomobil R (ortga yurish) holatida bo'lsa, lekin rul kutilgan bo'shliq maydonga kirish tomon burilmasa, buning sababi shuki, tizim avtomobilni avval aniqlangan bo'sh joyga tomon manyovr qilayotgan bo'lishi mumkin. Avtomatik parkovka yordamchisi (APA) tizimiga xizmat zarur emas.

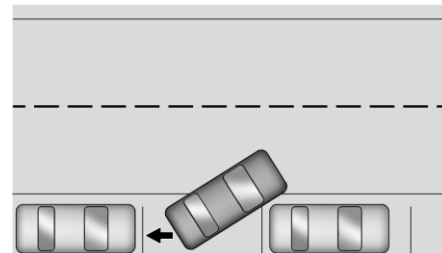

Avtomatik parkovka yordamchisi (APA) yetarlicha katta joy topilgach, avtomobilni to'xtatishni buyuradi. Displeyda ko'rsatilgan ko'rsatmalarga amal qiling. Ko'rsatma berilganda, avtomatik rul boshqaruvi yoqish uchun dastakni R (ortga yurish) ga uzatmasi o'tkazing. Rul chambaragi qo'llarni ruldin olish kerakligini eslatish uchun rul qisqa vibratsiya beradi. Atrofni tekshiring va zarurat bo'lsa tormozlash yoki tezlashishni davom ettiring va transport vositalari,

pyodalar yoki ob'yektlarga urilmaslik uchun to'xtashga tayyor bo'ling.

Agar avtomobil 10 km/soat (6 mil/soat) dan oshsa, avtomatik parkovka yordamchisi (APA) avtomatik ravishda o'chadi va avtomatik rul boshqaruvi ham o'chadi.

Jarayon borishini bildiruvchi strelka parkovka manyovri holatini ko'rsatadi. Bo'sh joy o'lchamiga qarab, qo'shimcha manyovrlar talab qilinishi mumkin va qo'shimcha ko'rsatmalar beriladi. Uzatmalarni boshqasiga o'tkazganda, parkovka manyovrini davom ettirishdan oldin avtomatik rul boshqaruvining ishini tugallashiga imkon bering.

Manyovr muvaffaqiyatli yakunlangach, avtomatik parkovka yordamchisi (APA) tovushli signal beradi va PARKING COMPLETE (parkovka tugallandi) xabarini ko'rsatadi.

Avtomobilni P (Parkovka) holatiga qo'ying.

Avtomatik parkovka yordamchisi (APA) avtomatik ravishda o'chishi mumkin, agar:

- Rul chambaragi haydovchi tomonidan ishlatilsa.
- Ruksat etilgan maksimal tezlikdan oshilsa.
- Avtomatik parkovka yordamchisi (APA) tizimida nosozlik bo'lsa.
- Barqarorlikni elektron boshqarish yoki bloklanishga qarshi tormoz tizimi faollashsa.

• Haydovchi uchun axborot markazi (DIC) da avtomobilga oid yuqori darajada ustuvor xabar ko'rsatilsa.

Avtomatik parkovka yordamchisi (APA) ni bekor qilish uchun yana  ni bosing.

Tizim to'g'ri ishlamayotgandek bo'lsa

Avtomatik parkovka yordamchisi (APA) tizimi kalibrlov uchun egri chiziqlar bo'ylab qisqa muddat avtomobilni haydashni talab qilishi mumkin.

Olddan to'qnashuv haqida ogohlantirish (FCA) tizimi

Agar bor bo'lsa, olddan to'qnashuv haqida ogohlantirish (FCA) tizimi old tomondan bo'ladigan to'qnashuvlar keltirib chiqaradigan zararni oldini olishga yoki uni kamaytirishga yordam beradi. Oldindagi avtomobilga juda tez yaqinlashganda, olddan to'qnashuv haqida ogohlantirish (FCA) tizimi old oynada qizil miltillovchi ogohlantirish beradi va darhol tovushli signal chaladi. Shuningdek, agar avtomobil boshqa transport vositasiga juda yaqinlashsa, olddan to'qnashuv haqida ogohlantirish (FCA) tizimi sariq rangda vizual ogohlantirish chirog'ini yoqadi.

Olddan to'qnashuv haqida ogohlantirish (FCA) tizimi taxminan 60 m (197 fut) masofagacha bo'lgan transport vositalarini aniqlaydi va 8 km/soat (5 mil/soat) dan yuqori tezlikda avtomobil harakatlanayotganda ishlaydi.

OGOHLANTIRISH!

Olddan to'qnashuv haqida ogohlantirish (FCA) tizimi bu ogohlantirish tizimi bo'lib, u tormozni bosmaydi. Oldinda sekinroq harakatlanayotgan yoki to'xtab turgan transport vositasiga juda tez yaqinlashayotganda yoki transport vositasini ortidan juda yaqin masofa saqlab haydab borayotganda, olddan to'qnashuv haqida ogohlantirish (FCA) tizimi avariyaning oldini olish uchun yetarlicha vaqt oldindan ogohlantirish bermasligi mumkin. Bundan tashqari, u umuman hech qanday ogohlantirish bermasligi mumkin. Olddan to'qnashuv haqida ogohlantirish (FCA) tizimi pyodalar, hayvonlar, belgilar, yo'l ihta to'siqlari, ko'priklar, qurilish to'siq devorlari yoki boshqa ob'yektlar haqida ogohlantirmaydi. Tegishli harakatni bajarishga va tormozni bosishga tayyor bo'ling. Avtomobilni xavfsiz boshqarish  8-2 ga qarang.

Olddan to'qnashuv haqida ogohlantirish (FCA) tizimini, agar bor bo'lsa, olddan to'qnashuv haqida ogohlantirish (FCA) tizimining rul boshqaruvi yordamida yoki avtomobilni shaxsiylashtirish orqali o'chirib qo'yish mumkin. Avtoulovni shaxsiylashtirish  4-20 dagi "To'qnashuv/aniqlash tizimlari" mavzusiga qarang.

Avtomobil o'chirilganda va yana yoqilganda, tizim faollashadi.

Oldinda turgan avtoullovni aniqlash

Agar olddan to'qnashuv haqida ogohlantirish (FCA) tizimi oldinda turgan transport vositasini aniqlamasa, olddan to'qnashuv haqida ogohlantirish (FCA) tizimi ogohlantirishlari paydo bo'lmaydi. Avtotransport vositasi aniqlanganda, oldinda avtomobil borligini bildiruvchi indikator yashil rangda yonadi.

Ko'rishning cheklanganligi tufayli egri chiziqli yo'llarda, magistral yo'ldan chiqish yo'llarida yoki tepaliklarda yoki oldinda turgan transport vositasi piyodalar yoki boshqa narsalar tomonidan qisman to'sib qo'yilgan bo'lsa, transport vositalarini tizim aniqlamasligi mumkin. olddan to'qnashuv haqida ogohlantirish (FCA) tizimi boshqa transport vositasini u to'liq harakatlanish qatori ichida bo'lsagina aniqlaydi.

 **OGOHLANTIRISH!**

Olddan to'qnashuv haqida ogohlantirish (FCA) tizimi, agar u transport vositasini aniqlamasa, avariyaning oldini olishga yordam beradigan ogohlantirish bermaydi. Agar olddan to'qnashuv haqida ogohlantirish (FCA) tizimi datchigi loy, qor yoki muz bilan to'sib qo'yilgan bo'lsa yoki old oyna shikastlangan bo'lsa, olddan to'qnashuv haqida ogohlantirish (FCA) tizimi oldinda turgan avtomobilni ko'ra olmasligi mumkin. Shuningdek, egri-bugri ilon izi yoki tepalik yo'llarda yoki tuman, yomg'ir yoki qor kabi ko'rinishni cheklashi mumkin bo'lgan sharoitlarda yoki old chiroqlar yoki old oyna tozalanmagan yoki to'g'ri holatda bo'lmasa, bu tizim oldindagi transport vositasini ko'ra olmasligi mumkin. Old oyna, old chiroqlar va olddan to'qnashuv haqida ogohlantirish (FCA) tizimi datchiklarini toza va soz holda saqlang.

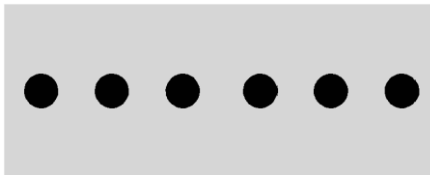
To'qnashuv haqida ogohlantirish

Avtomobilingiz boshqa aniqlangan transport vositasiga juda tez yaqinlashganda, old oynada olddan to'qnashuv haqida ogohlantirish (FCA) tizimining qizil rangdagi ogohlantirishi millitlaydi. Bundan tashqari, old tomondan sakkizta tezkor baland ovozli signallar yangraydi. Ushbu to'qnashuv haqida ogohlantirishlar berilganda, tormoz tizimi haydovchining yanada tezroq tormozlashga tayyorlashi mumkin, bu esa qisqa, yengil sekinlashuvga olib kelishi mumkin. Zarur bo'lsa tormoz pedalini bosishda davom eting. To'qnashuv haqida ogohlantirish paydo bo'lganda, kruiz nazorati o'chishi mumkin.

Oldindagi avtomobilga juda yaqin borib harakatlanayotganlik haqida ogohlantirish

Oldinda avtomobil borligini bildiruvchi indikator oldinda turgan transport vositasiga juda yaqin bosib harakatlanayotganingizda sariq rangda yonadi.

Ogohlantirish vaqtini tanlash

To'qnashuv haqida ogohlantirish rul chamberagida joylashgan. Olddan to'qnashuv haqida ogohlantirish (FCA) tizimining vaqtini Far (uzoq), Medium (o'rtacha) yoki Near (yaqin) yoki ayrim avtomobillarda Off (o'chiq) ga sozlash uchun  ni bosib Tugmani birinchi bosishda haydovchi uchun axborot markazi (DIC) da joriy sozlamalar ko'rsatiladi.

Tugmani yana bosish ushbu sozlamani o'zgartiradi. Tanlangan sozlama u o'zgartirilgunga qadar saqlanib qoladi va to'qnashuv haqida ogohlantirish va oldindagi avtomobilga juda yaqin borib harakatlanayotganlik haqida ogohlantirish funksiyalarining vaqtiga ta'sir qiladi. Ikkala ogohlantirish tizimlari vaqti avtomobil tezligiga qarab o'zgaradi. Avtomobil tezligi qanchalik yuqori bo'lsa, aniqlash masofasi (ogohlantirish) shunchalik katta bo'ladi. Ogohlantirish vaqtini tanlashda yo'l harakati va ob-havo sharoitlarini hisobga oling. Tanlash mumkin bo'lgan ogohlantirish vaqtlari diapazoni barcha haydovchilar va haydash sharoitlariga mos kelmasligi mumkin.

Oldindagi avtomobilgacha masofa indikator

Haydovchi uchun ma'lumot markazida (DIC) yo'lingizda sizdan oldinda harakatlanayotgan avtomobilgacha bo'lgan masofa soniyalarda

quyidagi vaqtda ko'rsatiladi. Haydovchi axborot markazi (DIC) ⇨ 4-17 ga qarang.

Minimal ortda harakatlanib borish vaqti - 0,5 soniyalik masofa. Agar oldinda transport vositasi aniqlanmasa, oldinda bo'lgan avtomobil datchik aniqlash qamrovidan tashqarida yoki juda yaqin (0,5 soniyadan kam) bo'lsa, displeyda tire chiziqchalar ko'rsatiladi.

Keraksiz ogohlantirishlar

Olddan to'qnashuv haqida ogohlantirish (FCA) tizimi burilayotgan avtotransport vositalari, boshqa qatorlardagi transport vositalari, transport vositasi bo'lmagan ob'yektlar yoki soyalar tufayli keraksiz ogohlantirishlarni berishi mumkin. Bu ogohlantirishlar berilishi normal holat va buning uchun avtomobilni ta'mirlash kerak emas.

Tizimni tozalash

Agar olddan to'qnashuv haqida ogohlantirish (FCA) tizimi to'g'ri ishlamasa, bu muammoni quyidagicha hal qilish mumkin:

- Ortni ko'rsatuvchi ko'zgu oldini, old oynadan tashqarisini tozalang.
- Avtomobilning butun old qismini tozalang.
- Old chiroqlarni tozalang.

Favqulodda avtomatik tormozlash (AEB) (Agar mavjud bo'lsa)

Agar avtomobilda olddan to'qnashuv haqida ogohlantirish (FCA) tizimi bo'lsa, unda avtomobilda faqulodda avtonom tormozlash

(AEB) tizimi ham mavjud bo'lib, bu tizim intellektual tormozlash yordamchisi (IBA) funksiyasini ham o'z ichiga oladi. Tizim siz harakatlanayot qatorda siz to'qnash kelishingiz mumkin bo'lgan yo'nalishda oldiningizda harakatlanayotgan transport vositasini aniqlasa, u tormozlashni kuchaytiradi yoki avtomobilni avtomatik ravishda tormozlaydi. Bu oldinga yurish uzatmasida avtomobilda harakatlanayotganda avariylarning oldini olish yoki avariyaning ayanchiligi kamaytirishga yordam beradi. Vaziyatga qarab, avtomobil avtomatik ravishda o'rtacha darajada yoki qattiq tormozlanishi mumkin.

Bu avtomatik favqulodda tormozlash holati faqat oldinda avtomobil aniqlangan taqdirda sodir bo'lishi mumkin. Bunday holat olddan to'qnashuv haqida ogohlantirish (FCA) tizimi oldinda avtomobil borligi indikator yonishi orqali ko'rsatiladi. Olddan to'qnashuv haqida ogohlantirish (FCA) tizimi ⇨ 8-35 ga qarang. Tizim avtomobil oldinga yurish uzatmasida 8 km/soat (5 mil/soat) va 80 km/soat (50 mil/soat) tezlik oralig'ida harakatlanayotganda ishlaydi.

U taxminan 60 m (197 fut) gacha bo'lgan uzoqlikdagi transport vositalarini aniqlay oladi. Avtomobil o'chirilganda va yana yoqilganda, tizim faollashadi.

▲ OGOHLANTIRISH!

Faqlodda avtonom tormozlash (AEB) tizimi favqulodda vaziyatlarda avariya tayyorgarlik funksiyasi bo'lib, avariya oldini olish uchun mo'ljallanmagan.

Avtomobilni tormozlash uchun faqlodda avtonom tormozlash (AEB) tizimiga butunlay tayanib qolmang. Faqlodda avtonom tormozlash (AEB) tizimi o'zining ishlash tezligi diapazonidan tashqarida avtomobilni tormozlamaydi va faqat aniqlangan transport vositalariga reaksiya beradi.

Faqlodda avtonom tormozlash (AEB) tizimi quyidagilarni qila olmasligi mumkin:

- Egri-bugri ilon izi yoki tepalik yo'llarda oldinda ketayotgan avtomobilni aniqlash.
- Barcha transport vositalarini aniqlash, ayniqsa tirkamali transport vositalari, traktorlar, kuzovi loy bo'lib ketgan transport vositalari va boshqalar.
- Tuman, yomg'ir yoki qor kabi ko'rishni cheklaydigan ob-havoda transport vositasini aniqlash.

▲ OGOHLANTIRISH!

• Oldinda turgan transport vositasini piyodalar yoki boshqa ob'yektlar qisman to'sib qo'ygan bo'lsa ham, uni aniqlash. Avtomobilni haydat ketayotgan paytda har doim to'liq e'tibor talab qilinadi va avtohalokatlarini oldini olish uchun siz kerakli harakatni bajarishga va tormozlarni bosishga va/yoki avtomobil rulini tegishli boshqarishga tayyor bo'lishingiz kerak.

Faqlodda avtonom tormozlash (AEB) tizimi potentsial avariya saqlanish uchun avtomobilni to'liq to'xtashgacha sekinlatishi mumkin.

▲ OGOHLANTIRISH!

Faqlodda avtonom tormozlash (AEB) tizimi kutilmagan va istalmagan holatlarda avtomobilni to'satdan avtomatik ravishda tormozlashi mumkin. U oldindagi burilayotgan transport vositasiga, yo'ldagi chegara to'siqlarga, belgilarga va boshqa harakatsiz ob'yektlarga reaksiya berishi mumkin. Faqlodda avtonom tormozlash (AEB) tizimini bekor qilish uchun, agar shunday xavfsiz bo'lsa, gaz pedalini mahkam bosing.

Intellektual tormozlash yordamchisi (IBA)

Intellektual tormozlash yordamchisi (IBA) funksiyasi tormoz pedali tez bosilganda faollashishi mumkin, bu esa yaqinlashish tezligi va oldindagi avtomobilgacha bo'lgan masofaga qarab tormozlashni kuchaytiradi.

Bu vaqt davomida tormoz pedalining biroz sakrashi yoki pedal qimirlashi kuzatiladi va bu normal hisoblanadi va kerak bo'lganda tormoz pedalini bosishda davom etish kerak.

Intellektual tormozlash yordamchisi (IBA) funksiyasi faqat tormoz pedali qo'yvorilgandan keyin avtomatik ravishda o'chadi.

▲ OGOHLANTIRISH!

Intellektual tormozlash yordamchisi (IBA) funksiyasi zarur bo'lmagan holatlarda avtomobil tormozlanishini kuchaytirishi mumkin. Yo'l harakati oqimini to'sib qo'yishingiz mumkin. Agar bu hol sodir bo'lsa, oyog'ingizni tormoz pedalidan oling va keyin kerak hollarda tormozni bosing.

Faqlodda avtonom tormozlash (AEB) tizimi va intellektual tormozlash yordamchisi (IBA) funksiyasini avtomobil parametrlarini shaxsiylashtirish orqali o'chirib qo'yish mumkin. Avtoulovni shaxsiylashtirish ↻ 4-20 dagi "To'qnashuv/aniqlash tizimlari" mavzusiga qarang.

▲ OGOHLANTIRISH!

Tirkamani tortib ketayotganda faqulodda avtonom tormozlash (AEB) tizimi va intellektual tormozlash yordamchisi (IBA) dan foydalanish avtomobil boshqaruvini yo'qotish va avariya olib kelishi mumkin. Tirkamani tortib ketayotganda tizimni Alert (ogohlantirish) yoki Off (o'chiq) holatga o'tkazing.

Tizim ishlamaydi, degan xabar paydo bo'lishi mumkin, agar:

- Avtomobilning old qismi yoki old oynasi toza bo'lmasa.
- Kuchli yomg'ir yoki qor ob'yektni aniqlashga xalaqit bersa.
- StabiliTrak/Barqarorlikni elektron boshqarish (ESC) tizimida muammo bor bo'lsa.

Faqulodda avtonom tormozlash (AEB) tizimiga xizmat zarur emas.



Yondagi ko'rinmas zonada avtulov borligi haqida ogohlantirish (SBSA) (Agar mavjud bo'lsa)

Avtomobil yon tomondagi ko'rinmas zona haqida ogohlantirish tizimi bilan jihozlangan bo'lishi mumkin.

Yon tomondagi ko'rinmas zona haqida ogohlantirish avtomobilning chap va o'ng yon tomonidagi haydovchiga ko'rinmaydigan zonadagi transport vositalarini aniqlaydi va ogohlantirishlar beradi. Haydovchiga ko'rinmas zonada transport vositasi borligini eslatish

uchun ortni ko'rsatuvchi tashqi ko'zguda ogohlantirish belgisi ko'rsatiladi (u avtomobilning o'zi ichki va tashqi ko'zgularda bevosita ko'rinmasligi mumkin).

Yon tomondagi ko'rinmas zona haqida ogohlantirish tizimi tomonidan ishlatiladigan datchiklar avtomobil bamperining chap va o'ng yon tomonida joylashgan.

Avtomobil quvib o'tayotganda yoki quvib o'tilayotganda, tizim ko'rinmas zonada biror transport vositasini aniqlasa, tegishli yon tomondagi tashqi ko'zgu korpusida indikator chirog'i  yonadi. Agar haydovchi burilish ishora chirog'ini yoqsa,  indikator chirog'i haydovchini boshqa qatarga o'tmaslik haqida ogohlantirib millitlay boshlaydi.

▲ XAVFLI!

Yon tomondagi ko'rinmas zona haqida ogohlantirish tizimi haydovchining ko'rish qobiliyatining o'rini bosmaydi.

Tizim quyidagilarni aniqlamaydi:

- Yon tomondagi ko'rinmas zonadan tashqarida tez yaqinlashib kelayotgan avtomobillar.
 - Piyodalar, velosipedchilar yoki hayvonlar.
- Boshqa qatarga o'tishdan oldin har doim barcha ko'zgularni tekshiring, boshingizni burib ortga qarang va burilish ishora chiroqlaridan foydalaning.

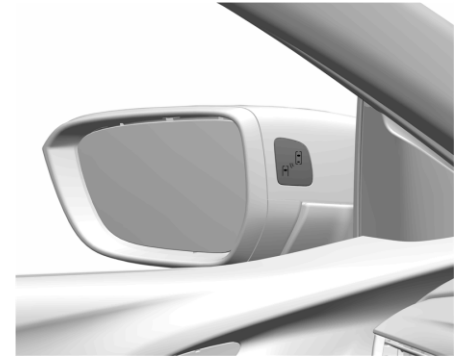

Avtomobil tezligi 10 km/soat dan yuqori bo'lsa, yon tomondagi ko'rinmas zona haqida ogohlantirish tizimi faollashadi.

Avtomobil tezligi 140 km/soat dan oshganda, tizim o'chadi, chap va o'ng tashqi ko'zgularning indikator chirog'i xiralashadi; bu vaqtda, agar avtomobil tezligi kamaytirilsa, ko'zguning indikator chirog'i o'chadi. Agar bu vaqtda ko'rinmas zonada biror avtomobil aniqlansa, tegishli ortni ko'rsatuvchi ko'zguning indikator chirog'i yonadi.

Eslatma

Tizim faqat sizning avtomobilingiz va ko'rinmas zona hududidagi avtomobil o'rtasidagi nisbiy tezlik 10 km/soatdan kam bo'lganda ishlaydi. Ushbu tezlikdan yuqori bo'lsa, ishlamaydi.

Avtomobil ishga tushirilganda, ortni ko'rsatuvchi chap va o'ng tashqi ko'zgidagi indikator chiroqlari qisqa vaqt yonadi, bu oddiy o'z-o'zini tekshirish fuksiyasi.

Yon tomondagi ko'rinmas zona haqida ogohlantirish tizimini ma'lumot displeyidagi "Setup" ("Sozlash") menyusiga kirib yoqish yoki o'chirish mumkin. Qarang: "Avtoullovni shaxsiylashtirish ⇨ 4-20".

Tizim o'chirilgan bo'lsa, haydovchi uchun ma'lumot markazida (DIC) xabar paydo bo'lishi mumkin.

Avtomobil o'chirilganda va yana yoqilganda, tizim faollashadi.

Aniqlash maydoni

Ba'zi qo'zg'almas to'siqlar (masalan, yo'l chegara to'siqlari, ustunlar, bordyurlar, katta devorlar va to'sinlar) uchun yon tomondagi ko'rinmas zona haqida ogohlantirish tizimi ogohlantirishlar bermaydi. Parkovka qiligan transport vositalari yoki qarama-qarshi yo'lda harakatlanayotgan transport vositalari uchun ham tizim ogohlantirishlar bermaydi.

Nosozlik

Normal sharoitlarda, vaqti-vaqti bilan signalni o'tkazib yuborish ham mumkin. Bamporning chap yoki o'ng tomonidagi datchiklar tuproq, kir, muz/qor yoki loy bilan qoplangan bo'lsa yoki yomg'ir, qor yoki tuman kabi noqulay ob-havo sharoitida avtomobilni haydaganda yon tomondagi ko'rinmas zona haqida ogohlantirish tizimi ishlamaydi.

Agar tizimda nosozlik bo'lib qolsa yoki ba'zi vaqtinchalik sharoitlar tufayli tizim ishlamasa, haydovchi uchun ma'lumot markazida xabar paydo bo'lishi mumkin. Xizmat ko'rsatish uchun dileringizga murojaat qiling.

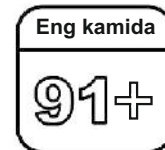
YONILG'I**Yonilg'ini tavsiya etilgan turlari**

Avtomobilning yaxshi texnik holatini qo'llab turish uchun tegishli turdagi yonilg'ini qo'llang. AI-95 yoki undan kattaroq nominal oktan soniga ega bo'lgan va hajmdan 10% gacha etanolni saqlovchi noetillangan benzinni qo'llanishini tavsiya etamiz. 91 dan past bo'lmagan oktan sonli noetillangan benzinni qo'llashga ruxsat beriladi, biroq bunda avtomobilning tezlik olish dinamikasi yomonlashishi paydo bo'lishi mumkin. Agar bu holat sodir bo'lsa, AI-95 benzini qo'llashni boshlang.

⚠️ DIQQAT!

Past oktan sonli benzinni qo'llashda yonish jarayonining buzilishi ehtimoli bor va dvigatel shikastlanishi mumkin.

Yoqilg'i bakini to'ldirish

⚠ XAVFLI!

Yoqilg'i quyishdan oldin dvigatelni o'chiring. Barcha mobil telefonlarni o'chirib qo'ying. Avtomobilga yonilg'i quyish davomida yonilg'i quyish shoxobchasining ko'rsatmalari va xavfsizlik texnikasi qoidalariga amal qiling.

⚠ XAVFLI!

Yonilg'i tez yonuvchan va portlashga moyil moddadir. Chekilmasin. Ochiq alanga va uchqun chiqishiga yo'l qo'ymang. Avtomobil saloniga yonilg'i hidini sezsangiz, Chevrolet servis markaziga murojaat qilib, bu nosozlikni darhol bartaraf qiling.

⚠ OGOHLANTIRISH!

Yonilg'i bakini standart yonilg'i quyish pistoletining chertkisidan ortiq ko'p to'ldirilishi quyidagilarni chaqirishi mumkin:

- Avtomobil ishidagi muammolar, shu jumladan dvigatelning o'chishi va yonilg'i tizimining shikastlanishi.
- Yonilg'ining to'kilishlari.
- Yonilg'ining ehtimolli alanganishi.

⚠ DIQQAT!

Agar siz sifatsiz yonilg'idan foydalansangiz yoki yonilg'i bakiga noto'g'ri yonilg'i qo'shimchalarini solsangiz dvigatel va katalitik neytrallashtirgichga jiddiy zarar yetishi mumkin.

Yonilg'i quyayotganda avtomobilingizga mos yonilg'idan foydalanayotganingizga ishonch hosil qiling. Flex avtomobilga dizel yonilg'isini quyish avtomobilning jiddiy zarar ko'rishiga olib kelishi mumkin.

⚠ DIQQAT!

Yonilg'i uzatish tizimida nosozlik kuzatilsa, o't oldirish tizimini yoqmang.



Qopqoq avtomobilning haydovchi tomonidagi kichik yonilg'i eshigi orqasida joylashgan.



Kichik yonilg'i eshigini ochish uchun haydovchi o'rindig'ining chap tomonidagi kichik yonilg'i eshigi tutqichini torting.

Yoqilg'i qopqog'ini olib tashlash uchun uni sekin soat miliga teskari burang.

Yoqilg'i quyish paytida yonilg'i qopqog'ini kichik yonilg'i eshigidagi ilgakka osib qo'ying.

Yoqilg'i baki qopqog'ini joyiga yopganda, uni bir marta qirsillaguncha soat mili yo'nalishida burang. Qopqoqning to'liq o'rnatilganligiga ishonch hosil qiling.

 **DIQQAT!**

Toshib ketgan yonilg'ini darrov artib tashlash kerak.

Yonilg'i baki qopqog'i

Yonilg'i bakining faqat asl qopqog'i eng samarali hisoblanadi.

**O'ZGARTIRISHLAR QILISH VA
QO'SHIMCHA QURILMALAR**

Qo'shimcha elektr qurilmalar

 **OGOHLANTIRISH!**

Diagnostika uyasi (DLC) avtomobilga xizmat ko'rsatish va emissiya tekshiruvi/teknik xizmat ko'rsatish sinovlari uchun ishlatiladi. Nosozlik indikator chirog'i ⇨ 4-12 ga qarang. Diagnostika uyasi (DLC) ga ulangan qurilma, masalan, bozordan keyingi park yoki haydovchining xatti-harakatlarini kuzatish moslamasi avtomobil tizimlariga xalaqit berishi mumkin. Bu avtomobilning ishlashiga ta'sir qilishi va avariya olib kelishi mumkin. Bunday qurilmalar avtomobil tizimlarida saqlangan ma'lumotlarga kirishi va ularni buzishi mumkin.

 **DIQQAT!**

Ba'zi elektr jihozlari avtomobilga zarar etkazishi yoki uning qismlari ishlamasligiga olib kelishi mumkin va bu avtomobil kafolati qamroviga kirmaydi. Elektr jihozlarini qo'shishdan oldin har doim dilingiz bilan maslahatlashing.

Agar avtomobil ishlamayotgan bo'lsa ham, qo'shimcha qurilma avtomobilning 12 voltli akkumulyatorini zaryadsizlantirishi mumkin. Avtomobil havo yostig'i tizimi mavjud. Avtomobilga biron bir elektr qurilma qo'shishga urinishdan oldin, bu narsa xavfsizlikka ta'sir qilmasligini tekshiring va Havo yostiqchasi tizimi ⇨ 2-12 ga qarang.

9

AVTOMOBILGA QARASH

- UMUMIY MA'LUMOT 9-2
- AVTOULOVNI TEKSHIRISH ISHLARI 9-5
- LAMPALARNI ALMASHTIRISH 9-19
- ELEKTR TIZIMI 9-25
- G'ILDIRAKLAR VA SHINALAR 9-33
- TASHQI MANBADAN ISHGA TUSHIRISH 9-42
- SHATAKKA OLISH 9-44
- TASHQI KO'RINISHIGA QAROV 9-46

UMUMIY MA'LUMOT

Ushbu qo'llanma muqovada ko'rsatilgan sanada chop etilgan va shu sanada mavjud bo'lgan opsiya va aksessuarlar bilan to'liq jihozlangan avtomobil haqidagi ma'lumotlarni o'z ichiga oladi. Shu sababli, qo'llanmada keltirilgan ma'lumotlar va siz xarid qilgan avtomobil konfiguratsiyasi o'rtasida farqlar bo'lishi mumkin yoki sizning avtomobilingiz bu yerda aytib o'tilgan ba'zi elementlarni o'z ichiga olmagan bo'lishi mumkin.

General Motors istalgan vaqtda mijozning talablari va kutilmalarini qondirish maqsadida o'z mahsulotlariga har qanday o'zgartirish kiritish huquqini o'zida saqlab qoladi.

Avtomobilingiz tarkibiga oid savollaringiz bo'lsa, avtomobil identifikatsiya raqami (VIN) bo'yicha Savdo xususiyatlari qo'llanmasiga murojaat qilish uchun Chevrolet dileriga murojaat qiling.

Yordamchi qismlar va modifikatsiyalar

Sizning qulaylik bilan bog'liq va avtomashinani moslashtirish talablaringizni qondirish uchun General Motors o'rnatish mumkinligi tasdiqlangan original ishlab chiqaruvchi opsiyalari va aksessuarlarni ishlab chiqaradi va Chevrolet dileri yoki Chevrolet vakolatli servis xizmati orqali ularni taklif qiladi.

Sotuvda mavjud opsiyalar va aksessuarlar haqida ma'lumot olish uchun dilingizga yoki Chevrolet vakolatli ta'mirlash ustaxonasiga murojaat qilishingizni tavsiya qilamiz.

Aynan sizdagi avtomobil turiga mo'ljallangan asl ehtiyot qismlar va aksessuarlar hamda zavod tomonidan foydalanish mumkinligi ma'qullangan detallardan foydalanish tavsiya etiladi. Garchi boshqa turdagi mahsulotlarrasman biror sertifikatga ega bo'lsa ham, biz ularning ishonchligini baholay olmaymiz yoki unga kafolat ham berolmaymiz.

DIQQAT!

Hech qachon avtomobilni modifikatsiya qilmang. GM sertifikatiga ega bo'lmagan aksessuarlarni qo'shish yoki avtomobilga o'zgartirishlar kiritish, avtomobil kafolati kuchining yo'qolishiga olib kelish bilan bir qatorda, uning asl holatini va uning zavod chiqqandagi texnik xususiyatlarini o'zgartiradi, avtomobil tizimlarining funksionalligi va ishlashini yomonlashtiradi, avtomobilning xavfsizligi va chidamliligiga salbiy ta'sir qiladi.

Ba'zi misollar keltiramiz, lekin ular bilan cheklanib qolinmaydi: Nazarda tutilgan texnik xususiyatlardan farqli bo'lgan yoqilg'i turlaridan foydalanish, siqilgan tabiiy gaz qurilmasini o'rnatish, zirhlash, avtomobil osmasiga o'zgarishtirishlar qilish va asl bo'lmagan shinalardan foydalanish avtomobilning asl texnik xususiyatlariga, uning to'g'ri ishlashiga,

avtomobil kafolatiga va yo'lovchilar xavfsizligiga ta'sir qiluvchi o'zgartirishlar hisoblanadi.

Eslatma

Elektronika tizimiga qo'llangan texnologiya tufayli, avtomobil elektr simlari uchun asl bo'lmagan har qanday turdagi elektr qurilmalarni o'rnatmang, masalan, signalizatsiya, elektr yuritmal oynalar, elektr yuritmal qulflar, o't oldirish tizimi va/yoki yonilg'i ingibitorlari, audio tizimlar (masalan, radio va quvvat modullari), konditsioner tizimlari, qo'shimcha yoritish va boshqalar. Natijada, avtomobil shikastlanishi mumkin va bu elektr uzilishi, elektron komponentlar o'rtasida aloqa uzilishi, avtomobil joyidan qo'zg'almay qolishi yoki hatto yong'inga olib kelishi mumkin.

BU ZARARLAR AVTOMOBILGA BERILGAN KAFOLAT QAMROVIGA KIRMAydi.

Chevrolet vakolatli dilerlari va ta'mirlash ustaxonalari avtomobilingizning muayyan tizimlariga mos keladigan haqiqiy aksessuarlarni o'rnatish bo'yicha tegishli bilim va malakaga ega.

Avtomobilingiz uchun ma'qullangan aksessuarlar va to'g'ri o'rnatish usullari uchun vakolatli Chevrolet servis markaziga murojaat qiling.

Avtomobilni ko'tarish

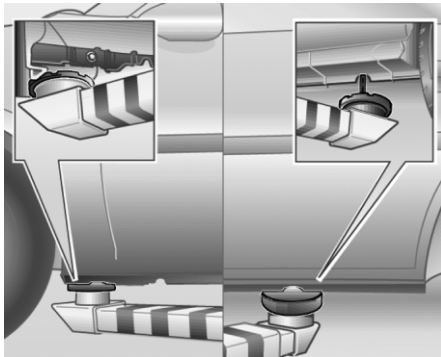

Avtomobilni ko'tarish moslamasi yoki domkratning ko'tarish nuqtalari faqat avtomobilning rasmlarda old va orqa qismlaridagi domkrat o'rnatish uchun mo'ljallangan joyi va g'ildirak korpuslari orasidagi joylardan ko'tarishi kerak.

Eslatma

Agar ko'targichlar yoki domkrat tirgaklarining tiraladigan uchlari metall dan yasalgan bo'lsa, avtomobilga zarar yetmasligi uchun rezina qistirmalardan foydalanish zarur.

Akkumulyator batareyasi uzgichi

Uzib qo'yish



1. Kapotni oching.

2. Ovoz tizimi, old chiroqlar, orqa chiroqlar, o'g'irlikka qarshi signalizatsiya tizimi va aksessuarlar kabi barcha elektr tizimlarini o'chirib qo'yganingizga ishonch hosil qiling. O't oldirish tizimini o'chirib qo'yganingizga ishonch hosil qiling va O't oldirish tizimi perekluhatelidan kalitni chiqarib oling.

3. Avtomobilning barcha eshiklarini yoping va o'g'irlikka qarshi signalizatsiyani faollashtirmang.

4. Akkumulyator himoya qoplamasini olib qo'ying (agar mavjud bo'lsa).

5. Akkumulyator batareyasining manfiy klemmasi gaykasini bo'shating.

6. Klemmani akkumulyator qisqichidan uzing.

Ulash

1. O't oldirish tizimini o'chirilganligiga ishonch hosil qiling va o't oldirish tizimi perekluhatelidan kalitni chiqarib oling.

Kapotni oching va klemmani akkumulyatorning klemmasi joyiga o'rnatib.

2. Akkumulyator manfiy klemmasi gaykasini qotiring.

3. Akkumulyator himoya qoplamasini o'rnatib (agar mavjud bo'lsa).

4. Kapotni yoping.

Eslatma

Avtomobilida biror bir ishni bajarishdan oldin, "Elektron komponentlarning shikastlanishining oldini olish" bo'limiga qarang.

Avtomobilni saqlash

Uzoq muddat davomida saqlash

Agar avtomobil bir necha oy davomida saqlab qo'yiladigan bo'lsa:

- Avtomobilni yuving va unga mum pastasi surib chiqing.
- Rezina zichlagichlarni tozalang va himoyalang.
- Dvigatel moyini almashtiring.
- Oyna yuvish suyuqligi bakchasini bo'shating.
- Sovutuvchi suyuqlikning muzlashdan va zangdan himoyalanganlik holatini tekshiring.
- Shinalardagi bosimni avtomobilning toliq yuk orilgan holatga mo'ljallangan bosimga keltiring.
- Avtomobilni quruq, havo yaxshi aylanadigan joyga qo'ying. Avtomobil ag'darilib ketmasligi uchun birinchi uzatma yoki ortga yurish uzatmasini yoqing.
- To'xtash tormozini qo'shmang.
- Akkumulyatorni izing, qarang: Akkumulyator batareyasi uzgichi ↷ 9-3
- Kapotni yoping.

Avtomobilni foydalanishga qaytarish

Avtomobilni foydalanishga qaytarish vaqti kelganda:

- Akkumulyatorni ulang, qarang: Akkumulyator batareyasi uzgichi ↷ 9-3
- Shinalar bosimini tekshiring.
- Oyna yuvgich suyuqligi bakchasini to'ldiring.
- Dvigatel moyi darajasini tekshiring.
- Sovituvchi suyuqlik sathini tekshiring.

Otqinlar haqida ma'lumot

- Dvigatel salt rejimda aylangan vaqtdagi va o't oldirish tizimi yoqilgan vaqtdagi (qo'zg'alish paytida) atmosferaga chiqariladigan CO (uglerod oksidi) otqinlarning ruxsat etilgan maksimal darajasi 0,5 % ni tashkil qiladi. Bu qiymat atmosferaga chiqariladigan otqinlarni o'lchash uchun qo'llaniladigan standart yonilg'iga taalluqli.
- Avtomobilning har qanday holatida ham dvigatel karteridan atmosferaga otqinlar umuman chiqmasligi kerak.
- Ushbu avtomobil yonilg'i bakiining bug'lanuvchi gazlarining ifloslanishiga qarshi tizimi (kanistr) bilan jihozlangan.

- Avtomobil transporti atmosferani ifloslashini oldini olish maqsadida ushbu avtomobil u ishlab chiqarilgan sanagacha amalda bo'lgan qonun hujjatlarida otqinlar uchun belgilangan limitlarga oid talablarga javob beradi.
- Dvigatel salt aylanishlari qiymati sozlanmaydi. Dvigatelni boshqarish moduli (ECM) CO foizi va salt aylanishlarni to'g'rilashni hisoblab beradi.

Eslatma

Ko'zda tutilganidan boshqa turdagi yonilg'idan foydalanish avtomobil ishlashini yomonlashtirishi, yonilg'i purkash tizimiga zarar yetkazishi mumkin, shu bilan birga, dvigatelga zarar yetkazishi mumkin. Avtomobil uchun berilgan kafolat bu turdagi ishdan chiqishlar uchun amal qilmaydi.

AVTOULOVNI TEKSHIRISH ISHLARI

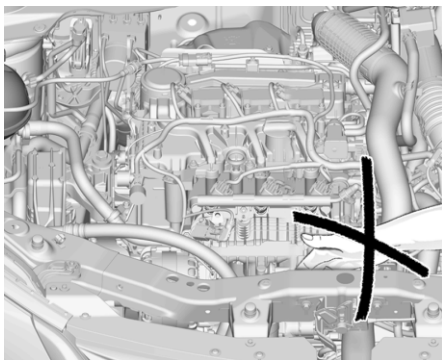
Texnik xizmat ko'rsatish ishlarini
mustaqil bajarish

⚠ XAVFLI!

Dvigatel bo'lmagini tekshirish vaqtida o't oldirish tizimini o'chirib qo'yish shart. Radiator ventilyatori avtomobil o't oldirish tizimi o'chgan holatida ham ishlab turishi mumkin.

⚠ XAVFLI!

O't oldirish tizimida o'ta yuqori kuchlanishdan foydalaniladi. Bu tugunlarga qo'l tekkizmang.

Kapot

Ochish

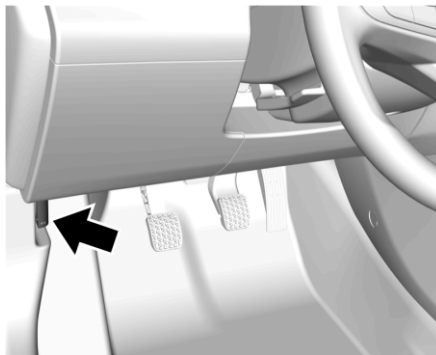

Kapotni bo'shatish dastagini torting. U avtomobil saloni ichida rul ustunining chap tomonida joylashgan. Dvigatel kapoti qisman ochiladi va faqat lo'kidon bilan ushlab turiladi.

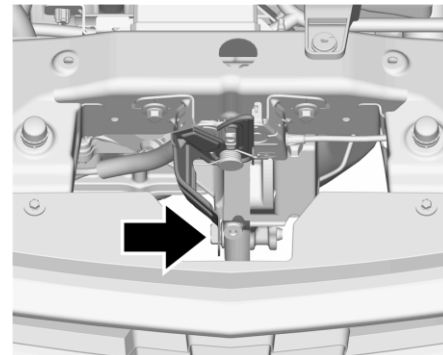

Saqlovchi lo'kidonni haydovchi tomonga bosing va kapotni oching.

⚠ XAVFLI!

Dvigatel qizib turgan paytda teri kuyishidan saqlanish uchun avtomobil kapoti tiragichining faqat plastmassa qoplamasidan ushlang.

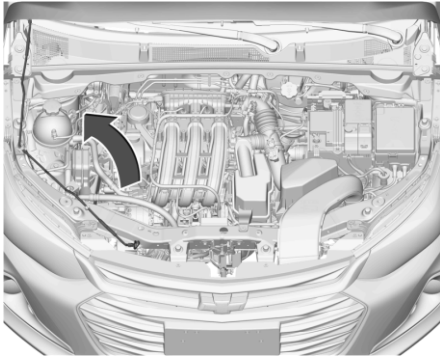

Kapotni ochib qo'yish uchun tiragich uchini kapot teshigiga tiqing.

Yopish

Kapotni yopishdan oldin tiragichni qisqichiga qistiring.

Kapotni yopish uchun uni asta-sekin uni tushiring va qo'yib yuboring va u o'z og'irligi bilan tushib yopiladi. Har doim kapot to'g'ri yopilganiga ishonchi hosil qilish uchun uni sal ko'tarib ko'ring. Agar u to'g'ri yopilmagan bo'lsa, yopishni qayta bajaring.

⚠ XAVFLI!

Doimo quyidagi ehtiyot choralariga rioya qiling:

- Harakatni boshlashdan oldin kapotning old chetini tortib ko'rgan holda uning ochiq emasligiga ishonch hosil qiling.
- Avtomobil harakatlanayotganda kapotni ochish dastagini tortmang.
- Kapot ochiq holida avtomobil bilan harakatlanmang. Kapot ochiq bo'lsa, haydovchining ko'rishini to'sib qo'yadi.
- Kapot ochiq holida avtomobilda harakatlanish to'qnashuvga olib kelishi, natijada, avtomobilga yoki boshqa biror moddiy zarar yetishiga, jarohat yoki hatto o'lim holatiga sabab bo'lishi mumkin.

⚠ DIQQAT!

Kapot tiragichi tirab qo'yilganda uni kuch bilan pastga tortmang.

Dvigatel bo'lmasi umumiy ko'rinishi

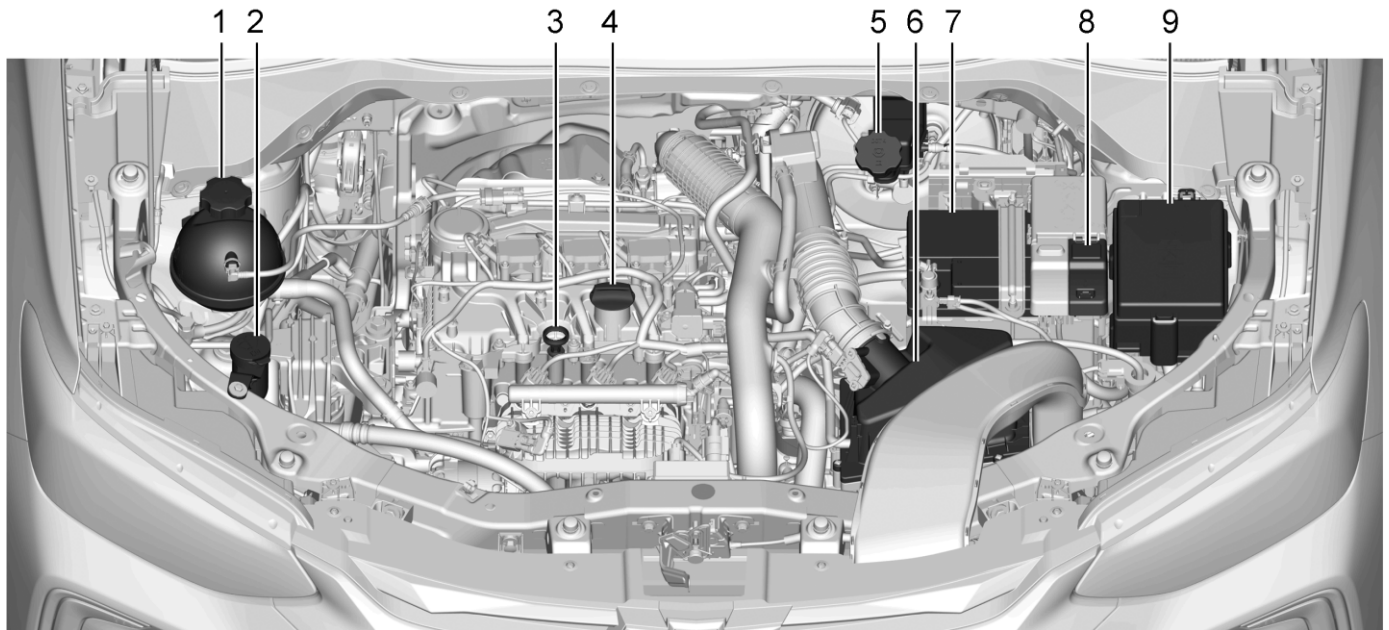

1. Dvigatelni sovituvchi suyuqlik bakchasi. Qarang: Sovitish tizimi ⇨ 9-11.
2. Oyna yuvgich suyuqligi bakchasi. Qarang: Yuvgich suyuqligi ⇨ 9-15.
3. Dvigatel moyi sathini o'lchash tayoqchasi. Qarang: Dvigatel moyi ⇨ 9-8.
4. Dvigatel moyini quyish teshigi qopqog'i. Qarang: Dvigatel moyi ⇨ 9-8
5. Tormoz suyuqligi bakchasi. Qarang: Tormoz mexanizmlari suyuqligi ⇨ 9-15.
6. Dvigatelning havo filtri Qarang: Dvigatel havo filtri ⇨ 9-11
7. Akkumulyator batareyasi. Qarang: Akkumulyator batareyasi ⇨ 9-17
8. Musbat (+) akkumulyator qisqichi (qopqog ostida). Qarang: Tashqi manbadan ishga tushirish ⇨ 9-42
9. Dvigatel bo'lmasidagi elektr saqlagichlar bloki. Qarang: Dvigatel bo'lmasidagi saqlagichlar bloki ⇨ 9-27

Dvigatel moyi

Dvigatelning to'g'ri ishlashi va uzoq xizmat qilishini ta'minlash uchun dvigatel moyiga alohida e'tibor berish kerak. Ushbu oddiy, ammo muhim choralarni bajarish dvigatelni himoya qilishga yordam beradi:

- Tegishli texnik xususiyatlar va maqsadga muvofiq yopishqoqlik darajasiga ega ma'qullangan dvigatel moyidan foydalaning. Ushbu bo'limdagi "To'g'ri dvigatel moyini tanlash" mavzusiga qarang.
- Dvigatel moyi sathini muntazam tekshirib

turing va moy sathi doimo maqsadga muvofiq darajada bo'lishini ta'minlang. Ushbu bo'limdagi "Dvigatel moyini tekshirish" va "Dvigatel moyini qachon quyish kerak" degan mavzuga qarang.

- Dvigatel moyini o'z vaqtida almashtiring. Dvigatel moyining ishlash tizimi (Agar mavjud bo'lsa) ⇨ 9-10 va Rejalashtirilgan texnik xizmat ko'rsatish ⇨ 9-5 bo'limiga qarang.
- Dvigatel moyini har doim to'g'ri utilizatsiya qiling. Ushbu bo'limning keyinrog'idagi "Ishlatilgan moyni nima qilish kerak" mavzusiga qarang.

Dvigatel moyini tekshirish

Dvigatel moyi darajasini muntazam ravishda tekshirib turing, ayniqsa uzoq safardan oldin. Dvigatel moyi sathini o'lchash tayoqchasi dastagi halqasimon. Uning qayerda joylashganini bilish uchun Dvigatel bo'lmasi umumiy ko'rinishi ⇨ 9-7 ga qarang.



OGOHLANTIRISH!

Dvigatel moyini o'lchash tayoqchasi dastasi qaynoq bo'lishi mumkin; u terini kuydirishi mumkin. Sochiq yoki qo'lqop yordamida o'lchagich tayoqcha dastasini ushlang.

Moy sathini tekshirish uchun quyidagi ko'rsatmalarni bajaring:

- Moy sathini xatosiz aniqlash uchun avtomobilni tekis joyga qo'ying. Dvigatel kamida ikki soat o'chiq holda turgandan so'ng dvigatel moyi sathini tekshiring. Dvigatel moyini avtomobilni tik qiyalikda to'xtatib tekshirish yoki dvigatel o'chirilgandan keyin hech qancha vaqt o'tmasdan darhol tekshirish moy sathini noto'g'ri ko'rsatishga olib kelishi mumkin. Sovuq dvigatelni ishga tushirishdan oldin moy sathini tekshirganda aniqlik ortadi. O'lchov tayog'ini oling va moy sathini tekshiring.
- Agar ikki soat kutish imkoni bo'lmasa, dvigatel issiq bo'lsa, dvigatel kamida 15 daqiqa yoki dvigatel issiq bo'lmasa, kamida 30 daqiqa o'chiq turgandan keyin tekshirish kerak. O'lchov tayog'ini tortib chiqaring, uni toza qog'oz sochiq yoki mato bilan arting, so'ng uni oxirigacha qaytib joyiga tiqing. Uni yana tortib oling, uchini pastga qilib ushlang va moy sathini tekshiring.

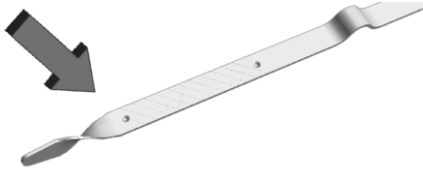
Dvigatel moyini qachon quyish kerak

Moy miqdori tayoqcha uchidagi kesishgan zonadan past bo'lsa va dvigatel kamida 15 daqiqa o'chiq turgan bo'lsa, tavsiya etilgan moydan 1 litr soling va keyin moy sathini qayta tekshiring. Qaysi turdagi moyini ishlatish kerakligini tushuntirish uchun ushbu bo'limning keyingi qismidagi "Dvigatel moyini to'g'ri tanlash" mavzusiga qarang.

⚠️ DIQQAT!

Haddan ortiq moy quymang. Moy sathi o'lchov tayoqchasida ko'rsatilgan maqbul sath diapazonidan yuqorida yoki pastda bo'lsa, bu dvigatelga zararli. Agar moy sathi maqbul diapazondan yuqori ekanligini aniqlasangiz, ya'ni dvigatelda shunchalik ko'p moy borki, moy sathi maqbul diapazonning yuqori belgi nuqtasidan oshib ketsa, dvigatel shikastlanishi mumkin. Me'yordan ortiqcha moyni to'kib tashlashingiz yoki avtomobilni haydashni

⚠️ DIQQAT!

cheklashingiz va ortiqcha moyni olib tashlash uchun xizmat ko'rsatuvchi mutaxassisga murojaat qilishingiz lozim.

Dvigatel moyini quyish qopqog'i qayerda joylashganini bilish uchun Dvigatel bo'lmasi umumiy ko'rinishi ⇨ 9-7 ga qarang.

Moyni tegishli sath darajasigacha to'ldirish uchun yetarlicha miqdorda moy quyung.

To'ldirgandan so'ng, o'lchov tayog'ini to'liq oxirigacha joyiga tiqing.

To'g'ri keladigan dvigatel moyini tanlash

To'g'ri keladigan motor moyini tanlash moyning texnik tavsifiga va uning qovushqoqligiga bog'liq.

Texnik tavsif

Dexos1 gen 3 (3-avlod) texnik xususiyatidagi to'liq sintetik dvigatel moylaridan foydalaning. GM tomonidan dexos1 gen 3 texnik xususiyatidagi dvigatel moylari dexos1 tomonidan tasdiqlangan logotip bilan belgilangan bo'ladi.

**⚠️ DIQQAT!**

Tavsiya qilingan yoki unga muqobil bo'lgan dvigatel moyidan foydalanmaslik natijasida dvigatelga zarar yetganda, buning uchun avtomobilga berilgan kafolat doirasiga xizmat ko'rsatilmaydi.

Yopishqoqlik darajasi

Dvigatel moyining yopishqoqligi darajasi haqida bilish uchun Tavsiya etiladigan suyuqliklar va moylash materiallari ⇨ 10-7 ga qarang.

Tegishli yopishqoqlik darajasidagi moyini tanlayotganda, to'g'ri keladigan texnik xususiyatlarga ega moyni tanlash tavsiya etiladi. Ushbu bo'limning oldingi qismidagi "Texnik xususiyatlar" mavzusiga qarang.

Sovuq haroratda foydalanish

Agar avtomobilingiz -25°C dan pasayib ketadigan keskin sovuq sharoitda ishlaydigan bo'lsa, quyushqoqlik darajasi SAE 0W-xx bo'lgan moydan foydalanish kerak bo'ladi.

Bunday quyushqoqlik darajasidagi moy keskin sovuq havoda dvigatelni oson o't olishini ta'minlaydi. Tegishli quyushqoqlik darajasiga ega bo'lgan moyini tanlashda doimo Dexos texnik tavsifiga mos keladigan moy tanlayotganingizga ishonch hosil qiling.

- -25°C gacha bo'lgan harorat uchun: 5W-20, 5W-30.
- -25°C va undan past harorat uchun: 0W-20, 0W-30.

Dvigatel moyi qo'shilmalari/Dvigatel moyi tizimini yuvish

Moyga hech narsa qo'shmang. Dexos1 gen 3 texnik xususiyatiga javob beradigan tavsiya etilgan moylar dvigatelni yaxshi ishlashi va dvigatelni himoya qilish uchun zarur bo'lgan narsadir.

Motor moyi tizimini yuvib tashlash tavsiya qilinmaydi va bu dvigatelga zarar yetishiga olib keladi va bu zarar avtomobilga beriladigan kafolat doirasiga kirmaydi.

Ishlatilgan moyni nima qilish kerak

Ishlatilgan dvigatel moyi teringiz uchun zararli va hatto saratonga olib kelishi mumkin bo'lgan ba'zi elementlarni o'z ichiga oladi. Ishlatilgan moyning terida uzoq vaqt qolishiga yo'l qo'ymang. Teringizni va timoqlaringizni sovun va suv yoki yaxshi qo'l tozalagich vosita bilan tozalang. Ishlatilgan dvigatel moyi tekkan kiyim yoki lattalarni yuving yoki tegishli tartibda chiqindiga tashlang. Moy mahsulotlarini

ishlatish va utilizatsiya qilish bo'yicha ishlab chiqaruvchining ogohlantirishlariga qarang.

Ishlatilgan moy atrof-muhitga tahdid solishi mumkin. Agar moyini o'zingiz almashtirsangiz, utilizatsiya qilishdan oldin filtrdagi barcha moyini to'kib oling. Hech qachon moyini axlat qutisiga tashlamang yoki yerga, kanalizatsiya quvuriga, ariqlar yoki boshqa suvlarga quymang. Ishlatilgan moyini shunday moylar yig'iladigan joyga olib borib utilizatsiya qiling.

Dvigatel moyining ishlash tizimi (Agar mavjud bo'lsa)

Dvigatel moyini qachon almashtirish kerak

Dvigatel moyining xizmat qilib berish muddati sizga dvigatel moyi va filtrni qachon almashtirish kerakligini bilish imkonini beradi. Avtomobil ishlatiladigan sharoitlarga qarab, dvigatel moyi va filtrni almashtirish oralig'i sezilarli darajada farq qilishi mumkin.

Tizim xabarlar, kodlar yoki foizlardan iborat. Avtoullov xabarlarini ⇨ 4-20 va Rejalashtirilgan texnik xizmat ko'rsatish ⇨ 9-5 bo'limiga qarang. Agar tizim tasodifan nolga qaytarilib yuborilsa, moy oxirgi marta almashtirilgandan keyin 5000 km yurgach yoki 6 oy o'tgach (qaysi biri birinchi kelsa) almashtirilishi kerak. Moy almashtirilganda moyning xizmat qilib berish muddatini nolga qaytarishni unutmang, chunki tizim avtomatik ravishda nolga qaytarilmaydi.

Dvigatel moyining xizmat qilib berish muddatini nolga qaytarilish

Haydovchi axborot markazi

1. Rul chamberaginging o'ng tomonidagi haydovchi uchun axborot markazi (DIC) boshqaruv elementlaridan foydalanib, haydovchi uchun axborot markazida REMAINING OIL LIFE (MOYNING QOLGAN XIZMAT MUDDATI) ni ko'rsating. Qarang: Haydovchi axborot markazi (DIC) ⇨ 4-17.

2. Ushbu sahifani ko'rayotganda moyning xizmat muddatini 100% ga qaytarish uchun SET/CLR (o'rnatish/o'chirish) tugmasini bir necha soniya bosib turing. Moyning xizmat muddati ko'rsatkichini moy almashtirilgandan keyin emas, balki boshqa vaqtda tasodifan qayta o'rnatib yuborishdan ehtiyot bo'ling. Keyingi moy almashtirilgunga qadar uni aniq qilib o'rnatib bo'lmaydi.

Avtomatik uzatmalar qutisi suyuqligi

Uzatmalar qutisi suyuqligi sathini tekshirish shart emas.

Uzatmalar qutisi suyuqligining oqishi suyuqlikni yo'qolishining yagona sababidir. Agar bu suyuqlik sizib chiqsa, avtomashinani dileringizning xizmat ko'rsatish bo'limiga olib boring va imkon qadar tezroq ta'mirlang. Avtomobil uzatmalar qutisi suyuqligi sathini o'lchash tayoqchasi bilan jihozlanmagan. Oqqan taqdirda uzatmalar qutisi suyuqligini tekshirish va uni almashtirishning maxsus

tartibi mavjud. Ushbu protsedura qiyin bo'lganligi sababli, bu dilerlik xizmati bo'limida amalga oshirilishi kerak.

Qo'shimcha ma'lumot uchun diler bilan bog'laning.

Dvigatel havo filtri

Dvigatel havo tozalagichi/filtri avtomobilning haydovchi tomonidagi dvigatel bo'linmasida joylashgan. Qarang: Dvigatel bo'lmasi umumiy ko'rinishi ⇨ 9-7.

Dvigatel havo tozalagichi/filtrini qachon ko'rikdan o'tkazish kerak

Dvigatel havo tozalagichi/filtrini almashtirish va tekshirish vaqtlari haqida bilish uchun Rejalashtirilgan texnik xizmat ko'rsatish ⇨ 10-4 ga qarang.

Ushbu protsedura dilerlarga xizmat ko'rsatish bo'limida amalga oshirilishi kerak.

Qo'shimcha ma'lumot uchun diler bilan bog'laning.

⚠ OGOHLANTIRISH!

Dvigatelni uning havo tozalagichini/filtrini o'chirilgan holda ishlatish sizning yoki boshqalarning kuyishiga olib kelishi mumkin. Dvigatelda ishlaganda ehtiyot bo'ling. Havo tozalagich/filtr o'chirilgan holda dvigatelni ishga tushirmang yoki avtomobilni haydamang, chunki dvigatel teskari chaqnash berganda alanga paydo bo'lishi mumkin.

⚠ DIQQAT!

Havo tozalagich/filtr o'chirilgan bo'lsa, tezda dvigatelga kir tushib, unga zarar yetkazishi mumkin. Avtomobilda haydaganda doimo havo tozalagich/filtr joyida bo'lsin.

Sovitish tizimi

Sovitish tizimi dvigatelning maqsadga muvofiq ish haroratini saqlashga imkon beradi.

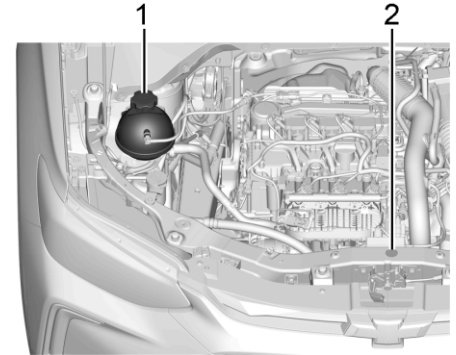

1. Sovitish suyuqligi baravarlash bakchasi va bosim qopqog'i
2. Dvigatel sovutish ventilyatori (ko'rinmaydi)

⚠ OGOHLANTIRISH!

Kapot ostidagi elektr ventilyator dvigatel ishlamayotgan vaqtda ham ishga tushishi va jarohat yetkazishi mumkin. Qo'llarni, sochlarni, kiyim-kechak va asboblarni kapot ostidagi elektr ventilyatoridan uzoqroq tuting.

⚠ OGOHLANTIRISH!

Istigich yoki radiator shlanglariga yoki dvigatelnig boshqa qismlariga tegmang. Ular juda qaynoq bo'lishi mumkin va sizni kuydirishi mumkin. Agar oqish sodir bo'lsa, dvigatelni ishga tushirmang; barcha sovutish suyuqligi oqib ketishi mumkin. Bu dvigatelnig yonib ketishiga olib kelishi va sizni kuydirishi mumkin. Avtomobilni haydashdan oldin har qanday oqish holatlarini tuzating.

Dvigatel sovutish suyuqligi

Tavsiya etiladigan suyuqliklar va moylash materiallari ↪ 10-7 ga qarang. Quyida sovutish tizimi haqida va sovutish suyuqligi sathini qanday tekshirish va sath pasayganda un qanday to'ldirish kerakligi haqida tushuntiriladi. Dvigatelnig haddan tashqari qizishi bilan bog'liq muammo bo'lsa, Dvigatelnig ortiqcha qizib ketishi ↪ 9-13 ga qarang.

Nimadan foydalanish kerak

⚠ OGOHLANTIRISH!

Oddiy suv yoki boshqa suyuqliklar, masalan, spirt, tegishli sovutish suyuqligi aralashmasidan oldin qaynashi mumkin. Oddiy suv yoki noto'g'ri aralashma bilan dvigatel juda qizib ketishi mumkin, lekin haddan tashqari qiziganlik haqida ogohlantirish bo'lmaydi. Dvigatel yonib ketishi va siz yoki boshqalar kuyishi mumkin.

Toza ichimlik suvi va sovutish suyuqligi aralashmasidan foydalaning. Bu aralashma:

- tashqaridagi harorat -37 °C (-34 °F) gacha bo'lganda muzlashdan himoya qiladi.
- Dvigatel harorati 129 °C (265 °F) gacha bo'lganda qaynashdan himoya qiladi.
- Zang va korroziyadan himoya qiladi.
- Alyuminiy qismlarga zarar yetkazmaydi.
- Maqsadga muvofiq dvigatel haroratini saqlashga yordam beradi.

Hech qachon dvigatel sovutish suyuqligini axlat qutisiga tashlamang yoki yerga yoki kanalizatsiya quvuriga, ariqlar yoki boshqa suvlarga quyding. Ishlatilgan sovutish suyuqligini utilitatsiya qilishga oid qonun talablari bilan tanish bo'lgan vakolatli xizmat

ko'rsatish markaziga borib sovutish suyuqligini almashtiring. Bu atrof-muhitni va sog'lig'ingizni himoya qilishga yordam beradi.

Sovutish suyuqligi sathini tekshirish

Sovutish suyuqligi sathini tekshirishda avtomobil tekis joyga qo'yilgan bo'lishi kerak.

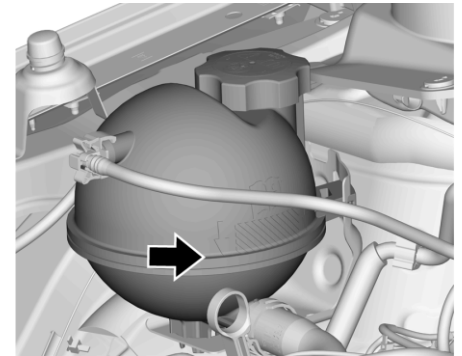

Sovutish suyuqligining baravarlash bakchasi avtomobilning yo'lovchi tomonidagi dvigatel bo'linmasida joylashgan. Qarang: Dvigatel bo'linmasi umumiy ko'rinishi ↪ 9-7. Sovutish suyuqligining baravarlash bakchasida ushbu suyuqlik ko'rinishidagi yoki yo'qligini tekshiring. Agar baravarlash bakchasidagi sovutuvchi suyuqlik qaynab ketgan bo'lsa, ortiqcha harakat qilmay, uning sovishini kuting.

Qarang: Dvigatelning ortiqcha qizib ketishi ⇨
9-13.

Agar sovitish tizimi sovuq bo'lsa, sovituvchi suyuqlik sathi to'ldirish chizig'ida bo'lishi kerak. Agar sath past bo'lsa, to'ldirish chizig'i belgisigacha to'ldiring.

Qopqoqni mahkam o'rnatib, mahkam qotiring.

DIQQAT!

Kengaytirish bakchasi qopqog'i va kengaytma bakchada burab mahkamlashni cheklovchi moslama mavjud.

Qopqoqni yopishda uni sekin burang va burash davomida qarshilik sezishingiz bilan burashni to'xtating. Agar qarshilik nuqtasiga yetgandan keyin ham qopqoqni burashda davom etsangiz, qopqoq ham, kengaytirish bakchasi ham ishdan chiqadi, bu esa sovitish tizimida nosozlik paydo bo'lishiga olib keladi va dvigatelga zarar yetishiga ham olib kelishi mumkin. Bu nosozliklar avtomobilga berilgan kafolat doirasiga kirmaydi.

Eslatma

Agar siz doimo to'ldirib turishingizga to'g'ri kelayotgan bo'lsa, tizim qopqog'ini (yoki vaqti-vaqti bilan sizib chiqishni) tekshirish uchun va kerakli nisbatni olish uchun sovitish suyuqligini almashtirish uchun Chevrolet dileriga yoki vakolatli ta'mirlash ustaxonasiga boring.

XAVFLI!

Sovitish tizimidagi qaynash tufayli undan chiqadigan bug'lar va qaynoq suyuqliklar portlashi va jiddiy kuyishlarga olib kelishi mumkin. Ular katta bosim ostida bo'ladi va agar baravarlash bakchasi qopqog'i hatto qisman ochiladigan bo'lsa ham, uning ichidagi bug' katta tezlikda otilib chiqishi mumkin. Hech qachon dvigatel va sovitish tizimi qizib turganda kengaytirish bakchasi qopqog'ini olmang. Agar kengaytirish bakchasi qopqog'ini ochish zarurati tug'ilsa, dvigatel sovishini kuting.

Dvigatelning ortiqcha qizib ketishi

Avtomobil sovituvchi suyuqlik haroratini ko'rsatuvchi indikator chirog'i priborlar panelida joylashgan. Bu chiroqcha sovituvchi suyuqlik harorati oshib ketganligini ko'rsatadi.

Eslatma

Agar dvigatel sovituvchi suyuqliksiz ishlaydigan bo'lsa, avtomobilga jiddiy zarar yetishi mumkin. Bunday holat yuza bersa, avtomobilga beriladigan kafolat bu nosozlikni qamrab olmaydi.

Dvigatelning bug' chiqmasdan qizib ketishi

Agar dvigatel qizib ketganini haqida xabar ko'rinsa-yu, bug' chiqishi kuzatilmasa, muammo unchalik jiddiy emas. Quyidagi hollarda dvigatel qizib ketishi mumkin:

- Avtomobil havo harorati yuqori bo'lgan sharoitda tikka ko'tarilib boriladigan qiyalikda harakatlanayotgan bo'lsa.
- Avtomobil yuqori tezlikda harakatlanib, to'xtaganidan so'ng.
- Uzoq yo'l yurish davomida avtomobil dvigateli past aylanishda ishlagan bo'lsa.

Agar biror o'zgarish bo'lmasa yoki bug' chiqish alomatli bo'lmasa, taxminan 1 daqiqa davomida quyidagi jarayonni bajaring:

1. Konditsionerni o'chiring.
2. Dvigatelga tushadigan yuklamani saqlab turishga harakat qiling (dvigatel sekin aylanadigan uzatmaga o'tkazing).

Agar dvigatel qizib ketgani haqidagi ogohlantirish yo'qolsa, avtomobilda harakatlanishni davom ettirish mumkin. Xavfsizlik maqsadida, taxminan 10 daqiqa sekin harakatlaning.

Agar sovitish suyuqligining harorati pasaymasa, darhol dvigatelni to'xtating va avtomobilni to'xtating.

Agar bug' ko'rinmasa, avtomobil to'xtab turgan holatda dvigatelni 2 yoki 3 daqiqacha salt aylanish holatida ishlatib va dvigatel qizib ketgani haqida ogohlantiruvchi chiroqlar o'chgan yoki o'chmaganini tekshiring.

Agar dvigatel qizib ketgani haqida ogohlantiruvchi chiroq yonib yurishda davom etsa, dvigatelni o'chirib, salondagi yo'lovchilardan avtomobilni tark etishlarini so'rang va dvigatel so'vishini kuting. Sustaql tarzda dvigatel bo'lmasini ochishingiz ham mumkin, biroq darhol texnik yordamga murojaat qilish lozim. Agar dvigatel bo'lmasini ochsangiz, kengaytirish bakchasidagi sovituvchi suyuqlikni tekshiring.

 **XAVFLI!**

Agar kengaytirish bakchasidagi sovituvchi suyuqlik qaynab ketgan bo'lsa, ortiqcha harakat qilmay, uning so'vishini kuting.

Sovituvchi suyuqlik sathi ko'rsatilgan darajada bo'lishi zarur. Agar uning sathi pasayib ketgan bo'lsa, bu radiator shlanglari, isitkich shlanglari, radiatorning o'zi yoki suv nasosida suyuqlik sizib chiqish holati bo'lishi mumkinligini bildiradi.

 **XAVFLI!**

- Isitkich shlanglari, radiator shlanglari, shuningdek, dvigatelning boshqa qismlari qizigan bo'lishi mumkin. Ularga tegmang, aks holda, kuyib qolishingiz mumkin.
- Agar biror joydan suyuqlik sizib chiqayotgan bo'lsa, dvigatelni ishga tushirmang, aks holda bor sovituvchi suyuqlik ham oqib ketishi va bu kuyish holatlariga sabab bo'lishi mumkin.

Bug' chiqqan holda dvigatel qizib ketishi

 **XAVFLI!**

- Dvigatel qizib ketishidan ajralib chiqadigan bug', garchi siz dvigatel bo'lmasini ozgina ochsangiz ham, jiddiy kuyishga sabab bo'lishi mumkin. Agar bug' ajralib chiqayotganini ko'rib qolsangiz, dvigatelga yaqinlashmang. Dvigatelni o'chiring, salondagi yo'lovchilardan avtomobilni tark etishlarini so'rang va dvigatel so'vishini kuting. Dvigatel bo'lmasini ochishdan avval sovituvchi suyuqlikning qaynashidan ajralib chiqayotgan bug' yo'qolishini kuting.

 **XAVFLI!**

- Avtomobil qizib ketgan dvigatel bilan harakatlanishda davom etsa, yuqori bosim sabab barcha suyuqliklar oqib ketishi mumkin. Haydovchi va yo'lovchilar jiddiy kuyishi mumkin. Qizib ketgan dvigatelni o'chiring, avtomobildan tushing va uning so'vishini kuting.

Dvigatel ventilatori

Agar suyuqlik oqish alomati bo'lmasa, dvigatel ventilyatori ishlashini tekshiring. Avtomobilingizga elektr ventilyator o'rnatilgan. Dvigateldagi harorat me'yordan oshib ketsa, ushbu ventilyator ishga tushadi. Agar ventilyator ishga tushmasa, uni ta'mirlash zarur. Dvigatelni o'chiring. Agar nosozlikning sababi aniqlanmasa, biroq sovituvchi suyuqlik sathi maksimal darajadan past bo'lsa, ichimlik suvi radiator uchun qo'shilmasi aralashmasini baravarlash bakchasiga quyung. Tavsiya etiladigan suyuqliklar va moylash materiallari ⇨ 10-7 ga qarang.

Sovituvchi suyuqlik sathi maksimal daraja belgisiga yetgandan so'ng dvigatelni ishga tushiring. Agar haddan tashqari qizib ketish haqida ogohlantirish signali yongan bo'lsa, Chevrolet dilleri yoki vakolatli ta'mirlash ustaxonasiga murojaat qiling.

⚠ XAVFLI!

Ventilyatorlar va dvigatelning boshqa harakatlanuvchi qismlari jiddiy jarohatlarga sabab bo'lishi mumkin. Qo'llaringizni, sochlaringizni va kiyimlarni harakatlanuvchi qismlardan uzoqroq tuting. Ventilyator hatto dvigatel ishlamayotgan vaqtda ham ishlashi mumkin.

⚠ XAVFLI!

- Sovitish tizimidagi qaynash tufayli undan chiqadigan bug'lar va qaynoq suyuqliklar portlashi va jiddiy kuyishga olib kelishi mumkin. Ular katta bosim ostida bo'ladi va agar kengaytirish bakasi qopqog'i hatto qisman ochiladigan bo'lsa ham, uning ichidagi bug' katta tezlikda otilib chiqishi mumkin. Hech qachon dvigatel va sovitish tizimi qizib turganda kengaytirish bakchasi qopqog'ini olmang. Agar kengaytirish bakchasi qopqog'ini ochishi zarurati tug'ilsa, dvigatel sovishini kuting.
- Sovitish tizimining xizmat muddatini uzaytirishga mo'ljallangan qo'shilma zaharli bo'lib, undan ehtiyot bo'lib foydalanish talab qilinadi.

Eslatma

Avtomobilga zarar yetishiga (yonilg'i bug'lanishi hisobiga) yo'l qo'ymaslik va dvigatel qizigan paytda o't olishini osonlashtirish maqsadida, garchi avtomobil muayyan vaqt davomida o'chirib qo'yilgan bo'lsa ham, atrof-muhit harorati va dvigatel haroratidan kelib chiqib dvigatelni shamollatish tizimi ishga tushirilishi mumkin.

Eslatma

Ventilyator sovutuvchi agentni sovutish uchun dvigatel odatiy ish holatida yoki konditsionerning odatiy ishlash vaqtida ishlaydi. Uning ishlashi dvigatelning haddan tashqari qizib ketishini anglatmaydi.

Yuvgich suyuqligi**Nimadan foydalanish kerak**

Old oynani yuvish suyuqligi kerak bo'lganda, ishlatishdan oldin ishlab chiqaruvchining ko'rsatmalarini o'qib chiqing. Agar avtomobilni harorat muzlash haroratidan pastga tushgan hududda ishlatsangiz, muzlashdan yetarli darajada himoyalangan suyuqlikdan foydalaning.

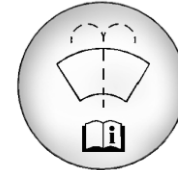
Old oynani yuvish suyuqligini to'ldirish

Old oyna yuvgichi belgisi bo'lgan qopqoqni oching. Idish to'lguncha yuvish suyuqligini soling. Idishning qayerda joylashganini bilish uchun Dvigatel bo'lmasi umumiy ko'rinishi ⇨ 9-7 ga qarang.

⚠ DIQQAT!

- Har qanday turdagi gidrofob qoplamaning o'z ichiga olgan yuvish suyuqligidan foydalanmang. Bu oyna artgich cho'tkalarining titrashi yoki sakrashiga olib kelishi mumkin.
- Old oyna yuvgich suyuqligi o'rniga dvigatel sovutish suyuqligi (antifriz) ishlatmang. Bu old oynani yuvish tizimi va kuzov bo'yog'iga zarar yetkazishi mumkin.
- Ishlatishga tayyor yuvish suyuqligini suv bilan aralashmang. Suv eritmaning muzlashiga va yuvish suyuqligi idishiga va yuvish tizimining boshqa qismlariga zarar yetkazishiga olib kelishi mumkin.

⚠️ DIQQAT!

- Konsentratsiyalangan yuvish suyuqligidan foydalanganda suv qo'shish haqidagi ishlab chiqaruvchining ko'rsatmalariga amalqiling.
- Havo juda sovuq bo'lganda, yuvish suyuqligi idishini faqat to'rtidan uch qismini to'ldiring. Bu muzlash sodir bo'lsa, suyuqlikning kengayishiga imkon beradi, bu esa bak to'la bo'lsa, unga zarar yetkazishi mumkin.

Tormozlar**Yangi tormoz kolodkalariga qarov**

Yangi tormoz kolodkalari o'rnatilganda, dastlabki 300 km davomida zarur bo'lmasa tormozni qattiq bosmang.

Tormoz kolodkalarining yeyilishi ma'lum chegaradan oshmasligi kerak. **Profilaktik xizmat ko'rsatish rejasi** da batafsil tavsiflangan doimiy texnik xizmat ko'rsatish sining xavfsizligingiz uchun juda muhimdir.

Tormoz mexanizmlari suyuqligi**⚠️ XAVFLI!**

Tormoz suyuqligi zaharli va korroziya chaqiradi. Uning ko'zga, teriga, kiyimga va bo'yalgan yuzalarga tegib qolishidan saqlaning.

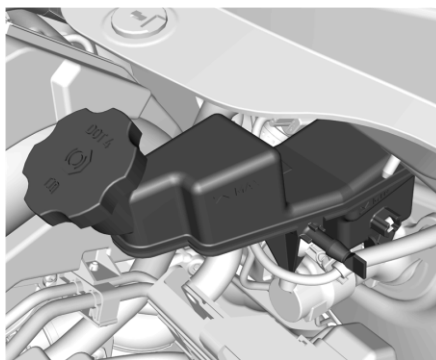

Tormoz suyuqligi sathi **MIN** (eng quyi) va **MAX** (eng yuqori) belgilari oralig'ida bo'lishi kerak. Tormoz suyuqligini to'ldirish tavsiya etilmaydi, chunki suyuqlik sathi, ilashma tizimi va tormoz kolodkalari yeyilishi o'rtasida bog'liqlik mavjud. Tekshirish uchun Chevrolet dileriga yoki vakolatli ta'mirlash ustaxonasiga murojaat qiling, agar sath bakda ko'rsatilgan minimal miqdor belgisidan past bo'lsa, sizib chiqishi

tuzatilgan va suyuqlik almashtirilgan bo'lsa. Agar tormoz indikator chirog'i (ⓘ) yonsa yoki uzoq vaqt yonib tursa, Chevrolet dileriga yoki vakolatli ta'mirlash ustaxonasiga boring.

⚠️ XAVFLI!

- Tormoz suyuqligi bakchasi qopqog'ini olishdan oldin u qopqoq atrofini yaxshilab tozalang.
- Tormoz suyuqligi ifloslanishi butun tizim faoliyatini izdan chiqarishi mumkin, buni ta'mirlash esa ancha qimmatga tushadi.
- Tormoz suyuqligi dvigatelga to'kilsa, u yonib ketishi mumkin.
- Tormoz suyuqligi bakchasini liq to'ldirmang.
- Dvigatelning yonib ketishi jarohatlar, avtomobilga yoki boshqa moddiy zararga olib kelishi mumkin.
- Ishlatilgan tormoz suyuqligini maishiy chiqindilar bilan birga chiqindiga tashlamang.
- Buning uchun chiqindilarni utilitatsiya qituvchi mahalliy mas'ul tashkilotlarga murojaat qiling.
- Ishlatilgan tormoz suyuqligi va uning idishlari juda xavfli hisoblanadi. Ular salomatligingizga va atrof-muhitga ziyon yetkazishi mumkin.
- Tormoz suyuqligi agressiv xususiyatga ega bo'lib, u teri va ko'zlarning shilliq pardasiga qichituvchi ta'sir etishi mumkin.

⚠ XAVFLI!

- Tormoz suyuqligi teringiz yoki ko'zingizga tegishiga yo'l qo'ymang. Agar bunday holat yuz bersa, tormoz suyuqligi tekkan joylarni sovun yoki maxsus qo'l yuvish vositasi bilan yaxshilab yuvib tashlang.

Akkumulyator batareyasi

Avtomobil bilan harakatlanish davomida uning akkumulyator batareyasi yetarli darajada zaryadlanishi sababli unga texnik xizmat ko'rsatish talab etilmaydi. Avtomobilda qisqa masofaga yurish va dvigatelni tez-tez o't oldirish akkumulyator batareyasining zaryadsizlanishiga olib kelishi mumkin. Elektr quvvati sarflaydigan keraksiz qurilmalardan foydalanishdan tiyiling. 4 haftadan ko'p muddatga avtomobildan foydalanmaslik uning akkumulyator batareyasi zaryadsizlanishiga olib kelishi mumkin. Akkumulyator batareyasi zaryadsizlanishiga yo'l qo'ymaslik uchun uni Akkumulyator batareyasi uzgichi ↻ 9-3 bo'limida keltirilgan tartibda uzib qo'ying.

⚠ DIQQAT!

- Akkumulyator batareyasi yaqinida gugurt yoqish gaz portlashiga olib kelishi mumkin. Agar siz dvigatel bo'lmasida ko'proq yorug'lik kerak bo'lsa, fonardan foydalaning.
- Hatto germetik mahkamlangan bo'lsa ham,

⚠ DIQQAT!

akkumulyator batareyasida kuyishga sabab bo'luvchi kislota mavjud bo'ladi. Agar bunday kislota teringizga yoki ko'zingizga tomadigan bo'lsa, o'sha joyni oqib turgan suv bilan yuving va darhol tibbiy yordamga murojaat qiling.

- Bunday eritmalar ko'zga tegishi xavfini kamaytirish uchun akkumulyator batareyasi bilan ishlayotganda himoya ko'zoynagini taqib oling.
- Akkumulyator batareyasidan e'tiborsizlik bilan foydalanish yoki noto'g'ri foydalanish oqibatida yuzaga kelgan baxtsiz hodisalar uchun General Motors kompaniyasi javobgarlikni o'z bo'yiga olmaydi.

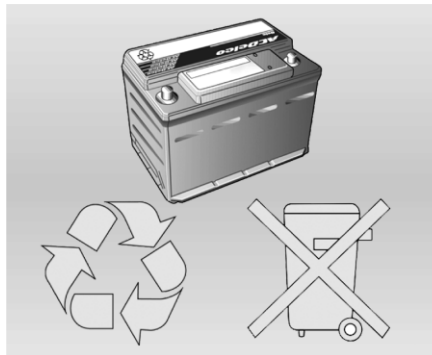
Akkumulyator batareyasini majburiy ravishda chiqindiga chiqarish

Akkumulyatorlar batareyasini tegishli chiqindi yig'ish punktiga topshirish shart. Akkumulyator batareyasini almashtirayotganda atrof-muhit muhofazasi bo'yicha tegishli me'yoriy hujjatlar va talablariga rioya qiling.

Almashtirayotganda eski akkumulyator batareyasini ular bilan savdo qiluvchi vositachida qoldiring:

- Har bir xaridor/pirovard foydalanuvchi avtomobilning ishlatilgan akkumulyator batareyasini qaytarishi kerak. U oddiy maishiy chiqindilar bilan birga tashlab yuborilmasligi lozim.
- Siz akkumulyator batareyasini sotib olgan Chevrolet servis markazi yoki vakolatli ta'mirlash ustaxonasi ishlatilgan akkumulyator batareyasini qaytib olishi va uni qayta ishlash maqsadida akkumulyator batareyasi ishlab chiqaruvchisiga jo'natishi kerak.

⚠ XAVFLI!

Portlashning oldini olish uchun yonib turgan moddalarni akkumulyator batareyasidan uzoqroq tuting. Akkumulyator batareyasi portlarsa, bu avtomobilga zarar yetishi va jarohat yoki o'lim holatlari yuz berishiga olib kelishi mumkin.

⚠️ DIQQAT!

Kislota eritmasi va qo'rg'oshin tekanda yuzaga keladigan xavflar:

- Asosiy tarkibiy qismlari: qo'rg'oshin, suyultirilgan oltingugurt kislotasi va plastmassa.
- Akkumulyator batareyasi ichidagi kislota eritmasi va qo'rg'oshin noto'g'ri tarzda chiqindiga tashlansa, bu tuproqning, uning ostidagi qatlam va suvning ifloslanishiga, shuningdek, insonlar salomatligi uchun xatar tug'dirishga sabab bo'lishi mumkin.
- Agar bu kabi moddalar beixtiyor ko'zga yoki teriga tegsa, u joylarni darhol oqib turgan suvda yuvib tashlash va tibbiy yordamga murojaat qilish kerak.
- Akkumulyator batareyasini bir joydan boshqa joyga olayotganda ventilyatsiya teshigidan elektrolit to'kilib ketmasligi uchun uni gorizontaal holatda ushlang.
- Uni bolalar qo'li yetmaydigan joyda saqlash zarur.
- Ochilgan akkumulyator batareyasini qiyalatmang.
- Portlashni oldini olish uchun yonib turgan moddani akkumulyator batareyasidan uzoqroq tuting.

Elektron qismlarlarga zarar yetishini oldini olish

Elektron komponentlarga zarar yetishiga yo'l qo'ymaslik uchun hech qachon dvigatel ishlab turganda akkumulyator batareyasini uzib qo'ymang, akkumulyator batareyasini uzishdan oldin avtomobilni o'chirib, avtomobil kalitini joyidan sug'urib oling.

Har doim akkumulyator batareyasini uzib qo'yishga to'g'ri kelganda, avval uning manfiy simini, so'ngra, musbat simini uzing. Simlar o'rnini almashtirib, teskari ulab qo'ymang.

Qayta ulashda esa, avval musbat simni, so'ngra, manfiy simni ulang.

Tozalagich cho'tkasini almashtirish

Old oyna artgich cho'tkalarining to'g'ri ishlashi va yo'lni ko'rishning cheklanmaganligi avtomobilni haydash xavfsizligi uchun muhim shartdir. Oyna artgich cho'tkalarini tez-tez tekshirib turing. Oyna artgich cho'tkalarini suvda eritilgan neytral sovun bilan tozalang. Old oyna artgichlarni quruq holda yoki oyna yuvgich ishga tushirilmagan holda ishlatmang. Xavfsizlik nuqtai nazaridan, oyna artgich cho'tkalarini yiliga kamida bir marta yoki ularning ko'rish imkoniyatini ta'minlash samaradorligi pasayganda almashtirish tavsiya etiladi.

Ko'rikdan o'tkazish: cho'tka holatini muntazam tekshirib turing. Ularni suvda eritilgan neytral sovun bilan tozalang.

Almashtirish: cho'tkalarni kamida yiliga bir marta yoki ularning samaradorligi pasayganda, qaysiki yomg'ir ostida ko'rish imkoniyati yomonlashishiga olib kelganda almashtiring.

Old oyna artgich cho'tkasini almashtirish

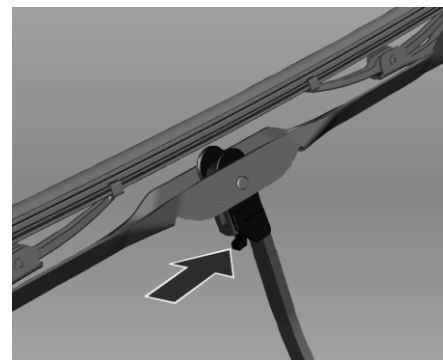

1. Oyna artgich komplektini old oynadan torting.
2. Fiksator dastakchasini bosing va oyna tozalagich cho'tkasini pastga tortib ajratib oling.
3. Artgich cho'tkasini olib tashlang va almashtiring.

LAMPALARNI ALMASHTIRISH

Orqa oyna artgich cho'tkasini almashtirish

Orqa oynadagi artgich cho'tkasini ko'taring.

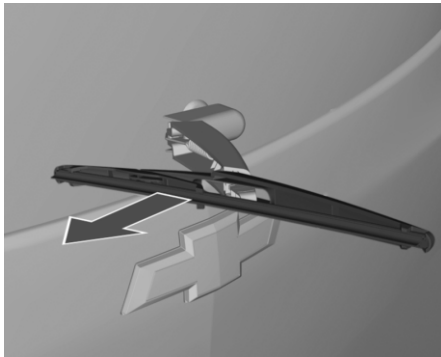

1. Oyna artgich qo'lini ko'taring.
2. Yuqoridagi rasmda ko'rsatilganidek, artgich cho'tkasini ajratib oling va almashtiring.
3. Artgich qo'lini ehtiyotkorlik bilan tushiring.

Cho'glanma lampalarni almashtirish

Agar biror bir noqulaylik yoki muammo yuzaga kelsa yoki lampochkani almashtirish haqida qo'shimcha ma'lumot olish uchun Chevrolet dilerlik markaziga murojaat qiling.

Cho'glanma lampalarni almashtirish

Lampochkalarni almashtirishni iloji boricha Chevrolet dilerlarida yoki vakolatli ta'mirlash ustaxonasida amalga oshirish kerak. Cho'glanma lampalarni almashtirayotganda tegishli elektr zanjir almashlab ulagichini o'chirilgan holatga o'tkazib qo'ying. Lampa shishasini qo'lqopsiz ushlamaslikka harakat qiling. Tasodifan kirlanib qolgan lampalarni toza tuksiz lattani spirtida namlab tozalash mumkin. Yangi qo'yiladigan lampaning texnik tavsifi va quvvati eski lampaniki bilan bir xil bo'lishi zarur.

Qo'llanilishi	Quvvati (Vt)
Uzoqni yoritsish	55 yoki LED
Yaqinni yoritish	55 yoki LED
Kunduzi yonuvchi chiroq (DRL)	LED
Old burilish ishora chirog'i	21 yoki LED
Orqa burilish ishora chirog'i	21
Orqa gabarit chiroq	5 yoki LED
Tormoz ishora chirog'i/Orqa chiroq - tozmozlash	21 yoki LED
Orqa tumanga qarshi chiroq - agar bor bo'lsa	21
Orqaga harakatlanish ishora chiroqlari	16
Yon burilish ishorasi chirog'i	5 yoki LED
Raqam belgisi chirog'i	5

Eslatma

Kuchli yomg'irda avtomobilni haydagandan yoki avtomobilni yuvgandan keyin ba'zi tashqi chiroq nur tarqatgichlari yuvilgandek ko'rinishi mumkin.

Bu holat chiroqning ichki va tashqi qismidagi harorat farqi tufayli yuzaga keladi.

Bu yomg'ir paytida avtomobilingiz oynasi ichki tomonidagi terlash o'xshaydi va bu avtomobilda muammo borligini bildirmaydi.

Agar tashqi yoritish chiroqlari ichiga suv kirib qolgan bo'lsa, avtomobilni Chevrolet dilleri yoki vakolatli ta'mirlash ustaxonasiga tekshirib ko'ring.

Galogen lampalar

⚠ OGOHLANTIRISH!

Galogen lampalar ichida bosimli gaz bor va agar siz lampochkani tushirib yuborsangiz yoki qirsangiz portlashi mumkin. Siz yoki boshqalar jarohat olishi mumkin. Lampochka o'ramidagi yo'riqlarni o'qib chiqing va ularga rioya qiling.

LED chiroq bilan yoritish

Ushbu avtomobilda bir nechta LED lampalar mavjud. Har qanday LED chiroqni almashtirish uchun dileringizga murojaat qiling.

Old faralar

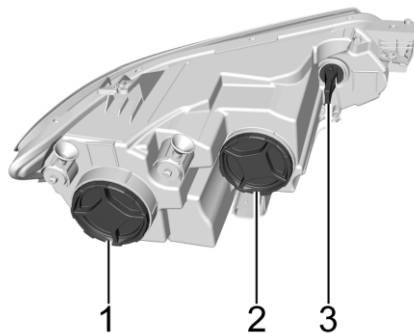

Haydovchi tomoni ko'rsatilgan (asosiy daraja), yo'lovchi tomoni o'xshash

1. Yaqinni yoritish
2. Uzoqni yoritish
3. Buriish ishora chirog'i

Uzoqni/yaqinni yoritish chirog'i

Uzoqni/yaqinni yoritish lampalaridan birini almashtirish uchun:

1. Soat mili harakatiga teskari burab old chiroq komplekti orqa qismidagi qopqoqni oling.

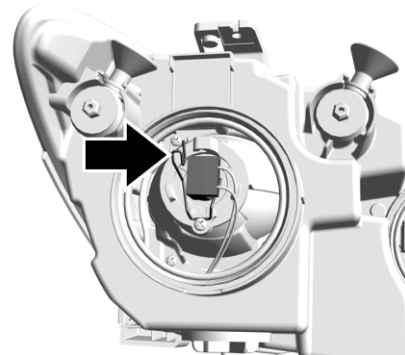

Yaqinni yoritish chirog'i ko'rsatilgan, uzoqni yoritish chirog'i shunga o'xshash

2. Prujinali ilgakni bosing va uni ajrating.
3. Lampochka ushlagichini reflektor korpusidan chiqarib oling, lampani patronidan chiqarib oling va yangi lampa bilan almashtiring.
4. Qayta o'rnatish uchun 1–3 qadamlarni teskari tartibda bajaring.

Buriish ishora chirog'i va gabarit chiroq

1. Lampochka patronini soat mili harakatiga teskari burash va uni to'g'ri tortish orqali yechib oling.
2. Lampani patronidan yechib oling.

3. Yangi lampochkani patroniga o'rnatng.
4. Lampochka patronini soat mili yo'nalishida burab o'rnatng.

**Orqa chiroqlar
Yukxona eshigi ichki orqa lampasi va
orqaga yurish chirog'i**

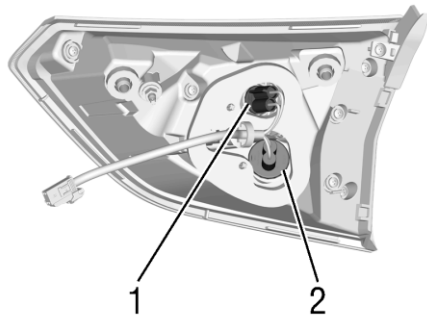

**Haydovchi tomoni ko'rsatilgan (LS/LT),
yo'lovchi tomoni o'xshash**

1. Gabarit chiroq
2. Orqaga yurish chirog'i

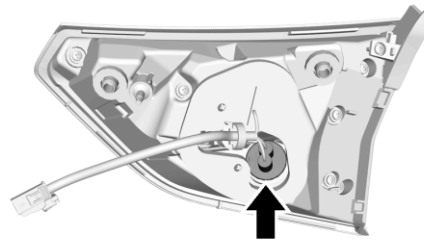

**Haydovchi tomoni ko'rsatilgan (Premier),
yo'lovchi tomoni o'xshash**

- Orqaga yurish chirog'i
Ushbu lampalardan birini almashtirish uchun:
1. Yukxona eshigini oching.

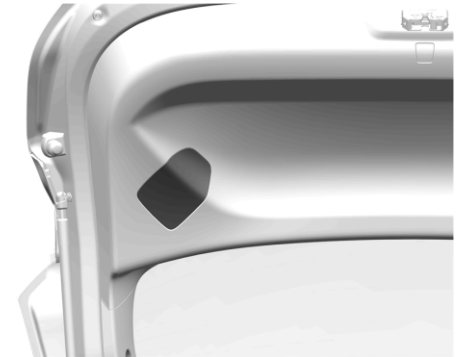

2. Yukxona eshigidagi lampochkaga yetish eshigini yechib oling.

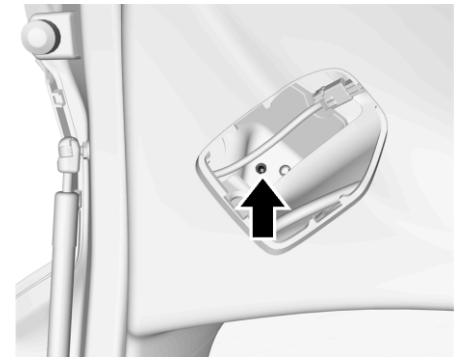

3. Orqa chiroq komplektini yukxona eshigiga biriktiruvchi vintni yechib oling.

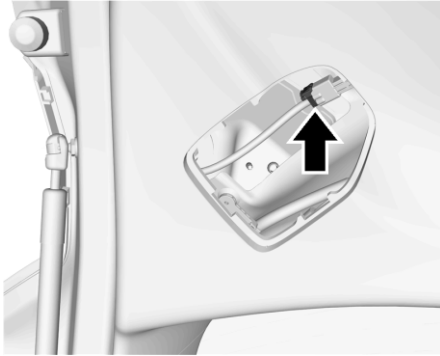

4. Orqa chiroq komplektini vilka ulagichidan ajratib va orqa chiroq yukxona eshigidan ajratib oling.

5. Lampochka patronini soat mili harakatiga teskari burash va uni to'g'ri tortish orqali uni yechib oling.

6. Lampani patronidan yechib oling.

7. Yangi lampochkani patroniga o'rnatib.

8. Lampochka patronini soat mili yo'nalishida burab o'rnatib.

9. Orqa chiroq komplektini vint bilan yukxona eshigiga o'rnatib va vilka ulagichini qayta ulang.

10. Qopqoqni qaytib joyiga o'rnatib.

To'xtash ishora chirog'i, orqa chiroq va burilish ishora chirog'i

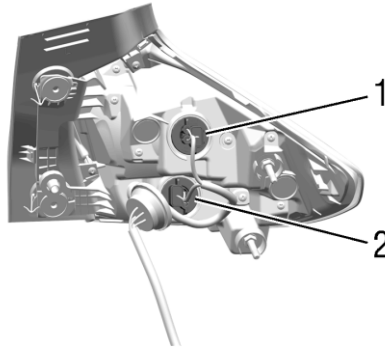

Haydovchi tomoni ko'rsatilgan (LS/LT), yo'lovchi tomoni o'xshash

1. To'xtash ishora chirog'i/Gabarit chiroq
2. Burilish ishora chirog'i lampasi

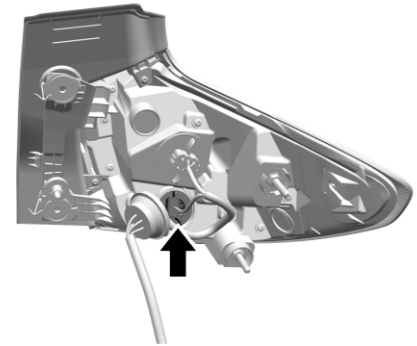

Haydovchi tomoni ko'rsatilgan (Premier), yo'lovchi tomoni o'xshash

Burilish ishora chirog'i lampasi
Ushbu lampalardan birini almashtirish uchun:
1. Yukxona eshigini oching.

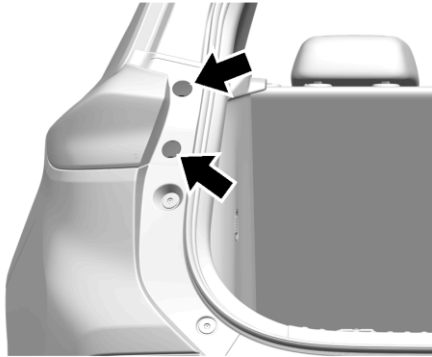

2. Orqa chiroq komplektini avtomobil korpusiga biriktiruvchi vintni yechib oling.
3. Orqa chiroq komplektini to'g'ri orqaga tortib yechib oling.
4. Soat mili harakatiga teskari burab lampa patronini orqa chiroq komplektidan yechib oling.
5. Lampani to'g'ri tashqariga tortib patrondan yechib oling.
6. Yangi lampani patroniga o'rnatib.
7. Soat mili yo'nalishida burab lampa patronini orqa chiroq komplektiga o'rnatib.
8. Orqa chiroq komplektini ikki vint bilan avtomobil kuzoviga o'rnatib.

Yon burilish ishorasi chiroqlari Qanot (agar bor bo'lsa)

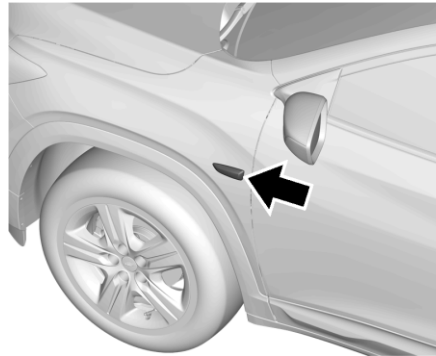

Haydovchi tomoni ko'rsatilgan, yo'lovchi tomoni o'xshash

1. Lampochka korpusini tegishli asbob bilan ajratib oling.
2. Lampa korpusini pastga tortib oling va bunda uning kabelidan torta ko'rmang.

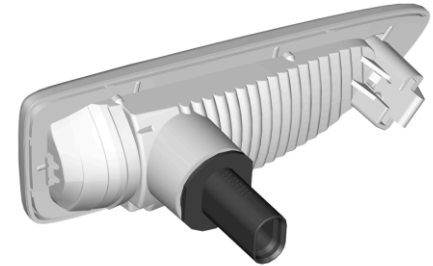

- Lampani ajratib olish uchun lampa patronini soat miliga teskari yo'nalishda burang.
3. Lampani patronidan chiqaring va yangisini qo'ying.
 4. Lampa patronini lampa korpusiga o'rnatib, uni soat mili yo'nalishi bo'yicha burang.
 5. Lampochka korpusini joyiga o'rnatishini e'tibor berib joylashtiring.

Ortni ko'rish ko'zgusi (agar mavjud bo'lsa)

Har qanday LED chiroqni almashtirish uchun dileringizga murojaat qiling.

Orqa tumanga qarshi faralar (Agar mavjud bo'lsa)

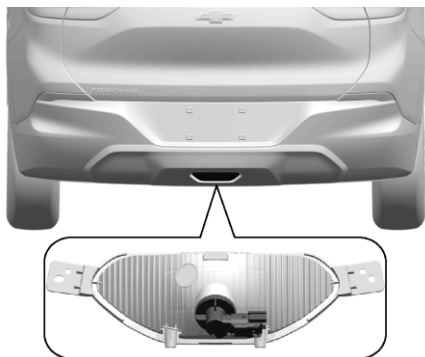

Lampochkaga avtomobilning ostidan yetish mumkin.

1. Lampochka ushlagichini soat miliga teskari burang va reflektordan chiqarib oling.

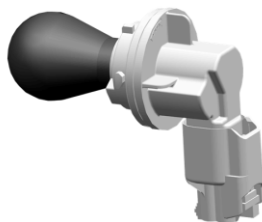

2. Lampani ajratib olish uchun lampani soat miliga teskari yo'nalishda burang.
3. Lampani patronidan chiqaring va yangisini qo'ying.
4. Lampochkani o'rnatish uchun lampochka ushlagichini reflektorga kirgizing va soat miliga teskari burang.

Raqam belgisi chirog'i

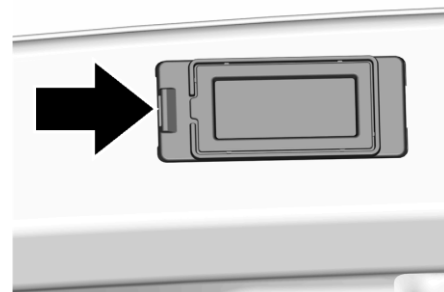

1. Lampochka korpusini tegishli asbob bilan ajratib oling.
2. Lampa korpusini pastga tortib oling va bunda uning kabelidan torta ko'rmang.

ELEKTR TIZIMI**Saqlagichlar**

Yangi elektr saqlagichdagi ma'lumotlar almashtirilayotgan buzquq saqlagichniki bilan bir xil bo'lishi kerak.

Avtomobilida ikkita elektr saqlagichlar bloki mavjud:

- Dvigatel bo'lmasining old chap tomonida.
- Haydovchining yon tomonidagi asboblar paneli tag qismida.

Asosiy eruvchan saqlagichlarning ba'zilarini akkumulyator batareyasi musbat klemmasi ustidagi blokda joylashgan. Zarur bo'lsa, Chevrolet dilerlik markazi yoki vakolatli ta'mirlash ustaxonasida ularni almashtiring.

Elektr saqlagichni almashtirishdan avval tegishli almashlab ulagichni va o't oldirish tizimini o'chiring.

Ishdan chiqqan elektr saqlagichni uning erigan simiga qarab bilish mumkin. Elektr saqlagich kuyishiga sabab bo'lgan nosozlikni bartaraf qilmaguncha saqlagichni almashtirmang.

Ba'zi funksiyalarni himoyalashni bir nechta saqlagichlar ta'milaydi.

Shuningdek, biror funksiyaga ega bo'lmagan holda ham saqlagichlar qo'yilgan bo'lishi mumkin.

Qo'lqoplar qutisi chirog'i (agar mavjud bo'lsa)

Agar qo'lqoplar qutisi chirog'i ishlamasa, uni Chevrolet dilleri yoki vakolatli ta'mirlash ustaxonasiga borib tekshirib ko'ring.

Priborlar panelini yoritish

Lampochkalarni Chevrolet dilleri yoki vakolatli ta'mirlash ustaxonasida almashtiring.

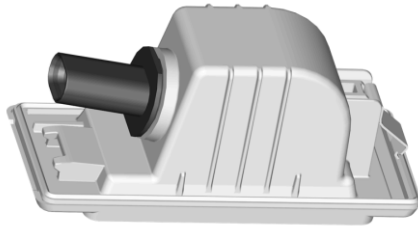

Lampani ajratib olish uchun lampa patronini soat miliga teskari yo'nalishda burang.

3. Lampani patronidan chiqaring va yangisini qo'ying.

4. Lampa patronini lampa korpusiga o'rnatib, uni soat mili yo'nalishi bo'yicha burang.

5. Lampochka korpusini joyiga o'rnamaganini e'tibor berib joylashtiring.

Salon chiroqlari**Salon chirog'i**

Agar salonnii yoritish chirog'i ishlamasa, uni Chevrolet dilleri yoki vakolatli ta'mirlash ustaxonasiga borib tekshirib ko'ring.

Kuygan saqlagich namunasi

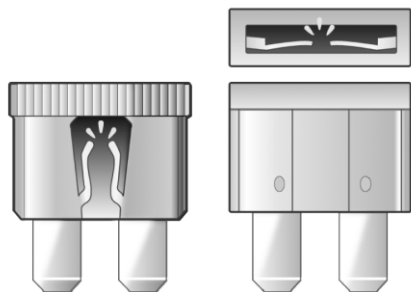

⚠ : Elektr qismlardan yong'in chiqish xavfi.

⚠ OGOHLANTIRISH!

Asl GM saqlagichi texnik tavsifiga mos kelmaydigan saqlagichlarni o'rnatish yoki ulardan foydalanish xavfli. Saqlagichlar ishlamay qolishi va yong'inga olib kelishi mumkin. Siz yoki boshqalar yaralanishi yoki o'lishi va avtomobilga shikast yetishi mumkin.

Batafsil ma'lumot uchun qarang: Yordamchi qismlar va modifikatsiyalar ↪ 9-2.

Saqlagich turlari

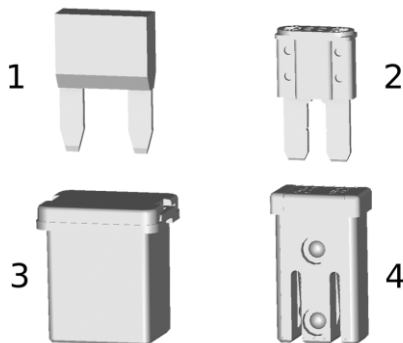

1. Mini-saqlagich
2. Mikro 2 saqlagich
3. JCase saqlagich
4. MCase saqlagich

Saqlagich ajratgichi

Saqlagich ajratgichi dvigatel bo'lmasidagi saqlagichlar blokida joylashgan.

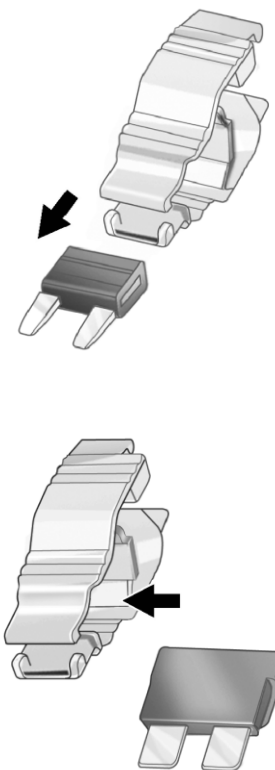

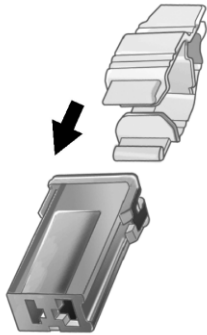

Saqlagich turiga qarab ajratgich saqlagich tepa yoki yon tomoniga o'rnatiladi va saqlagich sug'urib olinadi.

Dvigatel bo'lmasidagi saqlagichlar bloki

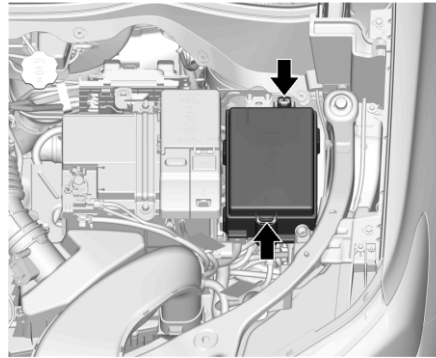

Saqlagichlar qutisi dvigatel bo'lmasining old chap tomonida joylashgan. Qopqoqni ajrating, uni yuqoriga ko'taring va yechib oling. Ushbu qo'llanmada ko'rsatilgan barcha saqlagichlar qutilari ham sizning avtoulovingizga taalluqli bo'lmasligi mumkin. U ushbu qo'llanma chop etilgan vaqtdagi holatiga tegishli. Saqlagichlar qutisini tekshirishda saqlagichlar qutisi yorlig'iga qarang. Shuningdek, biror funksiyaga ega bo'lmagan saqlagichlar ham joylashtirilgan bo'lishi mumkin.

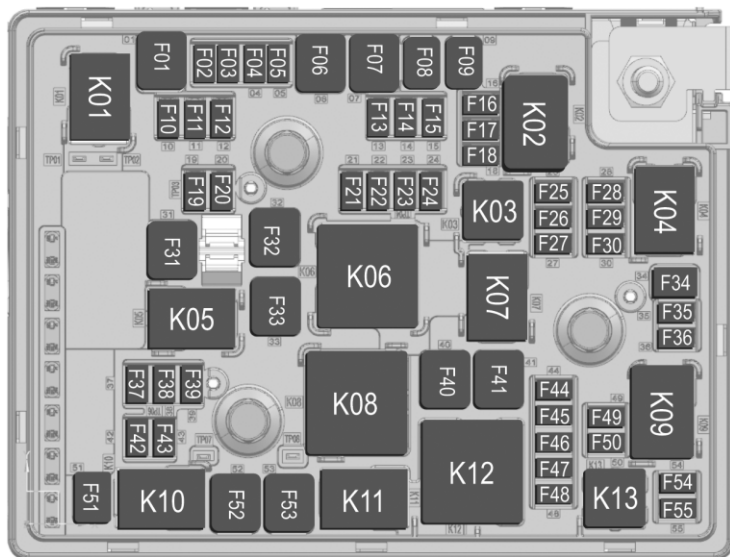

Saqlagichlar		
Joylashgan joyi	Tok kuchi	Elektr zanjir
F01 ₁	-	Foydalanilmaydi
F02 ₁	5 A	Akkumulyator toki datchigi
F03 ₁	5 A	Kanistr ventilyatsiya klapani
F04	-	Foydalanilmaydi
F05	-	Foydalanilmaydi
F06 ₂	60 A	(ABS) tizimi nasosi
F07 ₂	40 A	(ABS) tizimi klapani
F08	-	Foydalanilmaydi
F09 ₃	30 A	Elektr yuritma bilan sozlanadigan haydovchi o'rindig'i (agar mavjud bo'lsa)
F10 ₁	15 A	Isitgichli haydovchi o'rindig'i (agar mavjud bo'lsa)
F11 ₁	15 A	Elektr yuritma bilan sozlanadigan yo'lovchi o'rindig'i (agar mavjud bo'lsa)
F12 ₁	15 A	Kuzovni boshqarish moduli

Saqlagichlar		
Joylashgan joyi	Tok kuchi	Elektr zanjir
F13 ₁	15 A	Kuzovni boshqarish moduli
F14 ₁	15 A	Kuzovni boshqarish moduli
F15 ₁	5 A	Ortni ko'rish kamerasi
F16 ₁	5 A	Priborlar paneli / Olddan to'qnashuv haqida ogohlantirish tizimi (agar mavjud bo'lsa)
F17 ₁	10 A	Rul ustuni / Rul ustunini bloklash elektr qulfi (agar mavjud bo'lsa)
F18 ₁	10 A	Old chiroqlar nurini tekislash
F19 ₁	10 A	Oynani muzdan eritgich
F20	-	Foydalanilmaydi
F21 ₁	15 A	Kuzovni boshqarish moduli
F22 ₁	25 A	Yoqilg'i tizimini boshqarish moduli (agar mavjud bo'lsa)
F23	-	Foydalanilmaydi

Saqlagichlar		
Joylashgan joyi	Tok kuchi	Elektr zanjir
F24 ₁	20 A	Yoqilg'i nasosi (agar mavjud bo'lsa)
F25	-	Foydalanilmaydi
F26 ₁	15 A	Dvigatelni boshqarish moduli - O't oldirish
F27 ₁	15 A	Uzatmalar qutisini boshqarish moduli
F28 ₁	5 A	Xavfsizlik yostiqchasi tizimi
F29 ₁	15 A	Uzatmalar qutisini boshqarish moduli
F30 ₁	15 A	Dvigatelni boshqarish moduli
F31 ₂	40 A	Orqa oyna isitgichi
F32	-	Foydalanilmaydi
F33	-	Foydalanilmaydi
F34	-	Foydalanilmaydi
F35	-	Foydalanilmaydi
F36	-	Foydalanilmaydi
F37 ₁	30 A	Kuzovni boshqarish moduli

Saqlagichlar		
Joylashgan joyi	Tok kuchi	Elektr zanjir
F38 ₁	20 A	Oynani muzdan eritgich
F39	-	Foydalanilmaydi
F40 ₂	60 A	Ventilyator - yuqori tezlik
F41	-	Foydalanilmaydi
F42 ₁	15 A	Old tumanga qarshi chiroq lampasi (agar bor bo'lsa)
F43	-	Foydalanilmaydi
F44	-	Foydalanilmaydi
F45 ₁	15 A	Konditsioner kompressori / Ventilyator - oraliq tezlik boshqaruvchi / Purkash tizimlari datchiklari
F46 ₁	15 A	Purkash tizimi g'altagi

Saqlagichlar		
Joylashgan joyi	Tok kuchi	Elektr zanjir
F47 ₁	15 A	Dvigatelni boshqarish moduli - Asosiy
F48 ₁	10 A	Ventilyator relesi
F49 ₁	15 A	Suv nasosi
F50 ₁	10 A	Konditsioner kompressori muftasi
F51 ₃	30 A	Ventilyator - past tezlik
F52	-	Foydalanilmaydi
F53 ₂	40 A	Ventilyator - oraliq tezlik
F54 ₁	30 A	Starter 1
F55	-	Foydalanilmaydi
1 – Mikro 2 saqlagich 2 – JCase saqlagich 3 – MCase saqlagich		

Relelar	Elektr zanjir
K01	2-yurg'izish
K02	Yurg'izish / Ishga tushirish
K03	Yoqilg'i nasosi (agar mavjud bo'lsa)
K04	Foydalanilmaydi
K05	Foydalanilmaydi
K06	Foydalanilmaydi
K07	Foydalanilmaydi
K08	Ventilyator - yuqori tezlik
K09	Starter
K10	Ventilyator - past tezlik
K11	Ventilyator - o'rtacha tezlik
K12	Dvigatelni boshqarish moduli - Asosiy
K13	Konditsioner kompressori muftasi

Priborlar paneli saqlagichlar bloki



Priborlar panelining saqlagichlar bloki haydovchi tomondagi priborlar paneli pastki qismida joylashgan.

Ushbu qo'llanmada ko'rsatilgan barcha saqlagichlar qutilari ham sizning avtoulovingizga taalluqli bo'lmasligi mumkin. U ushbu qo'llanma chop etilgan vaqtidagi holatiga tegishli.

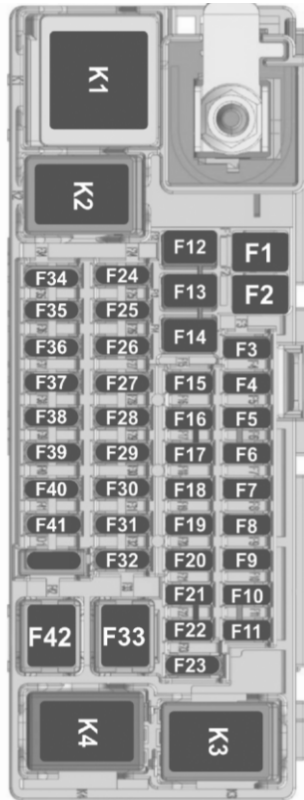

Saqlagichlar		
Joylashgan joyi	Tok kuchi	Elektr zanjir
F1	-	Foydalanilmaydi
F2	-	Foydalanilmaydi
F3 ₂	10 A	Yomg'ir datchigi
F4	-	Foydalanilmaydi
F5 ₂	30 A	Kuzov konstruksiyasini boshqarish moduli
F6 ₂	30 A	Kuzov konstruksiyasini boshqarish moduli
F7 ₂	30 A	Kuzov konstruksiyasini boshqarish moduli
F8	10 A	ESCL
F9	-	Foydalanilmaydi
F10 ₂	20 A	Orqa oyna artgichi
F11	-	Foydalanilmaydi
F12 ₃	40 A	Avtomatik konditsioner ventilyatori
F13 ₃	40 A	IPC / Displey / Radio / USB / UPA / SBSA / APA / ECC / CCP / LPM / BCM1

Saqlagichlar		
Joylashgan joyi	Tok kuchi	Elektr zanjir
F14 ₃	-	Foydalanilmaydi
F15	-	Foydalanilmaydi
F16	-	Foydalanilmaydi
F17	-	Foydalanilmaydi
F18 ₂	5 A	Ortni ko'rsatuvchi tashqi ko'zgular
F19 ₂	25 A	Isitgichli orqa o'rindiqlar
F20 ₂	10 A	Havo yostiqchasi moduli
F21 ₂	7.5 A	Diagnostika qurilmasini ulash kolodkasi
F22 ₂	30 A	Lyuk
F23 ₁	2 A	O't oldirish perekuchateli
F24 ₁	10 A	Quyoshdan himoya pardasi / qo'lqoplar qutisi / avtomatik uzatmalar qutisi dastagining yoritgichi (agar mavjud bo'lsa)

Saqlagichlar		
Joylashgan joyi	Tok kuchi	Elektr zanjir
F25 ₁	20 A	Qo'shimcha (Aux) elektr chiqish uyalari (agar mavjud bo'lsa)
F26 ₁	5 A	Orqa USB uya / Simsiz zaryadlagich
F27	15 A	Isitiladigan rul chamberagi (agar mavjud bo'lsa)
F28	15 A	Isitgichli orqa o'ng o'rindiqlik
F29	5 A	O'rindiqlarni isitilishi
F30 ₁	15 A	Isitgichli orqa chap o'rindiqlik
F31 ₁	10 A	Isitish, ventilyatsiya va konditsioner boshqaruv elementlari
F32 ₁	20 A	Old oyna yuvgichi
F33 ₄	40 A	Qo'l konditsioner ventilyatori
F34 ₁	5 A	EraGlonass
F35 ₁	10 A	Priborlar paneli / Displaylar

Saqlagichlar		
Joylashgan joyi	Tok kuchi	Elektr zanjir
F36 ₁	15 A	Radio / old USB uya
F37 ₁	10 A	Parkovkada yordam berish tizimi / yondagi ko'zinmas zona haqida ogohlantirish
F38 ₁	10 A	Isitish, ventilyatsiya va konditsioner boshqaruvi
F39 ₁	20 A	Kuzov konstruksiyasini boshqarish moduli
F40 ₁	2 A	Rul chamberagi pereklyuchatellari
F41 ₁	-	Foydalanilmaydi
F42 ₄	-	Foydalanilmaydi
1 – Mini-saqlagich 2 – Mikro 2 saqlagich 3 – MCase saqlagich 4 – JCase saqlagich		

Relelar	Elektr zanjir
K1	Ishga tushirish
K2	RAP_ACC
K3	Isitiladigan orqa o'rindiqlar
K4	Foydalanilmaydi

G'ILDIRAKLAR VA SHINALAR

Avtoulouq qurollari

Qurollar

Domkrat va asboblari zaxira g'ildirak ostidagi buyumlar saqlash bo'lmisida.

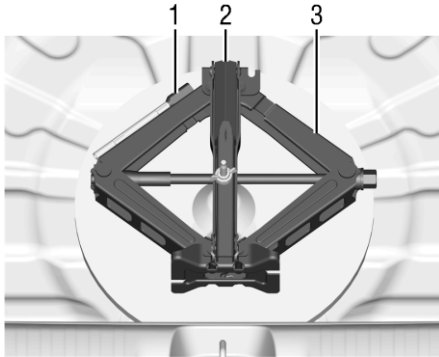

1. Kengaytma bolt
2. Gayka kaliti
3. Domkrat

Shinalar holati, g'ildiraklar holati

Yo'lning o'tkir qirrali yuzalari shina va g'ildirakka ziyon yetkazishi mumkin. Avtomobilni parkovka qilganda shinalar to'siq ustiga chiqmaganini tekshiring.

Shina va g'ildiraklarga zarar yetmaganligini muntazam tekshirib turing. Shikast yoki noodatiy yeyilish holatlarida Chevrolet dilleri yoki vakolatli ta'mirlash ustaxonasidan yordam so'rang.

Qishki shinalar

Ushbu avtomobilga zavodda qishki shinalar qo'yilmagan bo'ladi. Qishki shinalar qor va muz bilan qoplangan yo'llarda shinalarni yo'l bilan ilashish koeffitsiyentini oshirish uchun mo'ljallangan. Agar muz va qor bilan qoplangan yo'llarda ko'pincha yurishga to'g'ri keladigan bo'lsa, avtomobilga qishki shinalar qo'yish haqida o'ylang. Qishga tayyorgarlik ko'rish va avtomobilga mos shinalarni tanlash masalalari bo'yicha batafsil ma'lumot uchun sizga xizmat ko'rsatuvchi servis markaziga murojaat qiling. Qishki shinalar qo'yilganda quruq yo'lda yurganda shinalar ilashuvchanligi pasayishi, shovqin darajasi oshishi va shinning yemirilish davri qisqarishi mumkin. Qishki shinalar qo'yilganidan so'ng avtomobilni boshqarish va tormozlanishda bo'ladigan o'zgarishlarga e'tibor qarating.

Qishki shinalardan foydalanilganda:

- To'rttala g'ildirak uchun ham markasi va protektor turi bir xil bo'lgan shinalardan foydalaning.

- Iplarining radius bo'ylab joylashuvi, o'lchami, yuklama ko'tarish indeksi va tezlik ko'rsatkichlari zavodda qo'yilgan shinalarniki bilan bir xil bo'lgan shinalardan foydalaning. Tezlik ko'rsatkichlari zavodda qo'yilgan shinalarniki bilan bir xil bo'lgan shinalar H, V, W, Y va ZR tezlik ko'rsatkichlari uchun mos bo'lmisligi mumkin. Agar tezlik ko'rsatkichi pastroq bo'lgan qishki shinalar tanlab bo'lingan bo'lsa, avtomobilda harakatlanayotganda tezlikni aslo ushbu shina uchun belgilangan eng yuqori tezlikdan oshirmang.

Yozgi shinalar

Avtomobilga yuqori sifatli yozgi shinalar o'rnatilgan bo'lishi mumkin. Bu shinalar quruq va ho'l yo'llarda maksimal darajada samarali harakatlanish uchun mo'ljallangan maxsus protektor va tarkibiy tuzilishga ega. Bunday protektor va tarkibiy tuzilishga ega shinalar samaradorligi sovuq iqlimda va muzli hamda qorli yo'llarda pasayishi mumkin. Ko'pincha havo harorati taxminan 5°C (40°F) dan pasaygan sharoitda yoki muz yo'qor qoplangan yo'llarda harakatlanishga to'g'ri keladigan bo'lsa, qishki shinalar qo'yish tavsiya etiladi. Qarang: Qishki shinalar ⇨ 9-33

Eslatma

Samaradorligi yuqori bo'lgan yozgi shinalar rezina tarkibiga ega bo'lib, bu shinalarda havo harorati **-7°C (20°F)** dan past bo'lganda harakatlanganda ular o'zining elastikligini

yo'qotadi va uning protektori yuzasida darz ketish holatlari sodir bo'lishi mumkin. Samaradorligi yuqori bo'lgan yozgi shinalardan foydalanmayotgan bo'lsangiz, ularni doim harorati **-7°C (20°F)** dan yuqori bo'lgan yopiq binoda saqlang. Agar shinalar **-7°C (20°F)** yoki undan past haroratda saqlangan bo'lsa, ularni o'rnatish yoki ular o'rnatilgan avtomobilda harakatlanishdan oldin bu shinalarni kamida **5°C (40°F)** haroratda 24 soat yoki undan ko'p muddat davomida isib oling. Shinalarni to'g'ridan-to'g'ri issiqlik qo'llamang yoki issiq havo purkamang. Shinalardan foydalanishdan avval doim ularni ko'zdan kechiring. Qarang: Shinalarni ko'zdan kechirish ⇨ 9-36

Shina belgilari

Masalan: **195/65 R15 91H**

195 : Shina eni, mm

65 : Kesim nisbati (shina balandligining shina eniga nisbati), %

R : Tasma turi: Radial

15 : G'ildirak diametri, dyuym

91 : Shinalar uchun ruxsat etilgan yuklama indeksi, masalan 91 ni olsak, u 615 kg ga to'g'ri keladi.

H : Tezlik kod indeksi

Tezlik kod indeksi:

Q : 160 km/s gacha

S : 180 km/s gacha

T : 190 km/s gacha

H : 210 km/s gacha

V : 240 km/s gacha

W : 270 km/s gacha

Shinalar bosimi

Sovuq shinalar bosimini har 2 haftada va uzoq safarga chiqishdan oldin tekshiring. Zahira g'ildirak bosimini tekshirishni ham unutmang.

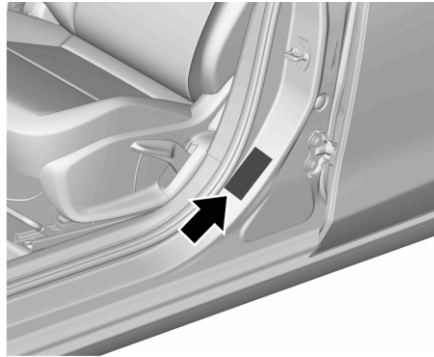

Shinalardagi bosim yorlig'i chap old eshikning ustunida joylashgan.

Shina bosimi haqidagi ma'lumotlar sovuq shinalar uchun keltirilgan.

Zahira g'ildirak shinasini doimo nazarda tutilgan bosimda damlang.

Shinalardagi bosimning noto'g'riligi harakat xavfsizligiga tahdid solishi bilan birga avtomobilni boshqarish, qulaylik hamda yonilg'i tejashga salbiy ta'sir ko'rsatadi, shuningdek, shinalarning yeyilishini tezlashtiradi.

⚠ XAVFLI!

Agar bosim juda past bo'lsa, shinalar o'ta qizib ketishi va ularning ichki tomoniga zarar yetishi mumkin, bu esa protektorning qatlamlarga ajralishiga olib kelishi mumkin, avtomobil harakatlanish tezligi yuqori bo'lgan holatlarda esa, hatto shina yorilishi ham mumkin.

Shinalar bosimi monitorini ishlatish (Agar mavjud bo'lsa)

Ushbu avtomobil shinalar bosimini nazorat qilish tizimiga (TPMS) ega bo'lishi mumkin.

Shinalar bosimini nazorat qilish tizimiga (TPMS) shinalar bosimi past holatda bo'lganda haydovchini ogohlantirish uchun mo'ljallangan. Shinalar bosimini nazorat qilish tizimi (TPMS) datchiklari har bir shina va g'ildirak komplektiga o'rnatiladi, zaxira shina va g'ildirak to'plami bundan mustasno.

Shinalar bosimini nazorat qilish tizimi (TPMS) datchiklari shinalardagi havo bosimini nazorat qiladi va shinalar bosimi ko'rsatkichlarini avtomobilda joylashgan qabul qilgichga uzatadi.



Shinalardagi past bosim holati aniqlanganda, shinalar bosimini nazorat qilish tizimi (TPMS) priborlar panelida joylashgan shinalar bosimi pastligi haqida ogohlantirish indikatorini yoqadi. Agar ogohlantirish chirog'i yonsa, imkon qadar tezroq avtomobilni to'xtating va shinalarni Shinalar va yuklama haqida ma'lumot yorlig'ida ko'rsatilgan tavsiya etilgan bosimga damlang. Qarang: G'ildiraklar va shinalar ⇨ 9-33.

Shinalar bosimini nazorat qilish tizimi (TPMS) ogohlantirish indikatorini har bir o't oldirish siklida shinalar maqsadga muvofiq havo bosimiga shishirilmaguncha yonib turadi.

Shinalar bosimini nazorat qilish tizimi (TPMS) ogohlantirish indikatorini salqin ob-havoda avtomobil birinchi ishga tushirilganda yonishi va avtomobil joyidan qo'zg'alib haydab ketilgan paytda o'chishi mumkin. Bu havo bosimi pasayib borayotganining dastlabki alomati bo'lishi mumkin va uni kerakli bosimga shishirish kerak.

Shinalar bosimini nazorat qilish tizimi (TPMS) shinalardagi past bosim holati haqida ogohlantirishi mumkin, ammo bu shinalarga odatiy texnik xizmat ko'rsatishning o'rini bosa olmaydi. G'ildiraklar va shinalar ⇨ 9-33 va Shinalar joyini almashtirish ⇨ 9-36 bo'limiga qarang.

DIQQAT!

Shinalarning zichlama materiallari hammasi bir xil emas. Tasdiqlanmagan shinalar zichlamasi Shinalar bosimini nazorat qilish tizimi (TPMS) datchiklariga zarar yetkazishi mumkin. Nazarda tutilmagan shina zichlamalaridan foydalanish natijasida shinalar bosimini nazorat qilish tizimi (TPMS) datchigiga shikast yetishi holatini tuzatish avtomobil kafolati bilan qamrab olinmaydi. Har doim faqat dileringiz orqali sotiladigan yoki avtomobilga kiritilgan GM tomonidan tasdiqlangan shinalar zichlamasidan foydalaning.

Shinalar bosimini nazorat qilish tizimi (TPMS) nosozligi indikatorini

Agar shinalar bosimini nazorat qilish tizimi (TPMS)ning bir yoki bir nechta datchiklari yo'q bo'lsa yoki ishlamasa, shinalar bosimini nazorat qilish tizimi (TPMS) to'g'ri ishlamaydi.

Tizim nosozlikni aniqlaganida, shinalar bosimini nazorat qilish tizimi (TPMS) indikatorini taxminan bir daqiqa yonib-o'chib turadi va keyin o't oldirish siklining qolgan qismi davomi yonib turadi. Muammo bartaraf etilmaguncha har bir o't oldirish sikli davomida nosozlik indikatorini yonadi. Bu indikator yonishiga olib kelishi mumkin bo'lgan ba'zi sabablar:

- Shinalar bosimini nazorat qilish tizimi (TPMS) datchigini kalibrash jarayoni shinalarni aylantirgandan so'ng amalga oshirilmagan yoki muvaffaqiyatli tugallanmagan. Datchikni

kalibrash jarayoni muvaffaqiyatli yakunlangandan so'ng nosozlik indikatorini o'chishi kerak. Ushbu bo'limning keyingi qismidagi "Shinalar bosimini nazorat qilish tizimi (TPMS) datchigini kalibrash jarayoni" mavzusiga qarang.

- Bir yoki bir nechta Shinalar bosimini nazorat qilish tizimi (TPMS) datchigi shikastlangan. Shinalar bosimini nazorat qilish tizimi (TPMS) datchiklari muammosi tuzatilganda va datchikni kalibrash jarayoni muvaffaqiyatli amalga oshirilganda nosozlik indikatorini o'chishi kerak. Texnik xizmat ko'rsatish uchun dileringizga murojaat qiling.
- Almashtirilgan shinalar yoki g'ildiraklar asl shinalar yoki g'ildiraklarga mos kelmaydi. Tavsiya etilganlardan boshqa shinalar va g'ildiraklar Shinalar bosimini nazorat qilish tizimi (TPMS) ning to'g'ri ishlashiga xalaqit berishi mumkin.
- Elektron qurilmalarni ishlatish yoki shinalar bosimini nazorat qilish tizimi (TPMS) ga o'xshash radio to'lqin chastotalaridan foydalanadigan inshootlar yaqinida avtomobilning bo'lishi shinalar bosimini nazorat qilish tizimi (TPMS) datchiklarining noto'g'ri ishlashiga olib kelishi mumkin.

Agar shinalar bosimini nazorat qilish tizimi (TPMS) to'g'ri ishlamasa, u shinalar havo bosimi pastligi holatini aniqlay olmaydi yoki bu haqida xabar bera olmaydi. Agar shinalar bosimini nazorat qilish tizimi (TPMS) nosozligi indikatorini yonib, so'ng yoniq holda tursa, xizmat ko'rsatish uchun dileringizga murojaat qiling.

Shinalar bosimini nazorat qilish tizimi (TPMS) datchigini kalibrlash jarayoni

Har bir shinalar bosimini nazorat qilish tizimi (TPMS) datchigi noyob identifikatsiya kodiga ega. Identifikatsiya kodi shinalar aylantirilgandan yoki shinalar bosimini nazorat qilish tizimining (TPMS) bir yoki bir nechta datchiklarini almashtirgandan so'ng yangi shina/g'ildirak holatiga mos kelishi kerak. Nosozlik indikatorini keyingi o't oldirish siklida o'chishi lozim. Datchiklar shinalar bosimini nazorat qilish tizimi (TPMS) qayta o'rganish vositasi yordamida shinalar/g'ildiraklar holatiga moslashtiriladi. Har bir datchik shinalar bosimini o'qishni amalga oshirish uchun belgilangan pozitsiyaga ega. Shinalar/g'ildiraklar joyi o'zgartirilsa, yangi shinalar bosimini nazorat qilish tizimi (TPMS) datchigini o'rganish talab qilinadi. Texnik xizmat ko'rsatish uchun dileringizga murojaat qiling.

Shinalarni ko'zdan kechirish

Shinalarning bordyurlarga urilishi g'ildiraklar va shinalar ichiga shikast yetishiga olib kelishi mumkin. Yuqori tezlikda ketayotganda shinalardagi yashirin shikastlar tufayli avariya sodir bo'lish xavfi mavjud bo'ladi. Shuning uchun ham, agar yo'l bordyuriga chiqish zarurati tug'lsa, buni sekin bajarung va chiqayotganda shina imkon qadar to'g'ri burchak ostida bo'lsin. Avtomobilni yo'l chetiga to'xtatib qo'yayotganda uning shinalari bordyurga tiralmaganiga

ishonch hosil qiling. Shinalarning yeyilishi (protektor chuqurligi) va unda ko'zga tashlanarli shikast alomatlari bor-yo'qligini muntazam tekshirib turing. Shuningdek, g'ildiraklarga shikast yetmaganini ham tekshiring. Agar shinalarda zarar yetish yoki noodatiy yeyilish holatlari kuzatilsa, ularni ta'mirlash, old osmani kalibrlash va rul boshqaruvini rostdash uchun Chevrolet dileri yoki vakolatli servis markaziga murojaat qiling.

Protektor chuqurligi

Protektor bo'rtmalari chuqurligini muntazam ravishda tekshirib turing. Protektor eskirishi indikatoriga muvofiq protektor bo'rtmalar chuqurligi 1,6 mm ga tushganda shinalarni almashtirish lozim.



Qoidalar bilan belgilangan protektor bo'rtmalarining minimal chuqurligi (1,6 mm) protektorlar yeyilish indikatorlari (TWI) ko'rinib qolishiga muvofiq keladi. Indikatorlar joyi shinaning yon tarafida belgilab, ko'rsatib qo'yilgan. Shinalar foydalanilmagan taqdirda ham eskirib boradi. Shinalarni har 6 yilda almashtirish tavsiya etiladi.

Shinalar joyini almashtirish

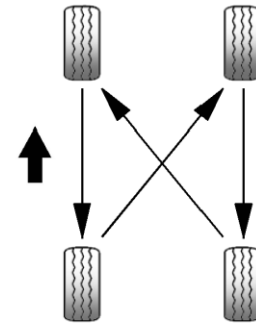

Old va orqa shinalarga ta'sir qiladigan kuch turlicha bo'lganligi sababli, ularning yeyilishi ham bir-biridan farq qiladi. Shinalarning yeyilishi bir qancha omillarga bog'liq, jumladan, yo'l qoplamasi, avtomobilni haydash tarzi, osmani rostlash, g'ildiraklarni muvozanatlash, shinalardagi bosim va hokazo.

Avtomobil egasi uning eskirishini doimo nazorat qilib borishi, jumladan, kamida har 10 000 km masofa bosib o'tilgandan so'ng uning shinalari o'rmini almashtirib turishi zarur. Shinalar o'rmini almashtirish ularning protektorining bir xilda yeyilishi va ular uzoq xizmat qilishi uchun juda muhim.

Shinalar o'rmini almashtirish tartibi rasmda ko'rsatilgan.

Shinalar holati Chevrolet servis markaziga borganda tekshirilishi kerak bo'lgan jihatlardan biri sanalib, unda avtomobilingizning xavsizligini va yaxshi ishlashiga salbiy ta'sir ko'rsatuvchi shinalar notekis yeyilganligi holatlari aniqlanishi mumkin.

O'lchamdagi farqlar tufayli hech qachon vaqtinchalik zaxira shinani shinalar aylanishiga kiritmang.

⚠ **DIQQAT!**

- Shina rezinasi vaqt o'tishi bilan eskiradi va o'zining texnik xususiyatlarini yo'qotib boradi. Bu, garchi ishlatilmagan bo'lsa-da, zahira shinaga ham taalluqli.
- Shinalarning eskirishi ulardan foydalanish bilan bog'liq turli omillariga, jumladan, havo harorati, ularga tushadigan yuklama, shuningdek, damlash bosimiga bog'liq.
- Shinalar eskirishini baholash uchun ularni ishlab chiqaruvchi servis markazida muntazam ko'rikdan o'tkazish kerak.
- 6 yil davomida foydalanilmagan zahira shinadan faqat favqulodda vaziyatlarda foydalanish mumkin. Agar bu shinadan foydalanishga to'g'ri kelsa, avtomobilda past tezlikda harakatlaning.

Eslatma

Shinalarni aylantirgandan so'ng, Shinalar bosimini nazorat qilish tizimi (TPMS) o'rganishi uchun avtomobilingizni Chevrolet dileriga olib borish kerak.

Qachon eski shinalarni yangisiga almashtirish lozim

Agar shinada tilingan joylar, yon tomonlarida qavariqlar yoki boshqa deformatsiya holatlari bo'lsa, u almashtirilishi zarur.



Shuningdek protektor bo'rtmalari chuqurligi ruxsat etilgan TWI indikatorigacha yeyilib ulguragan bo'lsa ham ular almashtirilishi kerak. Rasmda protektor bo'rtmasi chuqurligini qayerdan aniqlash mumkinligi ko'rsatilgan.

⚠ **DIQQAT!**

- Protektor chuqurligi 1,6 mm dan katta bo'lishi kerak. Bu ma'lumot shinaning yon tarafidagi TWI (Tread Wear Indicators) qisqartmasidan keyin ko'rsatilgan bo'ladi.
- Yeyilgan shinalarda harakatlanganda suv yo'lda sirpanish va toyish xavfi yuqori bo'ladi.

Eslatma

Shinalarni almashtirayotganda doim yangi shinalar eskisi bilan bir xil markada va o'lchamda bo'lishi shart. Iloji bo'lsa, bir ko'prikdagi barcha shinalarni bir vaqtda almashtirgan ma'qul.

Shinalar va g'ildiraklar turlari**▲ XAVFLI!**

Asl o'rnatilganidan turi va o'lchami bilan farq qiladigan g'ildiraklar va shinalardan foydalanmang. Agar bir yoki bir nechta shinalarni almashtirish zarur bo'lsa, ular asl zavodda chiqarilgan texnik xususiyatlar bilan bir xil xususiyatlarga ega ekanligiga ishonch hosil qiling. Aks holda, bu holat o'tkazuvchanlikka ta'sir qilishi, hatto jiddiy baxtsiz hodisalarga olib kelishi mumkin. Bundan tashqari, bu avtomobilning kafolat shartlariga ta'sir qilishi mumkin. Yuqorida aytilgan shartlar vaqtinchalik ixcham zaxira shinalar va avtomobilingiz uchun maxsus ishlab chiqilgan Chevrolet aksessuarlaridan foydalanishga taalluqli emas. Qo'shimcha ma'lumot uchun Chevrolet dilerlik tarmog'iga yoki vakolatli ta'mirlash ustaxonasiga murojaat qiling.

Avtomobilingiz uchun sotuvda mavjud bo'lgan g'ildirak va shinalarni Chevrolet aksessuari orqali almashtirganda, harakatlanuvchi dinamik radius tufayli spidometri qayta dasturlash kerak bo'lishi mumkin.

Chevrolet dilerlik tarmog'iga yoki vakolatli ta'mirlash ustaxonasiga murojaat qiling.

G'ildiraklar qalpoqlari (Agar mavjud bo'lsa)

Ushbu avtomobil uchun tavsiya qilingan hamda ushbu g'ildirak va shinalar kombinatsiyasi uchun belgilangan barcha talablarga javob beruvchi g'ildirak qalpoqlari va shinalaridan foydalaning.

Agar boshqa turdagi g'ildirak qalpoqlari va shinalardan foydalanayotgan bo'lsangiz, u shinalarda himoya uchun qalinlashtirish holati bo'lmasligi kerak.

G'ildirak qalpoqlari tormozning sovlashiga xalaqit bermasligi kerak.

▲ XAVFLI!

To'g'ri kelmaydigan shinalar va g'ildirak qalpoqlaridan foydalanish shinalardagi bosimning to'satdan yo'qolishi va shu sababli baxtsiz hodisalar sodir bo'lishiga sabab bo'lishi mumkin.

G'ildiraklarni almashtirish

Barcha avtomobillar zaxira g'ildirak bilan jihozlangan bo'ladi.

▲ XAVFLI!

G'ildiraklarni almashtirish jarohat xavfini keltirib chiqaradigan ishdir. Hech qachon tanangizni yoki uning bir qismini avtomobil ostiga yoki domkrat mexanizmi ichiga qo'ymang.

Quyidagi tayyorgarlik ishlarini bajaring va quyidagi ma'lumotlarni o'rganib chiqing.

- Avtomobilni tekis, qattiq va sirpanchiq bo'lmagan joyda to'xtating. Old g'ildiraklar to'g'ri oldinga qaragan holatda bo'lishi kerak.
- Qo'l tormozini qo'shing va mexanik uzatmalar qutisi bilan jihozlangan avtomobil bo'lsa, birinchi uzatmani yoki ortga yurish uzatmasini qo'shing, avtomatik uzatmalar qutisi bilan jihozlangan avtomobil bo'lsa, P (parkovka) uzatmasini qo'shing.
- Zaxira g'ildirakni oling.
- Hech qachon bir martada birdan ortiq g'ildirakni almashtirmang.
- Shina teshilganda, g'ildiraklarni almashtirish uchun faqat domkratdan foydalaning.
- Agar avtomobil yumshoq yerda turgan bo'lsa, domkrat ostiga (qalinligi eng kamida 1 sm) mustahkam taglik qo'yish lozim.
- Avtomobil domkrat yordamida ko'tarilgan vaqtda avtomobil ichida odamlar yoki hayvonlar bo'lmasligi kerak.

- Hech qachon domkrat yordamida ko'tarilgan avtomobil tagiga emaklab kirmang.
- Domkrat yordamida ko'tarilib turgan avtomobilni hech qachon o'toldirmang.
- G'ildirakni o'rnatishdan oldin g'ildirak gaykalarini tozalang, rezbalari toza latta bilan arting.

⚠ XAVFLI!

G'ildirak gaykasi va gayka konusini moylamang.

1. Yengil qotishmadan qilingan diskli g'ildiraklar va g'ildirak qalpoqlari:

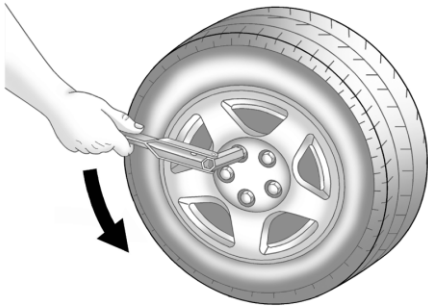

2. Ballon kalitini mahkam o'rnatib va g'ildirak gaykalarini yarim aylanaga bo'shating.
2. Domkrat avtomobilning domkrat qo'yish uchun mo'ljallangan joyiga to'g'ri qo'yilganligiga ishonch hosil qiling.

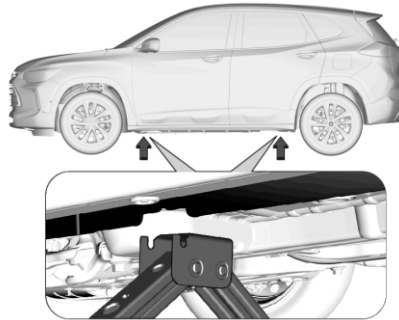

3. Domkratni kerakli balandlikka ko'taring. Domkratni avtomobil tagidagi mo'ljallangan nuqtaga sirg'alib ketmaydigan qilib qo'ying.

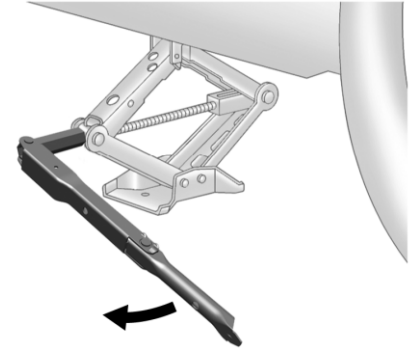

Domkrat tutqichini soat yo'nalishida burab avtomobilni ko'taring. Avtomobilni yerdan yetarlicha balandroq ko'taring, shunda yo'l va shinalar orasida yetarlicha bo'shliq mavjud bo'ladi.

4. G'ildirak gaykalarini yechib oling.
5. G'ildirakni almashtiring.
6. O'rnatishdan oldin g'ildirak qalpog'idagi teshikni shinalar klapaniga to'g'rilang. (agar bo'lsa)
7. G'ildirak gaykalarini mahkam tortib qotiring.
8. Domkratni tushiring.
9. Ballon kalitini gayka ustiga mahkam kiydiring va gaykalarni kesishuv ketmaktligida birma-bir tortib qotiring.
10. Almashtirilgan g'ildirak va ishlatilgan asboblarni yig'ishtirib oling.

11. O'rnatilgan g'ildirak shinasidagi bosim va qotirilgan g'ildirak gaykalari momentini imkon qadar tezroq tekshiring.

Nosoz shinani almashtiring yoki ta'mirlang.

Zaxira g'ildirak

Ushbu avtomobil vaqtinchalik zaxira shina bilan jihozlangan bo'lib, uning o'lchamlari, bosimi va foydalanish muddati avtomobilgizning yo'l shinalari (muntazam foydalanish uchun) dan farq qiladi.

Shuning uchun, undan faqat favqulodda vaziyatlarda foydalaning va yo'l shinalari ta'mirlangan yoki almashtirilgandan so'ng uni imkon qadar tezroq olbi qo'ying. Doimiy shinaga almashtirilgunga qadar vaqtinchalik zaxira shinadan 100 km masofadan ortiq foydalanish tavsiya etilmaydi.

Vaqtinchalik zaxira shinadan foydalanish avtomobilning dinamik harakatini o'zgartirishi mumkin, ayniqsa burilish va tormozlash paytida, lekin 80 km/soatdan past tezlikda yurganda, bu xavfsizlikka salbiy ta'sir qilmaydi. Vaqtinchalik zaxira shinada po'lat g'ildirak qo'yilgan.

Zahira shina yukxona bo'lmasida pol to'shamasi ostida saqlanadi. U pol qoplamasi ostidagi chuqurchada quloqli gayka yordamida mahkamlangan bo'ladi.

Zahira shina mahkamlanadigan chuqur barcha ruxsat etilgan o'lchamdagi shinalar uchun mo'ljallanmagan. G'ildirak almashtirilgandan so'ng zahira g'ildirak o'rniga kengroq

o'lchamdagi g'ildirak qo'yishga to'g'ri kelsa, uni chuqurga qo'ygandan so'ng yukxona to'shamasini chuqurdan yuqoriga chiqib qo'lgan shinaning ustiga qo'yish mumkin.

Bir vaqtning o'zida birdan ortiq vaqtinchalik zaxira shinalardan foydalanish mumkin emas.

⚠ XAVFLI!

Vaqtinchalik zaxira shinani ishlatganda har doim 80 km/soat dan past tezlikda yuring. Doimiy shinani o'rnatguncha zaxira shinada yurish tavsiya etiladigan masofa 100 km gachadir.

Zaxira g'ildirak saqlanadigan chuqurga shikastlangan to'liq o'lchamli g'ildirakni joylashtirish



Zaxira g'ildirak quloqli gaykasini soat miliga teskari burab zaxira g'ildirakni yechib oling.



Domkrat quloqli gaykasini soat miliga teskari burab bo'shating.

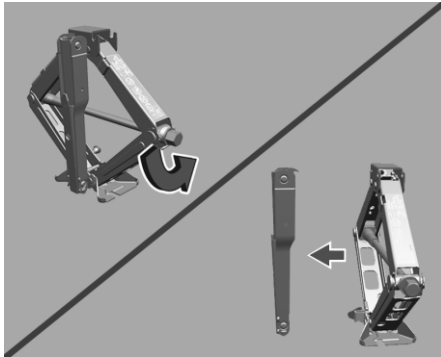

Gayka kalitini olib tashlash uchun domkratni tushirish kerak. Shikastlangan to'liq o'lchamli g'ildirakni zaxira g'ildirak saqlanadigan chuqurga joylashtirishdan oldin quyidagi tartiblarni bajaring:



1. Gayka kalitini romkratda ushlab turing.

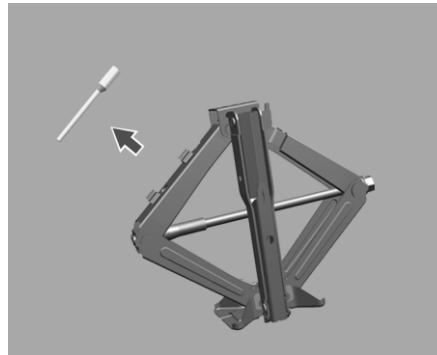

2. Kengaytma boltni domkratdan chiqarib oling.

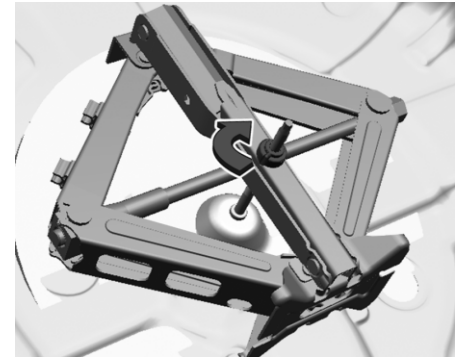

3. Domkratni avtomobilga o'rnatish va quloqli gayka bilan tortib mahkamlang.

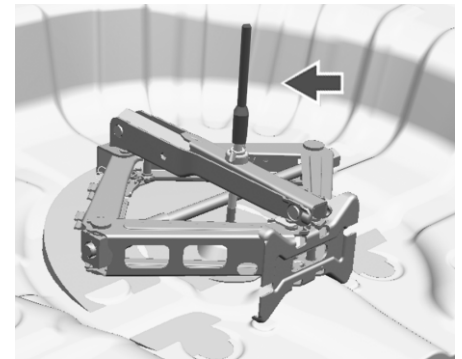

4. Shikastlangan to'liq o'lchamli g'ildirakni zaxira g'ildirak saqlanadigan chuqurga joylashtirishdan oldin kengaytma boltini o'rnatish.

Eslatma

Kengaytma boltning qopqog'ini olib tashlang.

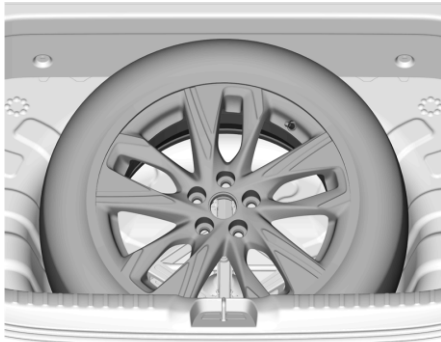

5. Shishirilmagan shinani yukxonaga o'rnatish. Shishirilmagan shinani avval orqa polga suring.

Eslatma

Shinaning hamma yeri orqa polga tegib turganligiga ishonch hosil qilish.

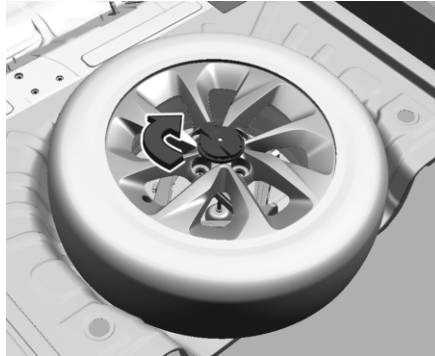

6. Quloqli gaykani qotirish.

⚠ DIQQAT!

To'liq o'lchamdagi g'ildirakni yukxonada saqlaganda, pol qoplamasini shikastlashdan ehtiyot bo'ling.

TASHQI MANBADAN ISHGA TUSHIRISH

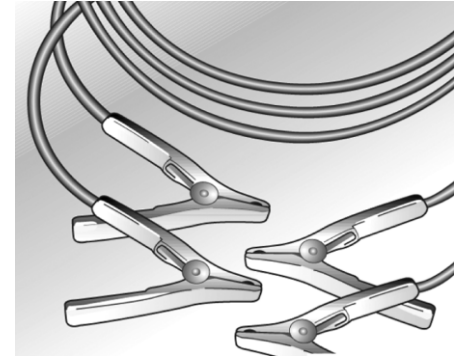

Akkumulyatori zaryadsizlangan avtomobilni simlar va boshqa avtomobil akkumulyatori yordamida ishga tushirish mumkin. Bunda juda ehtiyotkorlik bilan va quyidagi yo'riqlarga rioya qilgan holda ishini bajarish kerak.

⚠ XAVFLI!

- Qo'shimcha akkumulyator batareyasidan dvigatelni ishga tushirishda juda ehtiyot bo'lib harakat qiling. Quyida keltirilgan ko'rsatmalarning birortasiga amal qilmaslik akkumulyator batareyasi portlashi va oqibatida jarohat yoki zarar yetishiga olib kelishi va ikkala avtomobilning elektr qurilmalari izdan chiqishiga olib kelishi mumkin.

⚠ XAVFLI!

- Uning ko'zga, teriga, kiyimga va bo'yalgan yuzalarga tegib qolishidan saqlaning. Bu suyuqlik tarkibida oltingugurt kislotaga bo'lib, u bevosita tekkanda jarohat va zarar yetkazishi mumkin.

Ishni quyidagi ketma-ketlikda bajaring:

1. Yordamchi akkumulyatorning kuchlanishi dvigatel ishga tushirilishi kerak bo'lgan avtomobil akkumulyatori bilan bir xilligini tekshiring.
2. Ushbu ishga tushirish jarayonida akkumulyatorni yaqinlashtirmang.
3. Yordamchi akkumulyator boshqa avtomobilga o'rnatilgan bo'lsa, ikkita avtomobil o'rtasida kontakt bo'lishini oldini oling.
4. Yordamchi simlarda bo'shab qolganlik yoki izolyatsiyasi ochilib qolganlik holatlari yo'qligi tekshiring.
5. Yordamchi simlar uchlari yoki har ikki avtomobilning metall qismlari bilan kontaktdan saqlaning.
6. O't oldirish tizimini o'chiring va ulanishi kerak bo'lmagan barcha elektr zanjirlarni uzing.
7. Qo'l tormozi tutqichini ishochli torting. Mexanik uzatmalar qutisi bo'lsa, uzatmalar

dastagini neytral holatga o'tkazing. Avtomatik uzatmalar qutisi bo'lsa, uzatmalar dastagini P (parkovka) holatga o'tkazing.

8. Akkumulyatordagi musbat (+) va manfiy (-) qutb klemmlarini toping.

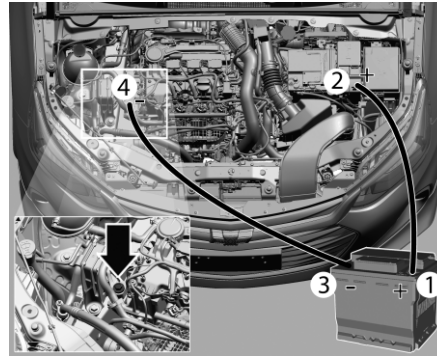

9. Yordamchi simlarni ko'rsatilgan ketmaketlikda ulang:

- + bilan +: yordamchi akkumulyatorning musbat qutbini (1) zaryadsizlangan akkumulyatorning musbat qutbi (2)+ bilan.
- - bilan yerni: yordamchi akkumulyatorning manfiy qutbini (3) avtomobilning yerga tutashirish nuqtasi bilan, akkumulyatordan, harakatlanuvchi qismlar va/yoki issiqlikdan, masalan, dvigatelni tayanch boltidan (4) 30 sm uzoqlikda ulang.

10. Akkumulyatori zaryadsizlangan avtomobil dvigatelini ishga tushiring. Agar bir nechta urinishlardan keyin dvigatel ishga tushmasa, bir qancha ta'mirlash ishlarini bajarish kerak bo'lishi mumkin.

11. Yordamchi simlarni uzishda yuqoridagi jarayonni teskari tartibda bajaring.

Eslatma

- Ish jarayon paytida yordamchi akkumulyator o'rnatilgan avtomobil dvigateli ishlab turishi kerak.
- Radio yoqilgan bo'lsa, u jiddiy shikastlanishi mumkin. Ta'mirlash xarajatlari kafolat bilan qoplanmaydi.

⚠ XAVFLI!

Ventilyatorlar va dvigatelning boshqa harakatlanuvchi qismlari jiddiy jarohatlarga sabab bo'lishi mumkin. Dvigatel ishlab turgan paytda yoki hatto o't oldirish tizimi yoqilgan bo'lganda qo'lingiz, sochingiz va kiyimingizni dvigatelning harakatlanuvchi qismlaridan uzoq tuting.

SHATAKKA OLISH

Avtomobilni shatakka olish

Avariyaga uchragan avtomobilni tashishni talab etuvchi favqulodda holatlarda maxsus platformali evakuatorlardan foydalaning.

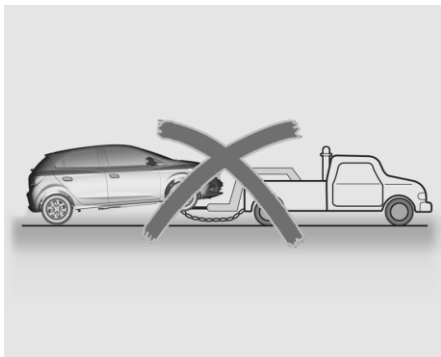
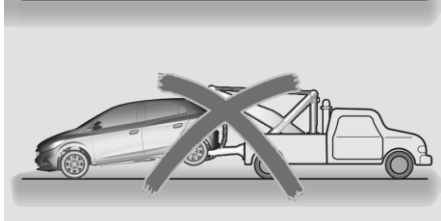
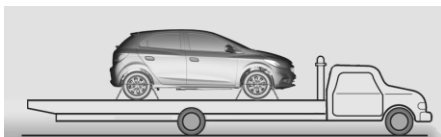

Ushbu avtomobilni faqat ikki g'ildiragini ko'targan holda shatakka olishga yo'l qo'yilmaydi.

Eslatma

Avtomobilni platformaga mahkamlayotganda ehtiyot bo'ling; quvur yo'llari va sim dastalariga shikast yetkazib qo'ymang.

Avtomobilni shatakka olganda quyidagi qoidalarga amal qiling:

- Shatakka olingan avtomobilda yo'lovchilar bo'lmasligi zarur.
- Tormozlash ishora chiroqlari, ovozli signal va old oyna artgichlarining ishlashi uchun o't oldirish tizimini yoqing.
- Shatakka olinayotgan avtomobilning to'xtash tormozini bo'shatib qo'ying va uzatmalar qutisi dastagini neytral holatga o'tkazing.

- Favqulodda holatda yoqiladigan avariya chiroqlarini yoqib qo'ying.
 - Tezlikni cheklash rejimiga rioya qiling.
- Yordam uchun Chevrolet servis markaziga murojaat qiling.

Shatakka olish ilgagi

⚠️ DIQQAT!

- Avtomobilingiz yoki boshqa avtomobilni shatakka olishda halqali moslamadan foydalanmang.
- Halqali moslamani mahkamlagandan so'ng uni keskin tortmang, unga sekin-asta bir xilda kuch qo'llang.
- Avtomobilni loy yoki qum joydan yoki avtomobil o'z tortish kuchi bilan harakatlana olmaydigan shu kabi vaziyatlarda halqali moslamadan foydalanmang.
- Avtomobilni platformaga ko'tarishda ham bu halqali moslamadan foydalanmang.
- Avtomobil bilan sekin joydan qozg'aling. Keskin harakatlardan saqlaning. Tortishda zo'r berish avtomobilga zarar yetkazishi mumkin.
- Dvigatel ishlab turmaganda tormozlash va rulni boshqarish ko'proq kuch talab qiladi, chunki bu vatda tormozlar va rul boshqaruvining elektrkuchaytirgichlari ishlamaydi.

Tegishli asbobdan foydalanib, shatakka olish teshigi qalpoqchasini ehtiyotkorlik bilan oching.



Shatakka olish halqasi avtomobil asboblari bilan birga avtomobilingizning yukxona bo'limiga joylashtirilgan.

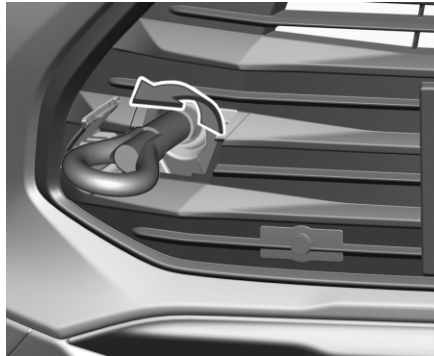

Halqali moslamani taqalguncha burang va uni gorizontol holatda to'xtating. Shatakka olsih halqasi avtomobilni tiklash uchun emas, balki faqat tortish uchun ishlatilishi kerak.

Eslatma

Avtomobilni ko'tarishda dvigatelning pastki qismlari, jumladan, dvigatel tayanchlari, poddoni, boshqaruv dastagi kabi qismlardan tayanch sifatida foydalanish mumkin emas. Bu ularning deformatsiyalanishi va hatto shikastlanishiga, oqibatda esa, ularning funksiyalarining ishdan chiqishiga olib kelishi mumkin. Avtomobilni halqali moslama orqali faqat to'g'ri va qattiq qoplamali yo'lda qisqa masofaga tortib borish mumkin.

Rul chamberagini qulfdan ochish va tormoz chiroqlari, tovushli signal va old oyna tozalagichni ishlatish mumkin bo'lishi uchun o't oldirish tizimini yoqib qo'ying. Uzatmalar qutisi neytral holatda. Tortuvchi avtomobildan chiqindi gazlarning salonga kirishini oldini olish uchun havo sirkulyatsiyasini yoqing va oynalarni yoping. Yordam uchun Chevrolet servis markaziga murojaat qiling. Shatakka olish yakunlangandan so'ng, shatakka olish halqasini burab bo'shating, shatakka olish teshik qopqog'ini joyiga o'rnatating va mahkamlang.

Boshqa transport vositasini shatakka olish

⚠ XAVFLI!

Ushbu avtomobil orqa tomondan tortuvchi halqani qabul qila olmaydi va shu bois tirkamalarni tortmaydi.

TASHQI KO'RINISHIGA QAROV

Bu yerda avtomobil tashqi ko'rinishiga davriy ravishda qarov tadbirlarini amalga oshirish haqidagi ma'lumot bilan tanishasiz. Kafolat taloni bo'yicha avtomobil ichki va tashqi sayqaliga texnik xizmat ko'rsatish uchun ushbu yo'riqlarga amal qilish shart hisoblanadi. Ushbu bo'limda taqdim etilgan tavsiyalar avtomobilga atrof-muhit ta'siri natijasida yuzaga keladigan zarar yetish holatlarini oldini oladi.

Tashqi tomonini tozalash

Avtomobil tashqi tomonini yaxshi saqlash uchun eng qabul yechim bu uni tez-tez yuvib turish orqali toza tutishdir.

Yuvish

- Avtomobilni quyosh nurlari to'g'ri tushadigan oftob joyda yuvmang.
- Avtomobil yuvish shaxobchasiga kirishdan oldin antennani (agar mavjud bo'lsa) olib qo'ying.
- So'ng, avtomobilning hamma yog'iga suv sepgan holda changlarni yuvib tushiring.
- Radiator uyalari shakli buzilishi, qiyshayib qolishi va oqibatda tizim samaradorligi pasayishini oldini olish uchun suv to'g'ri radiotorga qarata sepmang. Faqat havo sepgichdan foydalaning.
- Agar xohlasangiz, avtomobilga yumshoq ta'sir etuvchi yuvish vositasi yoki shampun suring, so'ng, oqib turgan suv ostida gubka yoki yumshoq sochiq bilan ishqalab yuving.

Quritishdan oldin yuvish vositasi yoki shampun qoldirlarini ketkazing.

- Oynalarda moy dog'lari qolmasligi uchun ularni alohida cho'tka yoki sochiq bilan tozalang.
- Suv va yumshoq ta'sir etuvchi yuvish vositasi yordamida artgich cho'tkalari rezinalarini tozalang.
- Moy, asfalt yoki yo'ldan uchgan loy dog'larini erituvchi yordamida ketkazish mumkin. Butun kuzovning hamma joyini erituvchi bilan yuvish tavsiya etilmaydi.
- Yuviq bo'lgach, yaxshilab quriting.

Mumlash

Kuzovni chayib bo'lgandan so'ng, agar bo'yoqda shish yoki g'urrallarni ko'rsangiz, ularni ketkazish uchun silikon mumdan foydalaning. Avtomobilning plastmassa yoki shisha qismlariga mum qo'llamang, zero ularda qoladigan dog'larni ketkazish qiyin.

Sayqallash

Aksariyat sayqallash vositalari tarkibida abraziv moddalar mavjud, shu bois, avtomobilni sayqallash uchun ixtisoslashgan sayqallash xizmatlariga murojaat qiling.

Bo'yoq qirilishi va begona materiallar

Avtomobil tashqi sirti sayqalida tosh tegishi natijasida paydo bo'lgan bo'yoq ko'chishi, bo'yoq darz ketishi yoki churuq qirilish holatlari bevosita Chevrolet dilerida yoki vakolatli

ta'mirlash ustaxonasida darhol ta'mirlanishi lozim, chunki bo'yog'i ochilib qolgan metal tezda zanglaydi va bu zanglash kattalashib ketishi mumkin. Agar avtomobil tashqi yuzasida moy va smola dog'lari, yo'l belgilari qoldiqlari, daraxt sharbati, qushlar axlati, zavod mo'rilaridan tutun bo'lib chiqadigan kimyoviy moddalar, okean tuzi va hokazo boshqa kirlarni ko'rsangiz, ularni darhol tozalab tashlang. Moy dog'lari, smola va bo'yoq qoldiqlarini ketkazishda erituvchi moddadan foydalaning.

Kuzov tag qismi

Tuzli suv va boshqa korroziya chaqiruvchi moddalar tormoz magistrali, kuzov poli, metal panellar, ishlangan gazlarni chiqarish tizimi, kronshteynlar, qo'l tormoz trosi kabi kuzov tag qismi komponentlarining erta zanglashi va yomon holatga kelishiga sabab bo'ladi. Bundan tashqari, qanoqlar ostida to'planib qolgan tuproq, loy va kir o'zida namlikni to'playdi. Zarar yetishini imkon qadar kamaytirish uchun vaqti-vaqti bilan ushbu qismlarni oqar suv bilan yuving.

Sprey qo'llash

Kuzov tag qismiga moy sprej qo'llamang. Aks holda, bu nafaqat yo'ldagi changlarni to'playdi, balki birikish joylari, qistirmalar, shlanglar va hokazolarga zarar yetkazadi.

Eshiklar

1. Qulf barabanlarini kukunsimon grafit bilan moylang.
2. Eshik, yuk bo'lmasi va kapot oshiq-moshiqlari va eshik stopperlarini moylang.
3. Eshik pastki qismida ochiq joylar avtomobilni yuvish yoki yomg'ir natijasida tushgan suvlarning oqib ketishi uchundir. Suv to'planib qolishi va natijada zanglash sodir bo'lishini oldini olish uchun bu ochiqliklarni to'lib qolmasligi kerak.

Quyma diskli g'ildiraklar

Quyma diskli g'ildiraklar avtomobil bo'yog'iga o'xshash himoyalanaadi. Hech qachon kimyoviy moddalar, sayqallash vositalari yoki abraziv moddalar qo'llamang, bular g'ildirak himoya qatlamini shikastlashi mumkin.

Dvigatel bo'lmasi



DIQQAT!

Dvigatel bo'lmasini yuvish tavsiya etilmaydi, zero bu ayrim qismlarga zarar yetkazishi mumkin, jumladan, generator, bosh tormoz silindri baki, elektr va elektronika qismlar, elektr ulagichlar, eruvchan saqlagich bloki, radiator va boshqalar.



DIQQAT!

Kapot ostidagi belgisiga ega hech bir qismni yuvmang.

Bu u qismga katta zarar yetkazadiki, buni ta'mirlashni kafolat taloni o'z ichiga olmaydi. Zarur bo'lsa, dvigatelni namlangan latta bilan tozalang.

Avtomobil salon qismiga qarash

Neytral sovun eritmasidan foydalanib, darhol barcha salon ichidagi yuzalardan qo'l losonlari, quyoshdan himoya vositasi va hasharotlarga qarshi vositalarni tozalab tashlang, aks holda bu doimiy shikastlanishga olib kelishi mumkin.



XAVFLI!

Ko'plab tozalash vositalari xavfli yoki tezda alanga oluvchan bo'lishi yoki insonga jarohat yetkazishi yoki avtomobilingizga zarar yetkazishi mumkin. Shuning uchun avtomobilingiz salonini tozalashda atseton, bo'yoqni suyultiruvchi vosita, oqartirgich yoki tiklagich kabi uchuvchan erituvchi vositalardan foydalanmang. Tozalash maqsadida benzindan foydalanish qat'iyan taqiqlanadi.

Eslatma

Dog'lar qotib qolmasligi uchun darhol ularni artib tashlang.

To'shamalar va jildlar

- To'shama va jildlarni tozalashda changyutkich va cho'tkalardan foydalanish yaxshi natija beradi.
- Mayda dog' va kirlarni ketkazish uchun yumshoq sovun eritmasida ho'llangan cho'tka yoki mochalkadan foydalaning.
- Kattaroq loy yoki moy dog'larini ketkazishda, dastavval, uni yopishqoq lenta yordamida olib tashlang. So'ngra u yerni benzinda namlangan latta bilan artib tashlang.
- Maxsus erituvchi vositadan haddan ziyod ko'p foydalanmang; u jildlar ichiga singib ketishi va ularga zarar yetkazishi mumkin.

Eshik panellari, plastmassa va vinil qismlar

- Ularni tozalash uchun avval nam lattadan foydalaning, so'ngra, quruq latta bilan artib quriting.
- Yog' yoki moy dog'larini yumshoq sovunli eritmada namlangan latta bilan tozalang, so'ngra, toza latta bilan arting.

Konsol almashlab ulagichlari

Almashlab ulagichlar artoflarini tozalashda hech qachon tozalash vositalarini qo'llamang. Ularni tozalashda changyutkich va nam lattadan foydalaning.

Priborlar paneli

Quruq mato bilan tozalang, aks holda kimyoviy vositalar yoki hatto suv bort kompyuteri tizimiga zarar yetkazishi mumkin.

Xavfsizlik kamarlari

Ularni keskir yoki o'tkir buyumlardan uzoq turing. Kamar, to'qa va mahkamlash nuqtalarini vaqt-vaqti bilan tekshirib turing. Agar ular kir bo'lsa, yumshoq sovun va iliq suv bilan yuving. Ularni toza va quruq holda saqlang.

Oynalar

- Plastmassa panellaridagi tamaki tutunidan hosil bo'lgan kirlar, chang yoki bug'larni tozalash uchun doim neytral sovunli eritmada namlangan yumshoq flaneldan foydalaning.
- Oynalarni tozalashda abraziv tozalash vositalaridan foydalanmang, chunki ular oynalarni qirib, ularga zarar yetkazishi mumkin.

Old panel



Avtomobil uzoq muddat quyoshda qoldirilganda priborlar paneli va qo'lqoplar qutisining ustki qismi 100°C gacha qizib ketishi mumkin. Shu sababli, bu yerlarda sigaret tutagich, magnitofon kassetlari, kompyuter disklari, kompakt disklar, quyoshda taqiladigan ko'zoynaklar va yuqori haroratida deformatsiyalanuvchan va yonuvchan boshqa buyumlarni qoldirmang. Aks holda nafaqat u buyumlar, balki avtomobilning o'ziga ham zarar yetishi mumkin.

10

TEXNIK MA'LUMOTLAR

- UMUMIY MA'LUMOT10-2
- REJALASHTIRILGAN TEXNIK XIZMAT10-3
- TEXNIK XIZMAT KO'RSATISHNING ISH REJIMI10-4
- TAVSIYA ETILUVCHI SUYUQLIKLAR, MOYLASH MATERIALLARI VA EHTIYOT QISMLAR 10-7
- AVTOMOBILNING IDENTIFIKATSION MA'LUMOTLARI10-8
- AVTOMOBIL MA'LUMOTLARI10-9
- MIJOZ HAQIDA MA'LUMOT 10-13
- SEO MAVJUDLIGI OPSIYALARI10-13
- IZOH10-16

UMUMIY MA'LUMOT

Xizmat ko'rsatish haqida ma'lumot

Avtomobilning tejamkor va xavfsiz ishlashini ta'minlash va avtomobilingiz qiymatini tushirmaslik uchun barcha texnik xizmat ko'rsatish ishlari belgilangan vaqt intervallarida bajarilishi juda muhimdir.

XAVFLI!

Hech qachon dvigatel, shassi yoki avtomobilning xavfsizlik bilan bog'liq qismlarida ta'mirlash yoki sozlash ishlarini bajarmang.

Atrof-muhitni muhofaza qilish va/yoki xavfsizlik bilan bog'liq qonunlarni buzishingiz mumkin.

Eslatma

Agar avtomobil avtoparklarning va/yoki avtoulovlarni ijaraga beruvchi kompaniyalarning eksklyuziv dasturga tegishli bo'lsa, "Avtoparkga maxsus o'zgartirishlar kiritish" nomli broshuraga qarang. Qo'shimcha ma'lumot uchun Chevrolet dilerlik markaziga murojaat qiling.

Yoqilg'i injektorlari

Yoqilg'i injektorlari o'z-o'zini tozalaydi va ularni davriy ravishda tozalash shart emas.

Avtoulov egasi tomonidan amalga oshiriladi

- Har hafta baravarlash bakidagi sovutish suvi sathini tekshiring va agar kerak bo'lsa, uni belgilangan sath belgisiga qadar to'ldiring. Ikki strelka sovutish tizimi bakidagi sovutish suyuqligining sath belgisini ko'rsatadi. Dvigatel sovuq bo'lsa, qopqoqni yechib oling, baravarlash bakiga ichimlik suvi va radiator uchun qo'shilmani birga aralastirib quyung. Qarang: Tavsiya etiladigan suyuqliklar va moylash materiallari ↻ 10-7.
- Har hafta dvigatel moyi sathini tekshiring va agar kerak bo'lsa, uni to'ldiring.
- Har hafta old oyna yuvgich bakchasidagi suyuqlik sathini tekshiring va agar zarur bo'lsa, uni to'ldiring.
- Har hafta shinaning bosimini, shu jumladan zaxira shinaning bosimini tekshiring.
- Avtomobilni to'xtating va qo'l tormozining ishlashini tekshiring.

Og'ir sharoitlarda foydalanish:

Quyidagi sharoitlar og'ir sharoitlar hisoblanadi:

- Aksariyat safarlar uzoq vaqt davomida avtomobilni salt rejimida ishlatishni yoki ko'pincha dvigatelning past aylanish tezligida avtomobilni uzluksiz boshqarishni talab qilianda (masalan, shahardagi tig'iz transport oqimida ha deb "to'xtash va yurish, to'xtash va yurish").

- Aksariyat safarlar 6 km dan oshmasa (qisqa masofaga safarlar), ya'ni bunda dvigatel to'liq qizib ulgurmaydi.
- Ko'pincha tuproq va qum yo'llardan yurish.
- Taksi, politsiya mashinasi sifatida yoki shunga o'xshash faoliyatda ishlatish.
- Avtomobil ko'pincha 2 kundan ortiq harakatsiz holatda qoldirilganda.

**REJALASHTIRILGAN TEXNIK
XIZMAT**

Avtomobil egasi javobgardir davriylik uchun hujjatlashtirilgan texnik xizmat ko'rsatish mashinaning ishlash muddati. Siz ega bo'lishingiz shart o'z vaqtida tasdiqlovchi hujjat vaqti-vaqti bilan parvarishlash ga muvofiq avtomobil ishlab chiqaruvchining ko'rsatmalari.

TEXNIK XIZMAT KO'RSATISHNING ISH REJIMI

Avtomobilga davriy texnik xizmat ko'rsatish va tegishli hujjatlarni yuritish uchun javobgarlik egasiga yuklanadi. Siz avtomobilga ishlab chiqaruvchining reglamentiga muvofiq texnik xizmat ko'rsatish o'z vaqtida o'tkazilganligining hujjatli tasdig'iga ega bo'lishingiz kerak.

Xizmat ko'rsatish davriyligi avtomobilning o'tilgan yo'li yoki xizmat qilish muddati bilan, qaysi biri tezroq kelishiga qarab, belgilanadi	O'tilgan yo'l, km (x 1000)	5	10	15	20	25	30	35	40	45	50	55	60	65	70
	Xizmat qilish muddati, oylar	6	12	18	24	30	36	42	48	54	60	66	72	78	84
Generator yuritmasi tasmasi, konditsionerning kompressori		120 000 km yoki 5 yilda almashtiring													
Motor moyi va moy filtri	(1) (2) (12)	5000 km yoki 6 oyda almashtiring													
Sovutish tizimining naylari va chiqish naylari, va ularning ulanishlari															
Dvigatelnining sovituvchi suyuqligi	(2) (3)														
Yonilg'i nayi va uning ulanishlari															
Havo tozalagichning filtrlovchi elementi (IYD havo filtri)	(5)			R			R			R			R		
O't oldirish svechalari	(4)						R						R		
EVAP baki (yonilg'i bug'lanishini tutib qolish tizimi) va bug' naylari															
PCV tizimi (karterni shamollatishni boshqarish tizimi)															
Konditsioner tizimining ishlashini tekshirish.	(*)														

Belgilanishlar:

I - nazorat qilish va zarur bo'lganda sozlash, tozalash, tortib mustahkamlash, moylash, foydalanish suyuqliklarini to'ldirib quyish va ishdan chiqqan detallarni almashtirish;

Almashtirish va ta'mirlash qo'shimcha xizmatlar hisoblanadi va ushbu ishlarning haqi avtomobilning egasi tomonidan to'lanadi;

R - almashtirish;

(1) Agar avtomobil og'ir sharoitlarda foydalanilsa tez-tez texnik xizmat ko'rsatish ko'proq talab etiladi: Servis kitobchasi 14-betidagi yoki Foydalanish qo'llanmasida Og'ir foydalanish sharoitlari bo'limiga qarag;

(2) Foydalanish qo'llanmasining «FOYDALANISH MATERIALLARI» bo'limiga qarag;

(3) 150 000 km yoki 5 yil dan keyin almashtirish;

(4) Tavsiya etilmagan sifatga mos kelmaydigan yonilg'idan foydalanganda, har bir texnik xizmat ko'rsatishda tekshirish, va odatdagi TXK ga nisbatan ikki baravar tezroq almashtirish talab etilishi mumkin. Ushbu ishlar TXK o'tkazilganda qo'shimcha ish deb hisoblanadi. Yonilg'iga qo'yiladigan talablar Foydalanish Qo'llanmasida bayon etilgan;

(5) Agar avtomobil tuproq yo'llarida foydalanilsa, uni har bir 7 500 km yoki 6 oy foydalanishdan keyin tekshirish kerak. Zarur bo'lganda ta'mirlash, tozalash yoki almashtirishni o'tkazing.

(12) Agar dvigatel moyining qoldiq umrining ko'rsatkichi mavjud bo'lsa, uning haqiqiy ko'rsatkichlarga foydalanish sharoitlariga qarab rioya qilish kerak. Dvigatel moyini o'zgartirish intervallari qisqartirilishi mumkin;

(*) Qabul qilgich-quritgich har besh yilda almashtiriladi.

TEXNIK XIZMAT KO'RSATISHNING ISH REJIMI (davomi)

Avtomobilga davriy texnik xizmat ko'rsatish va tegishli hujjatlarni yuritish uchun javobgarlik egasiga yuklanadi. Siz avtomobilga ishlab chiqaruvchining reglamentiga muvofiq texnik xizmat ko'rsatish o'z vaqtida o'tkazilganligining hujjatli tasdig'iga ega bo'lishingiz kerak.

Xizmat ko'rsatish davriyligi avtomobilning o'tilgan yo'li yoki xizmat qilish muddati bilan, qaysi biri tezroq kelishiga qarab, belgilanadi	O'tilgan yo'l, km (x 1000)	5	10	15	20	25	30	35	40	45	50	55	60	65	70
	Xizmat qilish muddati, oylar	6	12	18	24	30	36	42	48	54	60	66	72	78	84
Gaz taqsimlash mexanizmining tishli kamar	(6)	240 000 km yoki 15 yilda almashtiring													
Salonning havo filtri (havo konditsioneri)	(7)		I	R	I	I	R	I	I	R	I	I	R	I	I
Ishlangan gazlarni chiqarish tizimi va uni mahkamlash		I	I	I	I	I	I	I	I	I	I	I	I	I	I
Tormoz suyuqligi (ilashish muftasi va tormoz tizimi)	(2) (8)		I	R	I	I	R	I	I	R	I	I	I	R	I
Oldingi tormoz kolodkalari va diskleri	(9)		I	I	I	I	R	I	I	I	I	I	R	I	I
Orqa tormoz kolodkalari va diskleri, yoki barabanlari va ustki qoplamlari	(9)		I	I	I	I	I	I	I	I	I	I	R	I	I
To'xtab turish tormozi			I	I	I	I	I	I	I	I	I	I	I	I	I
Tormoz tizimi va uning ulanishlari (shu jumladan kuchaytirgich)		I	I	I	I	I	I	I	I	I	I	I	I	I	I
Shassi, yurish qismi, dvigatelning ulamalari va kuzov asosining bolllari va gaykalarini shikaslanmaganligini tekshirish va mahkamlash		I	I	I	I	I	I	I	I	I	I	I	I	I	I
Moy nasosi yuritma kamari		240 000 km yoki 15 yilda almashtiring													

Belgilanishlar:

I - nazorat qilish va zarur bo'lganda sozlash, tozalash, tortib mustahkamlash, moylash, foydalanish suyuqliklarini to'ldirib quyish va ishdan chiqqan detallarni almashtirish;

Almashtirish va ta'mirlash qo'shimcha xizmatlar hisoblanadi va ushbu ishlarning haqi avtomobilning egasi tomonidan to'lanadi;

R - almashtirish;

(2) Foydalanish qo'llanmasining «FOYDALANISH MATERIALLARI» bo'limiga qarang;

(6) Har bir 240 000 km. dan keyin almashtirish;

(7) Tuproq yo'llarida foydalaniladigan avtomobillar uchun tez-tez texnik xizmat ko'rsatish talab etiladi;

(8) Agar avtomobil og'ir sharoitlarda foydalanilsa, har bir 15 000 km dan keyin yoki bir yildan s'ong foydalanish materiallarini almashtirish kerak bo'ladi:

- tepalikli yoki tog'li joylarda yurish yoki

- tirkama bilan tez-tez yurish;

(9) Og'ir sharoitlarda foydalanilganda, tez-tez texnik xizmat ko'rsatish talab etiladi: qisqa masofalarga yurish, uzoq vaqt davomida dvigatelni salt ishlash rejimida yurguzish, tez-tez yo'lda tirbandlikda tiqilib qolish sharoitida past tezlikda yurish, tuproqli yo'llarda yurish.

TEXNIK XIZMAT KO'RSATISHNING ISH REJIMI (davomi)

Avtomobilga davriy texnik xizmat ko'rsatish va tegishli hujjatlarni yuritish uchun javobgarlik egasiga yuklanadi. Siz avtomobilga ishlab chiqaruvchining reqlamentiga muvofiq texnik xizmat ko'rsatish o'z vaqtida o'tkazilganligining hujjatli tasdig'iga ega bo'lishingiz kerak.

Xizmat ko'rsatish davriyligi avtomobilning o'tilgan yo'li yoki xizmat qilish muddati bilan, qaysi biri tezroq kelishiga qarab, belgilanadi	O'tilgan yo'l, km (x 1000)	5	10	15	20	25	30	35	40	45	50	55	60	65	70
	Xizmat qilish muddati, oylar	6	12	18	24	30	36	42	48	54	60	66	72	78	84
Mexanik uzatmalar qutisining transmissiya moyi	(2)														
Avtomatik uzatmalar qutisining transmissiya moyi	(2)	Quyidagi (10) havolaga qarang													
Shinalar: havo bosimi, eskirish va zararni tekshirish, zarurat tug'ilganda o'rinlarini almashtirish. G'ildirak boltining mahkamlash momentini tekshirish. Agar me'yordan chetlashish kuzatilsa, g'ildirakning o'rnatma burchagini tekshirish.	(11)														
G'ildiraklarni o'rnatish burchaklari		Tekshirish, normadan chetlanishlar mavjud bo'lsa													
Rul g'ildiragi va rul mexanizmi															
Rul gidrokuchaytirgichining ish suyuqligi, naylar va ulanish naylari	(2)														
Xavfsizlik tasmalari, ularni kuzovga mahkamlash to'qalari va tugunlari															
Qulflar, oshiq-moshiqlar, kapot qulfini moylash, kuzovni tekshirish															
Avtomobilning diagnostikasi, ko'rsatkichlarini sozlash															
Elektr jihozlar, faralar, tozalagichlar, yuvish moslamalari, AKBni tekshirish															
Ilashish muftasi va tormoz pedallarining erkin yurishi															
Yonilg'i bakini tekshirish va tozalash															
Gasli tayanchlarning eskirishlarini, yerilishlarini va boshqa shikastlanishlarini tekshirish															

Belgilanishlar:

I - nazorat qilish va zarur bo'lganda sozlash, tozalash, tortib mustahkamlash, moylash, foydalanish suyuqliklarini to'ldirib quyish va ishdan chiqqan detallarni almashtirish;

Almashtirish va ta'mirlash qo'shimcha xizmatlar hisoblanadi va ushbu ishlarning haqi avtomobilning egasi tomonidan to'lanadi;

R - almashtirish;

(2) Foydalanish qo'llanmasining «FOYDALANISH MATERIALLARI» bo'limiga qarang;

(10) Avtomatik uzatmalar qutisida moyni almashtirish quyidagi sharoitlarda foydalanishda:

- normal sharoitlarda har bir 140 000 km dan keyin;

- og'ir sharoitlarda har bir 70 000 km dan keyin talab etiladi;

(11) Shinalarning holatini dvigatelni ishga tushirishdan avval, shinalardagi havo bosimini esa - yonilg'i bakiga har bir yonilg'i quyishda yoki, hech bo'lmasa, oyda bir marta (manometrdan foydalanib) tekshirish kerak.

TAVSIYA ETILUVCHI SUYUQLIKLAR, MOYLASH MATERIALLARI VA EHTIYOT QISMLAR

Tavsiya etiladigan suyuqliklar va moylash materiallari

	Moylash materiali/suyuqlik	Sathni tekshirish	Almashtirish
Dvigatel moyi ¹	Moy texnik tavsifi: 1 dexos GEN 3 sifatiga teng va yopishqoqligi SAE 0W20 ¹ daraja	Har hafta	Qarang: Rejalashtirilgan texnik xizmat ko'rsatish ↻ 10-4
Avtomatik uzatmalar qutisi	Dexron VI moyi.	Faqat agar sizib oqib chiqish belgilari mavjud bo'lsa	
Tormozlar	Tormoz suyuqligi: DOT 4 LV.	Barcha ko'riklarda	
Sovitish tizimi	65% ichimlik suvi va 35% radiator konsentratsiyalangan qo'shilmasi yoki foydalanishga tayyor radiator qo'shilmasi ² .	Har hafta	
Konditsioner tizimi	Gaz: R134a.	Ko'riklarda konditsionerning samaradorligi tekshiriladi.	

¹ Avtomobilga zavodda DEXOS 1 moyi solingan bo'ladi. "Dvigatel moyi" bo'limiga qarang.

² Agar avtomobil juda sovuq hududda (-20°C dan past) ishlatilsa, 50% qo'shilma va 50% ichimlik suvi nisbatida sovutish suyuqligidan foydalanish tavsiya etiladi.

AVTOMOBILNING IDENTIFIKATSION MA'LUMOTLARI

OGOHLANTIRISH!

Ishlatiladigan materiallar xavfli va zaharli bo'lishi mumkin. Ehtiyotkorlik bilan ishlating. O'ramida ko'rsatilgan ma'lumotlarga e'tibor qiling.

Avtomobil identifikatsiya raqami (VIN)

Shtamplash

Avtomobilning identifikatsiya raqami shtampi pol panelida, old yo'lovchi o'rindig'ining o'ng tomonida pol qoplamasi ostida joylashgan va qopqoq ostida ko'rinadi.

Yopishtiriluvchi yorliqlar

Avtomobil identifikatsiya raqami yopishtiriladigan yorliqlarga o'yilgan:

- Dvigatel bo'linmasidagi old o'ng paneldagi VIN yorliq.
- O'ng old eshik ustunidagi VIN yorliq.
- Oldingi yo'lovchi o'rindig'ining o'ng tomonida poldagi VIN yorliq.

Oynalar

Avtomobil identifikatsiya raqami old oynaga, orqa oynaga va yon oynalarga o'yib yozilgan.

Identifikatsiyalash yorliqlari



Avtomobil identifikatsiya tablochasi o'ng old eshik ustunida joylashgan.

AVTOULOV MA'LUMOTLARI

Dvigatel ma'lumotlari	
DVIGATEL	1.2 T
Yoqilg'i	Benzin
Silindrlar soni	3 ta bir qatorda joylashgan
Podshipniklar soni	4
O't olish ketma-ketligi	1–2–3
Silindr diametri	75 mm
Silindr yurishi	90,50 mm
Ishchi hajmi	1199 sm ³
Salt yurishda aylanishlar soni	900 ayl./daq. +/- 50
Siqish darajasi	9.5 : 1
Maksimal chiqish (ABNT - NBR ISO 1585)	5500 ayl./min. da 132 CV (97 kVt)
Maksimal moment (ABNT - NBR ISO 1585)	2000 ayl./daq. da 190 Nm
Ruxsat etilgan maksimal tezlik (dvigatel boshqaruvi)	6000 ayl./daq. Parkovka/neytral uzatmada 3400 ayl./daq.

ELEKTR TIZIMI	1.2 T Benzin
Batareya	12V 70 Amper-soat SLI
Generator	130 A
Elektrodlar o'rtasidagi oraliq - o't oldirish shamlari	0,6 – 0,7 mm

Dvigatel	1.2 T (Бензин)
Uzatmalar qutisi	AT
1-uzatma	4.45 : 1
2-uzatma	2.91 : 1
3-uzatma	1.89 : 1
4-uzatma	1.45 : 1
5-uzatma	1.00 : 1
6-uzatma	0.74 : 1
Orqaga yurish uzatmasi	2.87 : 1
Yetaklovchi ko'prik uzatishlari soni	3.14 : 1
AT — Avtomatik uzatmalar qutisi	

TORMOZLAR	
Turi	Gidravlik, diagonal bo'linuvchi ikki konturli tormoz tizimi
Old	Qalquvchi supportli disk tormoz
Orqa	Barabanli tormoz tizimi
Parkovka tormozi	Orqa ishchi tormoz

RUL BOSHQARUVI GEOMETRIYASI

G'ildiraklar og'ishi	Old	-0,4° +/- 0,8°
	Orqa	-0,9° +/- 0,5°
Nishablik	Old	5,5° +/- 0,8°
G'ildiraklar yaqinlashuvi	Old	0,36° +/- 0,2°
	Orqa	0,3° +/- 0,4°
Aylanish diametri		10,8 m

Avtomobil vazni

DVIGATEL	1.2 T
Yoqilg'i	Benzin
Uzatmalar qutisi	AU
Umumiy og'irligi	1637
Ko'priikka tushadigan umumiy yuklama reytingi (old)	950
Ko'priikka tushadigan umumiy yuklama reytingi (orqa)	850
Yuk ko'tarish qobiliyati	410
Bu yerda tasvirlangan barcha avtomobil og'irliklari taxminiy qiymatlarda berilgan. Qiymatlar kg birligida. AT — Avtomatik uzatmalar qutisi	

Avtomobil o'lchamlari

Barcha o'lchamlar millimetrdagi ko'rsatilgan.

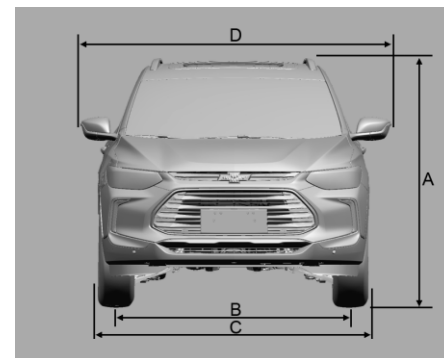

- A. Tomigacha bo'lgan umumiy balandlik
- 1627 mm
- B. G'ildirak izi eni:
- Old
- 1547 mm
- Orqa
- 1551 mm
- C. Umumiy eni – 1791 mm
- D. Umumiy eni (ortni ko'rsatuvchi o'ng va chap ko'zgu orasidagi masofa) – 2057 mm

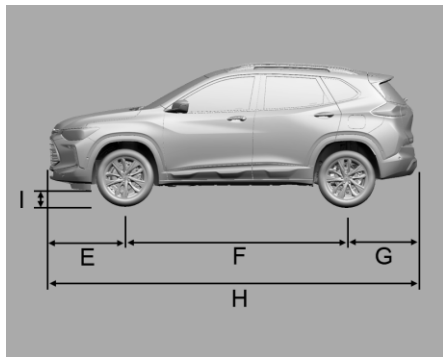

E. Old g'ildiraklar markazidan old bampergacha bo'lgan masofa – 878 mm

F. Old va orqa g'ildiraklar o'rtasidagi masofa – 2570 mm

G. Orqa g'ildirak markazidan orqa bampergacha bo'lgan masofa – 822 mm

H. Umumiy uzunligi – 4270 mm

I. Yer yuzasidan balandligi – 157 mm

Hajmlari va texnik xarakteristikalari

MOYLASH MATERIALLARI VA SUYUQLIKLAR HAJMI

Dvigatel moyi (filtrni almashtirish bilan birga)	4,00 l
Avtomat uzatmalar qutisi	8,1 l
Sovitish tizimi	5,4 l
Tormoz tizimi	0,57 l
Old oyna yuvgich suyuqligi bakchasi	2,5 l
Yonilg'i baki	44 l
Konditsioner uchun sovitish agenti	480 g

Shinalar haqida ma'lumot

G'ILDIRAKLAR / SHINALAR	O'LCHAMLAR
G'ildiraklar	16 x 7 J
	17 x 7 J
Shinalar	215/60R16 95V
	215/55R17 94V
Vaqtinchalik zahira shina (1)	4 x 16 g'ildirak va T115/70R16 92M shina

(1) Agar avtomobillar vaqtinchalik zahira shina (asosiy shinalardan farq qiladigan) bilan jihozlangan bo'lsa, bu shinalarda 100 kilometrdan ortiq yurmaslik va tezlikni 80 km/soatdan oshirmaslik tavsiya etiladi, shuningdek, ularning o'lchami asosiy shinalardan farq qilgani uchun shinalarning o'rnini almashtirayotganda ulardan foydalanmaslik lozim.

MIJOZ HAQIDA MA'LUMOT

**Avtomobil ma'lumotlarini
qayd etib borish va maxfiylik**

**Voqealar ma'lumotlarini
yozgichlar**

Avtomobilida avtomobilga oid bir nechta turdagi ma'lumotlarni kuzatuvchi va boshqaruvchi bir qator murakkab tizimlar mavjud.

Aniqlangan nosozliklarni tuzatishni osonlashtirish uchun bir qancha ma'lumotlar avtomobilning har doimgi ishlash jarayonida saqlab va to'plab boriladi, boshqa turdagi ma'lumotlar esa, odatda hodisalar haqida ma'lumotlarini qayd olish qurilmalari (EDR) deb ataladigan tizimlar tomonidan faqat avariya yoki avariya yaqin vaziyatlarda to'plab boriladi.

Bu tizimlar avtomobilning holati va uning qanday boshqarilganligi (masalan, dvigatel tezligi, tormoz ishlatilishi, xavfsizlik kamarlaridan foydalanish) haqidagi ma'lumotlarni qayd qilib bolishi mumkin. Ushbu ma'lumotlarni o'qish uchun maxsus qurilmalar va avtomobilga kirish imkoniyati talab etiladi.

Bu avtomobil Chevrolet dilerlik markazida yoki vakolatli ta'mirlash ustaxonasida xizmat ko'rsatilganda sodir bo'ladi. Ba'zi ma'lumotlar GM global diagnostika tizimlariga elektron tarzda yuboriladi. Ishlab chiqaruvchi avariya haqidagi ma'lumotlarga kira olmaydi yoki uni boshqalar bilan bo'lishmaydi, quyidagilardan tashqari

Shinalar bosimi		
Shinalar^{1 2}	Old	Orqa
215/60R16 95V	35 funt/kv.dyuum (240kPa)	35 funt/kv.dyuum (240kPa)
215/55R17 94V	35 funt/kv.dyuum (240kPa)	35 funt/kv.dyuum (240kPa)
1 Shinalar haqidagi ma'lumotlar sovuq holatdagi shinalarga tegishli. Avtomobilni haydab ketayotganda havo bosimi ortib borayotgan shinalarning bosimi kamaytirilmasligi kerak. 2 To'liq yuklama uchun, ko'rsatilgan xuddi o'sha shinalar bosimidan foydalaning.		

Vaqtinchalik zahira shina	
T115/70R16 92M	60 funt/kv.dyuum (420kPa)

SEO MAVJUDLIGI OPSIYALARI

- Avtomobil egasining roziligi bilan yoki agar avtomobil ijaraga olingan bo'lsa, ijaraga oluvchining roziligi bilan bu ma'lumotlarga kirish va bo'lish holatlarida.
 - Politsiya yoki shunga o'xshash davlat idorasining rasmiy so'roviga javoban bu ma'lumotlarga kirish va bo'lish holatlarida.
 - Sud jarayonlarida ishlab chiqaruvchini himoyalash doirasida bu ma'lumotlarga kirish va bo'lish holatlarida.
 - Qonun talab qilgan holatlarda.
- Bundan tashqari, ishlab chiqaruvchi to'plangan yoki olingan ma'lumotlardan foydalanishi mumkin:
- Ishlab chiqaruvchining tadqiqot ehtiyojlari uchun.
 - Tegishli maxfiylik saqlangan va ehtiyoj yuzaga kelgan holatda uni tadqiqot ehtiyojlari uchun foydalanishga topshirish.
 - Muayyan transport vositasiga bog'lanmagan umumiy ma'lumotlarni tadqiqot maqsadlarida boshqa tashkilotlar bilan bo'lishish.

SEO mavjudligi opsiyalari - Politsiya paketi va maxsus xizmat paketi (Agar mavjud bo'lsa)

ERA Glonass

ERA GLONASS - qo'lda yoki avtomatik ravishda ishga tushiriladigan favqulodda xizmat bo'lib, u kuniga 24 soat, haftada yetti kun ishlaydi. Favqulodda vaziyatlar markazlari favqulodda vaziyatlarda yordam va ma'lumot beradi.

Xavfsizlik yostiqchalari yoki kamar taranglagichlarining faollashishi bilan baxtsiz hodisa yuz bergan taqdirda, favqulodda qo'ng'iroq avtomatik ravishda amalga oshiriladi.

Yordam kerak yoki yo'qligini tekshiradigan maslahatchi bilan darhol aloqa o'rnatiladi.

Izoh

Xizmat faqat qonun talab qiladigan bozorlar uchun ishlaydi. Bundan tashqari, bu mamlakatdagi favqulodda yordam markazlari va infratuzilmaning mavjudligiga bog'liq.

Izoh

Xizmatning mavjud bo'lishi va ishlashi uchun tizim avtomobil elektr jihozlari, mobil aloqa xizmati ishga shay holatda bo'lishi va

GLONASS sun'iy yo'ldosh bilan aloqani talab qiladi. Qurilmaga bog'liq holda zaxira batareyadan foydalaniladi.

Boshqarish tugmalari



TECT tugmasi

TECT tugmasi qo'ng'iroqni bekor qilish yoki xizmat ko'rsatish uchun ishlatiladi (faqat texnik xodim foydalanishi uchun). Tizim ovozi xabarlar va LED chiroq orqali teskari aloqani ta'minlaydi.

SOS tugmasi

Favqulodda ulanishni o'rnatish uchun so'rovdan so'ng yana **SOS tugmasini** bosing.

Holatni ko'rsatuvchi LED indikatori

Yashil: Tizim shay yoki chaqirish vaqtida, bu vaqt davomida maslahatchi o'rnatilgan aloqadan so'ng (taxminan ikki soatgacha bo'lgan vaqt ichida, shuningdek, o't oldirish tizimisiz) qayta qo'ng'iroq qilishi mumkin.

Yashil rangda miltillash: Tizim qo'ng'iroq qilmoqda, ma'lumotlarni uzatmoqda yoki ovoqli aloqa o'rnatildi.

Qizil: O't oldirish tizimini yoqqandan so'ng tizim maksimum 15 soniya davomida ishga tushadi, keyin LED indikator yashil rangga o'tadi. Agar LED indikator qizil bo'lib yonib tursa yoki yashildan qizilga o'zgarsa, muammo yuzaga kelgan bo'lsa, o'zingiz xohlagan dilerlik tarmog'i yoki vakolatli ustaxonadan yordam so'rang.

Qizil rangda miltillash: Qo'ng'iroq qilish imkonsiz, masalan mobil tarmoq yo'qligi sababli.

Qizil/yashil rangda miltillash: Tizim sinov rejimida. Hech bir tugmani bosmang va vaqt tugaguncha kuting.

O'chiq: Tizim o'chirilgan.

Izoh

Juda sovuq sharoitlarda zaxira batareyani isitish uchun biroz vaqt ketishi mumkin.

Ishga shay holga kelganda qizil LED indikator yashil rangga o'zgaradi.

O't oldirish tizimini yoqqandan keyin LED indikator yonmasa, o'zingiz xohlagan dilerlik tarmog'i yoki vakolatli ustaxonadan yordam so'rang.

